

ประกาศบริษัท ไพรอมนีย์ไทย จำกัด  
เรื่อง ประกวดราคาจ้างปรับปรุงตกแต่งสถานที่ปฏิบัติงาน ปณ.ฝ้าไร่  
ด้วยวิธีประกวดราคาอิเล็กทรอนิกส์ (e-bidding)

บริษัท ไพรอมนีย์ไทย จำกัด มีความประสงค์จะ ประกวดราคาจ้างปรับปรุงตกแต่งสถานที่ปฏิบัติงาน ปณ.ฝ้าไร่ ด้วยวิธีประกวดราคาอิเล็กทรอนิกส์ (e-bidding) ราคากลางของงานก่อสร้างในการประกวดราคาครั้งนี้ เป็นเงินทั้งสิ้น ๑,๑๙๐,๐๐๐.๐๐ บาท (หนึ่งล้านหนึ่งแสนเก้าหมื่นบาทถ้วน)

ผู้ยื่นข้อเสนอจะต้องมีคุณสมบัติ ดังต่อไปนี้

๑. มีความสามารถตามกฎหมาย
๒. ไม่เป็นบุคคลล้มละลาย
๓. ไม่อยู่ระหว่างเลิกกิจการ
๔. ไม่เป็นบุคคลซึ่งอยู่ระหว่างถูกระงับการยื่นข้อเสนอหรือทำสัญญากับหน่วยงานของรัฐไว้ชั่วคราว เนื่องจากเป็นผู้ที่ไม่ผ่านเกณฑ์การประเมินผลการปฏิบัติงานของผู้ประกอบการตามระเบียบที่รัฐมนตรีว่าการกระทรวงการคลังกำหนดตามที่ประกาศเผยแพร่ในระบบเครือข่ายสารสนเทศของกรมบัญชีกลาง
๕. ไม่เป็นบุคคลซึ่งถูกระบุชื่อไว้ในบัญชีรายชื่อผู้ทำงานและได้แจ้งเวียนชื่อให้เป็นผู้ทำงานของหน่วยงานของรัฐในระบบเครือข่ายสารสนเทศของกรมบัญชีกลาง ซึ่งรวมถึงนิติบุคคลที่ผู้ทำงานเป็นหุ้นส่วนผู้จัดการ กรรมการ ผู้จัดการ ผู้บริหาร ผู้มีอำนาจในการดำเนินงานในกิจการของนิติบุคคลนั้นด้วย
๖. มีคุณสมบัติและไม่มีลักษณะต้องห้ามตามที่คณะกรรมการนโยบายการจัดซื้อจัดจ้างและการบริหารพัสดุภาครัฐกำหนดในราชกิจจานุเบกษา
๗. เป็นบุคคลธรรมดาหรือนิติบุคคลผู้มีอาชีพรับจ้างงานที่ประกวดราคาอิเล็กทรอนิกส์ดังกล่าว
๘. ไม่เป็นผู้มีผลประโยชน์ร่วมกันกับผู้ยื่นเสนอรายอื่นที่เข้ายื่นข้อเสนอให้แก่บริษัท ไพรอมนีย์ไทย จำกัด ณ วันประกาศประกวดราคาอิเล็กทรอนิกส์ หรือไม่เป็นผู้กระทำการอันเป็นการขัดขวางการแข่งขันราคาอย่างเป็นธรรม ในการประกวดราคาอิเล็กทรอนิกส์ครั้งนี้
๙. ไม่เป็นผู้ได้รับเอกสิทธิ์หรือความคุ้มกัน ซึ่งอาจปฏิเสธไม่ยอมขึ้นศาลไทย เว้นแต่รัฐบาลของผู้ยื่นข้อเสนอได้มีคำสั่งให้สละเอกสิทธิ์และความคุ้มกันเช่นนั้น
๑๐. ผู้ยื่นข้อเสนอต้องลงทะเบียนในระบบจัดซื้อจัดจ้างภาครัฐด้วยอิเล็กทรอนิกส์ (Electronic Government Procurement : e - GP) ของกรมบัญชีกลาง
๑๑. ผู้ยื่นข้อเสนอซึ่งได้รับคัดเลือกเป็นผู้สัญญาต้องลงทะเบียนในระบบจัดซื้อจัดจ้างภาครัฐด้วยอิเล็กทรอนิกส์ (Electronic Government Procurement : e - GP) ของกรมบัญชีกลาง ตามที่คณะกรรมการ ป.ป.ช. กำหนด
๑๒. ผู้ยื่นข้อเสนอต้องไม่อยู่ในฐานะเป็นผู้ไม่แสดงบัญชีรายรับรายจ่ายหรือแสดงบัญชีรายรับรายจ่าย ไม่ถูกต้องครบถ้วนในสาระสำคัญ ตามที่คณะกรรมการ ป.ป.ช. กำหนด
๑๓. ผู้ยื่นข้อเสนอซึ่งได้รับคัดเลือกเป็นผู้สัญญาต้องรับและจ่ายเงินผ่านบัญชีธนาคาร เว้นแต่การจ่ายเงินแต่ละครั้งซึ่งมีมูลค่าไม่เกินสามหมื่นบาทคู่สัญญาอาจจ่ายเป็นเงินสดก็ได้ ตามที่คณะกรรมการ ป.ป.ช. กำหนด

ผู้ยื่นข้อเสนอต้องยื่นข้อเสนอและเสนอราคาทางระบบจัดซื้อจัดจ้างภาครัฐด้วยอิเล็กทรอนิกส์  
ในวันที่.....ระหว่างเวลา.....น. ถึง.....น.

ผู้สนใจสามารถขอซื้อเอกสารประกวดราคาด้วยอิเล็กทรอนิกส์ ในราคาชุดละ.....บาท ผ่านทางระบบ  
จัดซื้อจัดจ้างภาครัฐด้วยอิเล็กทรอนิกส์และชำระเงินผ่านทางธนาคาร ตั้งแต่วันที่.....ถึงวันที่.....  
โดยดาวน์โหลดเอกสารผ่านทางระบบจัดซื้อจัดจ้างภาครัฐด้วยอิเล็กทรอนิกส์ ได้ภายหลังจากชำระเงินเป็นที่เรียบร้อยแล้ว  
แล้วจนถึงก่อนวันเสนอราคา

ผู้สนใจสามารถดูรายละเอียดได้ที่เว็บไซต์ thailandpost.com หรือ www.gprocurement.go.th หรือ  
สอบถามทางโทรศัพท์หมายเลข ๐๔๓๒๓๔๖๕๐ ต่อ ๑๐๕ ในวันและเวลาราชการ

ผู้สนใจต้องการทราบรายละเอียดเพิ่มเติมเกี่ยวกับรายละเอียดและขอบเขตของงาน โปรดสอบถาม  
มายัง บริษัท ไปรษณีย์ไทย จำกัด ผ่านทางอีเมล region\_๔@thailandpost.com หรือช่องทางตามที่กรมบัญชีกลาง  
กำหนดภายในวันที่.....โดยบริษัท ไปรษณีย์ไทย จำกัดจะชี้แจงรายละเอียดดังกล่าวผ่านทาง  
เว็บไซต์ thailandpost.com และ www.gprocurement.go.th ในวันที่.....

ประกาศ ณ วันที่.....เดือน.....พ.ศ.....



(นายประภาส พันธุ์เพชร)

ผู้ช่วยผู้จัดการฝ่ายไปรษณีย์เขต ๔

รักษาการแทน ผู้จัดการฝ่ายไปรษณีย์เขต ๔



หมายเหตุ ผู้ประกอบการสามารถจัดเตรียมเอกสารประกอบการเสนอราคา (เอกสารส่วนที่ ๑ และเอกสารส่วนที่ ๒)  
ในระบบ e-GP ได้ตั้งแต่วันที่ซื้อเอกสารจนถึงวันเสนอราคา

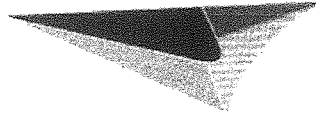

เอกสารประกวดราคาจ้างก่อสร้างด้วยการประกวดราคาอิเล็กทรอนิกส์ (e-bidding)

เลขที่ .....

การจ้างปรับปรุงตกแต่งสถานที่ปฏิบัติงาน ปณ.เฝ้าไร่

ตามประกาศ บริษัท ไปรษณีย์ไทย จำกัด

ลงวันที่.....

บริษัท ไปรษณีย์ไทย จำกัด มีความประสงค์จะประกวดราคาจ้าง ปรับปรุงตกแต่งสถานที่ปฏิบัติงาน ปณ.เฝ้าไร่ ด้วยวิธีประกวดราคาอิเล็กทรอนิกส์ โดยมีข้อแนะนำและข้อกำหนดดังต่อไปนี้

๑. เอกสารแนบท้ายเอกสารประกวดราคาอิเล็กทรอนิกส์

- ๑.๑ แบบรูปและรายการละเอียด
- ๑.๒ แบบใบเสนอราคาที่กำหนดไว้ในระบบจัดซื้อจัดจ้างภาครัฐด้วยอิเล็กทรอนิกส์
- ๑.๓ สัญญาจ้างก่อสร้าง
- ๑.๔ แบบหนังสือค้ำประกัน
  - (๑) หลักประกันสัญญา
- ๑.๕ สูตรการปรับราคา
- ๑.๖ บทนิยาม
  - (๑) ผู้ที่มีผลประโยชน์ร่วมกัน
  - (๒) การขัดขวางการแข่งขันอย่างเป็นธรรม
- ๑.๗ แบบบัญชีเอกสารที่กำหนดไว้ในระบบจัดซื้อจัดจ้างภาครัฐด้วยอิเล็กทรอนิกส์
  - (๑) บัญชีเอกสารส่วนที่ ๑
  - (๒) บัญชีเอกสารส่วนที่ ๒
- ๑.๘ รายละเอียดการคำนวณราคากลางงานก่อสร้างตาม BOQ (Bill of Quantities)

๒. คุณสมบัติของผู้ยื่นข้อเสนอ

- ๒.๑ มีความสามารถตามกฎหมาย
- ๒.๒ ไม่เป็นบุคคลล้มละลาย
- ๒.๓ ไม่อยู่ระหว่างเลิกกิจการ
- ๒.๔ ไม่เป็นบุคคลซึ่งอยู่ระหว่างถูกระงับการยื่นข้อเสนอหรือทำสัญญากับหน่วยงานของรัฐไว้ชั่วคราว เนื่องจากเป็นผู้ที่ไม่ผ่านเกณฑ์การประเมินผลการปฏิบัติงานของผู้ประกอบการตามระเบียบที่รัฐมนตรีว่าการกระทรวงการคลังกำหนดตามที่ประกาศเผยแพร่ในระบบเครือข่ายสารสนเทศของกรมบัญชีกลาง
- ๒.๕ ไม่เป็นบุคคลซึ่งถูกระงับชื่อไว้ในบัญชีรายชื่อผู้ทำงานและได้แจ้งเวียนชื่อให้เป็นผู้ทำงานของหน่วยงานของรัฐในระบบเครือข่ายสารสนเทศของกรมบัญชีกลาง ซึ่งรวมถึงนิติบุคคลที่ผู้ทำงานเป็นหุ้นส่วนผู้จัดการ กรรมการผู้จัดการ ผู้บริหาร ผู้มีอำนาจในการดำเนินงานในกิจการของนิติบุคคลนั้นด้วย
- ๒.๖ มีคุณสมบัติและไม่มีลักษณะต้องห้ามตามที่คณะกรรมการนโยบายการจัดซื้อจัดจ้างและการบริหารพัสดุภาครัฐกำหนดในราชกิจจานุเบกษา
- ๒.๗ เป็นบุคคลธรรมดาหรือนิติบุคคลผู้มีอาชีพรับจ้างงานที่ประกวดราคาอิเล็กทรอนิกส์

ดังกล่าว

๒.๘ ไม่เป็นผู้มีผลประโยชน์ร่วมกันกับผู้ยื่นข้อเสนอรายอื่นที่เข้ายื่นข้อเสนอให้แก่ จังหวัด ณ วันประกาศประกวดราคาอิเล็กทรอนิกส์ หรือไม่เป็นผู้กระทำการอันเป็นการขัดขวางการแข่งขันอย่างเป็นธรรม ใน การประกวดราคาอิเล็กทรอนิกส์ครั้งนี้

๒.๙ ไม่เป็นผู้ได้รับเอกสิทธิ์หรือความคุ้มกัน ซึ่งอาจปฏิเสธไม่ยอมขึ้นศาลไทย เว้นแต่รัฐบาล ของผู้ยื่นข้อเสนอได้มีคำสั่งให้สละเอกสิทธิ์และความคุ้มกันเช่นนั้น

๒.๑๐ ผู้ยื่นข้อเสนอต้องลงทะเบียนในระบบจัดซื้อจัดจ้างภาครัฐด้วยอิเล็กทรอนิกส์ (Electronic Government Procurement : e - GP) ของกรมบัญชีกลาง

๒.๑๑ ผู้ยื่นข้อเสนอซึ่งได้รับคัดเลือกเป็นคู่สัญญาต้องลงทะเบียนในระบบจัดซื้อจัดจ้างภาครัฐ ด้วยอิเล็กทรอนิกส์ (Electronic Government Procurement : e - GP) ของกรมบัญชีกลาง ตามที่คณะกรรมการ ป.ป.ช. กำหนด

๒.๑๒ ผู้ยื่นข้อเสนอต้องไม่อยู่ในฐานะเป็นผู้ไม่แสดงบัญชีรายรับรายจ่ายหรือแสดงบัญชี รายรับรายจ่ายไม่ถูกต้องครบถ้วนในสาระสำคัญ ตามที่คณะกรรมการ ป.ป.ช. กำหนด

๒.๑๓ ผู้ยื่นข้อเสนอซึ่งได้รับคัดเลือกเป็นคู่สัญญาต้องรับและจ่ายเงินผ่านบัญชีธนาคาร เว้น แต่การจ่ายเงินแต่ละครั้งซึ่งมีมูลค่าไม่เกินสามหมื่นบาทคู่สัญญาอาจจ่ายเป็นเงินสดก็ได้ ตามที่คณะกรรมการ ป.ป.ช. กำหนด

### ๓. หลักฐานการยื่นข้อเสนอ

ผู้ยื่นข้อเสนอจะต้องเสนอเอกสารหลักฐานยื่นมาพร้อมกับการเสนอราคาทางระบบจัดซื้อจัดจ้าง ภาครัฐด้วยอิเล็กทรอนิกส์ โดยแยกเป็น ๒ ส่วน คือ

#### ๓.๑ ส่วนที่ ๑ อย่างน้อยต้องมีเอกสารดังต่อไปนี้

(๑) ในกรณีผู้ยื่นข้อเสนอเป็นนิติบุคคล

(ก) ห้างหุ้นส่วนสามัญหรือห้างหุ้นส่วนจำกัด ให้ยื่นสำเนาหนังสือรับรองการ จดทะเบียนนิติบุคคล บัญชีรายชื่อหุ้นส่วนผู้จัดการ ผู้มีอำนาจควบคุม (ถ้ามี) พร้อมทั้งรับรองสำเนาถูกต้อง

(ข) บริษัทจำกัดหรือบริษัทมหาชนจำกัด ให้ยื่นสำเนาหนังสือรับรองการจด ทะเบียนนิติบุคคล หนังสือบริคณห์สนธิ บัญชีรายชื่อกรรมการผู้จัดการ ผู้มีอำนาจควบคุม (ถ้ามี) และบัญชีผู้ถือหุ้นราย ใหญ่ (ถ้ามี) พร้อมทั้งรับรองสำเนาถูกต้อง

(๒) ในกรณีผู้ยื่นข้อเสนอเป็นบุคคลธรรมดาหรือคณะบุคคลที่มีใช้นิติบุคคล ให้ยื่น สำเนาบัตรประจำตัวประชาชนของผู้ยื่นนั้น สำเนาข้อตกลงที่แสดงถึงการเข้าเป็นหุ้นส่วน (ถ้ามี) สำเนาบัตรประจำตัว ประชาชนของผู้เป็นหุ้นส่วน หรือสำเนาหนังสือเดินทางของผู้เป็นหุ้นส่วนที่มีได้ถือสัญชาติไทย พร้อมทั้งรับรองสำเนา ถูกต้อง

(๓) ในกรณีผู้ยื่นข้อเสนอเป็นผู้ยื่นข้อเสนอร่วมกันในฐานะเป็นผู้ร่วมค้า ให้ยื่นสำเนา สัญญาของการเข้าร่วมค้า และเอกสารตามที่ระบุไว้ใน (๑) หรือ (๒) ของผู้ร่วมค้า แล้วแต่กรณี

(๔) เอกสารเพิ่มเติมอื่นๆ

(๔.๑) สำเนาใบทะเบียนพาณิชย์ (ถ้ามี)

(๔.๒) สำเนาใบทะเบียนภาษีมูลค่าเพิ่ม (ภพ.๒๐)(ถ้ามี) (ถ้ามี)

(๕) บัญชีเอกสารส่วนที่ ๑ ทั้งหมดที่ได้ยื่นพร้อมกับการเสนอราคาทางระบบจัดซื้อจัด จ้างภาครัฐด้วยอิเล็กทรอนิกส์ ตามแบบในข้อ ๑.๗ (๑) โดยไม่ต้องแนบในรูปแบบ PDF File (Portable Document Format)

ทั้งนี้ เมื่อผู้ยื่นข้อเสนอดำเนินการแนบไฟล์เอกสารตามบัญชีเอกสารส่วนที่ ๑ ครบถ้วน ถูกต้องแล้ว ระบบจัดซื้อจัดจ้างภาครัฐด้วยอิเล็กทรอนิกส์จะสร้างบัญชีเอกสารส่วนที่ ๑ ตามแบบใน ข้อ ๑.๗ (๑) ให้โดยผู้ยื่นข้อเสนอไม่ต้องแนบบัญชีเอกสารส่วนที่ ๑ ดังกล่าวในรูปแบบ PDF File (Portable Document Format)

### ๓.๒ ส่วนที่ ๒ อย่างน้อยต้องมีเอกสารดังต่อไปนี้

(๑) ในกรณีที่ผู้ยื่นข้อเสนอมอบอำนาจให้บุคคลอื่นกระทำการแทนให้แนบหนังสือมอบอำนาจซึ่งติดอากรแสตมป์ตามกฎหมาย โดยมีหลักฐานแสดงตัวตนของผู้มอบอำนาจและผู้รับมอบอำนาจ ทั้งนี้หากผู้รับมอบอำนาจเป็นบุคคลธรรมดาต้องเป็นผู้ที่บรรลุนิติภาวะตามกฎหมายแล้วเท่านั้น

(๒) บัญชีรายการก่อสร้าง หรือใบแจ้งปริมาณงานและราคา ซึ่งจะต้องแสดงรายการวัสดุอุปกรณ์ ค่าแรงงาน ภาษีประเภทต่างๆ รวมทั้งกำไรไว้ด้วย

(๓) บัญชีเอกสารส่วนที่ ๒ ทั้งหมดที่ได้ยื่นพร้อมกับการเสนอราคาทางระบบจัดซื้อจัดจ้างภาครัฐด้วยอิเล็กทรอนิกส์ตามแบบในข้อ ๑.๗ (๒) โดยไม่ต้องแนบในรูปแบบ PDF File (Portable Document Format)

ทั้งนี้ เมื่อผู้ยื่นข้อเสนอดำเนินการแนบไฟล์เอกสารตามบัญชีเอกสารส่วนที่ ๒ ครบถ้วนถูกต้องแล้ว ระบบจัดซื้อจัดจ้างภาครัฐด้วยอิเล็กทรอนิกส์จะสร้างบัญชีเอกสารส่วนที่ ๒ ตามแบบในข้อ ๑.๗ (๒) ให้โดยผู้ยื่นข้อเสนอไม่ต้องแนบบัญชีเอกสารส่วนที่ ๒ ดังกล่าวในรูปแบบ PDF File (Portable Document Format)

### ๔. การเสนอราคา

๔.๑ ผู้ยื่นข้อเสนอต้องยื่นข้อเสนอ และเสนอราคาทางระบบจัดซื้อจัดจ้างภาครัฐด้วยอิเล็กทรอนิกส์ตามที่กำหนดไว้ในเอกสารประกวดราคาอิเล็กทรอนิกส์นี้ โดยไม่มีเงื่อนไขใดๆ ทั้งสิ้น และจะต้องกรอกข้อความให้ถูกต้องครบถ้วน พร้อมทั้งหลักฐานแสดงตัวตนและทำการยืนยันตัวตนของผู้ยื่นข้อเสนอโดยไม่ต้องแนบบใบเสนอราคาในรูปแบบ PDF File (Portable Document Format)

๔.๒ ผู้ยื่นข้อเสนอจะต้องกรอกรายละเอียดการเสนอราคาในใบเสนอราคาตามข้อ ๑.๒ พร้อมจัดทำใบแจ้งปริมาณงานและราคา ใบบัญชีรายการก่อสร้างให้ครบถ้วน

ในการเสนอราคาให้เสนอราคาเป็นเงินบาทและเสนอราคาได้เพียงครั้งเดียวและราคาเดียว โดยเสนอราคารวม หรือราคาต่อหน่วย หรือราคาต่อรายการ ตามเงื่อนไขที่ระบุไว้ท้ายใบเสนอราคาให้ถูกต้อง ทั้งนี้ ราคารวมที่เสนอจะต้องตรงกันทั้งตัวเลขและตัวหนังสือ ถ้าตัวเลขและตัวหนังสือไม่ตรงกัน ให้ถือตัวหนังสือเป็นสำคัญ โดยคิดราคารวมทั้งสิ้นซึ่งรวมค่าภาษีมูลค่าเพิ่ม ภาษีอากรอื่น และค่าใช้จ่ายทั้งปวงไว้แล้ว

ราคาที่เสนอจะต้องเสนอกำหนดยี่นราคาไม่น้อยกว่า ๖๐ วัน ตั้งแต่วันเสนอราคาโดยภายในกำหนดยี่นราคา ผู้ยื่นข้อเสนอต้องรับผิดชอบราคาที่ตนได้เสนอไว้และจะถอนการเสนอราคามีได้

๔.๓ ผู้ยื่นข้อเสนอจะต้องเสนอกำหนดเวลาดำเนินการก่อสร้างแล้วเสร็จไม่เกิน ๔๕ วัน นับถัดจากวันลงนามในสัญญาจ้างหรือจากวันที่ได้รับหนังสือแจ้งจาก จังหวัด ให้เริ่มทำงาน

๔.๔ ก่อนเสนอราคา ผู้ยื่นข้อเสนอควรตรวจสอบร่างสัญญา แบบรูป และรายการละเอียด ฯลฯ ให้ถี่ถ้วนและเข้าใจเอกสารประกวดราคาจ้างอิเล็กทรอนิกส์ทั้งหมดเสียก่อนที่จะตกลงยื่นข้อเสนอตามเงื่อนไขในเอกสารประกวดราคาจ้างอิเล็กทรอนิกส์

๔.๕ ผู้ยื่นข้อเสนอจะต้องยื่นข้อเสนอและเสนอราคาทางระบบจัดซื้อจัดจ้างภาครัฐด้วยอิเล็กทรอนิกส์ในวันที่..... ระหว่างเวลา.....น. ถึง.....น. และเวลาในการเสนอราคาให้ถือตามเวลาของระบบจัดซื้อจัดจ้างภาครัฐด้วยอิเล็กทรอนิกส์เป็นเกณฑ์

เมื่อพ้นกำหนดเวลายื่นข้อเสนอและเสนอราคาแล้ว จะไม่รับเอกสารการยื่นข้อเสนอและเสนอราคาใดๆ โดยเด็ดขาด

๔.๖ ผู้ยื่นข้อเสนอต้องจัดทำเอกสารสำหรับใช้ในการเสนอราคาในรูปแบบไฟล์เอกสารประเภท PDF File (Portable Document Format) โดยผู้ยื่นข้อเสนอต้องเป็นผู้รับผิดชอบตรวจสอบความครบถ้วนถูกต้อง และชัดเจนของเอกสาร PDF File ก่อนที่จะยืนยันการเสนอราคา แล้วจึงส่งข้อมูล (Upload) เพื่อเป็นการเสนอราคาให้แก่จังหวัด ผ่านทางระบบจัดซื้อจัดจ้างภาครัฐด้วยอิเล็กทรอนิกส์

๔.๗ คณะกรรมการพิจารณาผลการประกวดราคาอิเล็กทรอนิกส์จะดำเนินการตรวจสอบคุณสมบัติของผู้ยื่นข้อเสนอแต่ละรายว่า เป็นผู้ยื่นข้อเสนอที่มีผลประโยชน์ร่วมกันกับผู้ยื่นข้อเสนอรายอื่นตาม ข้อ ๑.๖ (๑) หรือไม่ หากปรากฏว่าผู้ยื่นข้อเสนอรายใดเป็นผู้ยื่นข้อเสนอที่มีผลประโยชน์ร่วมกันกับผู้ยื่นข้อเสนอรายอื่น คณะกรรมการฯ จะตัดรายชื่อผู้ยื่นข้อเสนอราคาที่มีผลประโยชน์ร่วมกันนั้นออกจากการเป็นผู้ยื่นข้อเสนอ

หากปรากฏต่อคณะกรรมการพิจารณาผลการประกวดราคาอิเล็กทรอนิกส์ว่า ก่อนหรือในขณะที่ มีการพิจารณาข้อเสนอ มีผู้ยื่นข้อเสนอรายใดกระทำการอันเป็นการขัดขวางการแข่งขันอย่างเป็นธรรมตาม ข้อ ๑.๖ (๒) และคณะกรรมการฯ เชื่อว่ามีการกระทำการอันเป็นการขัดขวางการแข่งขันอย่างเป็นธรรม คณะกรรมการฯ จะตัดรายชื่อผู้ยื่นข้อเสนอรายนั้นออกจากการเป็นผู้ยื่นข้อเสนอ และ ปณท จะพิจารณาลงโทษผู้ยื่นข้อเสนอดังกล่าว เป็นผู้ทิ้งงาน เว้นแต่ ปณท จะพิจารณาเห็นว่าผู้ยื่นข้อเสนอรายนั้น มิใช่เป็นผู้ริเริ่มให้มีการกระทำความผิดดังกล่าวและได้ให้ความร่วมมือเป็นประโยชน์ต่อการพิจารณาของจังหวัด

๔.๘ ผู้ยื่นข้อเสนอจะต้องปฏิบัติ ดังนี้

- (๑) ปฏิบัติตามเงื่อนไขที่ระบุไว้ในเอกสารประกวดราคาอิเล็กทรอนิกส์
- (๒) ราคาที่เสนอจะต้องเป็นราคาที่รวมภาษีมูลค่าเพิ่ม และภาษีอื่นๆ (ถ้ามี) รวมค่าใช้จ่ายทั้งปวงไว้ด้วยแล้ว
- (๓) ผู้ยื่นข้อเสนอจะต้องลงทะเบียนเพื่อเข้าสู่กระบวนการเสนอราคา ตามวัน เวลา ที่กำหนด
- (๔) ผู้ยื่นข้อเสนอจะถอนการเสนอราคาที่เสนอแล้วไม่ได้
- (๕) ผู้ยื่นข้อเสนอต้องศึกษาและทำความเข้าใจในระบบและวิธีการเสนอราคาด้วยวิธีประกวดราคาอิเล็กทรอนิกส์ ของกรมบัญชีกลางที่แสดงไว้ในเว็บไซต์ [www.gprocurement.go.th](http://www.gprocurement.go.th)

#### ๕. หลักเกณฑ์และสิทธิในการพิจารณา

๕.๑ การพิจารณาผลการยื่นข้อเสนอประกวดราคาอิเล็กทรอนิกส์ครั้งนี้ ปณท จะพิจารณาตัดสินโดยใช้หลักเกณฑ์ ราคา

๕.๒ การพิจารณาผู้ชนะการยื่นข้อเสนอ กรณีใช้หลักเกณฑ์ราคาในการพิจารณาผู้ชนะการยื่นข้อเสนอ ปณท จะพิจารณาจากราคารวม

๕.๓ หากผู้ยื่นข้อเสนอรายใดมีคุณสมบัติไม่ถูกต้องตามข้อ ๒ หรือยื่นหลักฐานการยื่นข้อเสนอไม่ถูกต้อง หรือไม่ครบถ้วนตามข้อ ๓ หรือยื่นข้อเสนอไม่ถูกต้องตามข้อ ๔ แล้ว คณะกรรมการพิจารณาผลการประกวดราคาอิเล็กทรอนิกส์จะไม่รับพิจารณาข้อเสนอของผู้ยื่นข้อเสนอรายนั้น เว้นแต่ผู้ยื่นข้อเสนอรายใดเสนอเอกสารทางเทคนิคหรือรายละเอียดคุณลักษณะเฉพาะของพัสดุที่จะจ้างไม่ครบถ้วน หรือเสนอรายละเอียดแตกต่างไปจากเงื่อนไขที่ ปณท กำหนดไว้ในประกาศและเอกสารประกวดราคาอิเล็กทรอนิกส์ ในส่วนที่มีใช้สาระสำคัญและความแตกต่างนั้น ไม่มีผลทำให้เกิดการได้เปรียบเสียเปรียบต่อผู้ยื่นข้อเสนอรายอื่น หรือเป็นการผิดพลาดเล็กน้อย คณะกรรมการฯ อาจพิจารณาผ่อนปรนการตัดสินสิทธิผู้ยื่นข้อเสนอรายนั้น

๕.๔ ปณท สงวนสิทธิ์ไม่พิจารณาข้อเสนอของผู้ยื่นข้อเสนอโดยไม่มีการผ่อนผัน ในกรณีดังต่อไปนี้

(๑) ไม่ปรากฏชื่อผู้ยื่นข้อเสนอรายนั้นในบัญชีรายชื่อผู้รับเอกสารประกวดราคาอิเล็กทรอนิกส์ทางระบบจัดซื้อจัดจ้างด้วยอิเล็กทรอนิกส์ หรือบัญชีรายชื่อผู้ซื้อเอกสารประกวดราคาอิเล็กทรอนิกส์ทางระบบจัดซื้อจัดจ้างด้วยอิเล็กทรอนิกส์ ของ ปณท

(๒) ไม่กรอกชื่อผู้ยื่นข้อเสนอในการเสนอราคาทางระบบจัดซื้อจัดจ้างด้วยอิเล็กทรอนิกส์

(๓) เสนอรายละเอียดแตกต่างไปจากเงื่อนไขที่กำหนดในเอกสารประกวดราคาอิเล็กทรอนิกส์ที่เป็นสาระสำคัญ หรือมีผลทำให้เกิดความได้เปรียบเสียเปรียบแก่ผู้ยื่นข้อเสนอรายอื่น

๕.๕ ในการตัดสินใจการประกวดราคาอิเล็กทรอนิกส์หรือในการทำสัญญา คณะกรรมการพิจารณาผลการประกวดราคาอิเล็กทรอนิกส์หรือ ปณท มีสิทธิให้ผู้ยื่นข้อเสนอชี้แจงข้อเท็จจริงเพิ่มเติมได้ ปณท มีสิทธิที่จะไม่รับข้อเสนอ ไม่รับราคา หรือไม่ทำสัญญา หากข้อเท็จจริงดังกล่าวไม่เหมาะสมหรือไม่ถูกต้อง

๕.๖ ปณท ทรงไว้ซึ่งสิทธิที่จะไม่รับราคาต่ำสุด หรือราคาหนึ่งราคาใด หรือราคาที่เสนอทั้งหมดก็ได้ และอาจพิจารณาเลือกจ้างในจำนวน หรือขนาด หรือเฉพาะรายการหนึ่งรายการใด หรืออาจจะยกเลิกการประกวดราคาอิเล็กทรอนิกส์โดยไม่พิจารณาจัดจ้างเลยก็ได้ สุดแต่จะพิจารณา ทั้งนี้ เพื่อประโยชน์ของทางราชการ เป็นสำคัญ และให้ถือว่าการตัดสินใจของ ปณท เป็นเด็ดขาดผู้ยื่นข้อเสนอจะเรียกร้องค่าใช้จ่าย หรือค่าเสียหายใดๆ มิได้ รวมทั้ง ปณท จะพิจารณายกเลิกการประกวดราคาอิเล็กทรอนิกส์และลงโทษผู้ยื่นข้อเสนอเป็นผู้ทิ้งงาน ไม่ว่าจะเป็นผู้ยื่นข้อเสนอที่ได้รับการคัดเลือกหรือไม่ก็ตาม หากมีเหตุที่เชื่อถือได้ว่าผู้ยื่นข้อเสนอกระทำการโดยไม่สุจริต เช่น การเสนอเอกสารอันเป็นเท็จ หรือใช้ข้อมูลคลาดเคลื่อน หรือยื่นข้อเสนอราคาแทน เป็นต้น

ในกรณีที่ผู้ยื่นข้อเสนอรายที่เสนอราคาต่ำสุด เสนอราคาต่ำจนคาดหมายได้ว่าไม่อาจดำเนินงานตามเอกสารประกวดราคาอิเล็กทรอนิกส์ได้ คณะกรรมการพิจารณาผลการประกวดราคาอิเล็กทรอนิกส์ หรือ ปณท จะให้ผู้ยื่นข้อเสนอชี้แจงและแสดงหลักฐานที่ทำให้เชื่อได้ว่าผู้ยื่นข้อเสนอสามารถดำเนินงานตามเอกสารประกวดราคาอิเล็กทรอนิกส์ให้เสร็จสมบูรณ์ หากคำชี้แจงไม่เป็นที่รับฟังได้ ปณท มีสิทธิที่จะไม่รับข้อเสนอ หรือไม่รับราคาของผู้ยื่นข้อเสนอรายนั้น ทั้งนี้ผู้ยื่นเสนอต้องกล่าวไม่มีสิทธิเรียกร้องค่าใช้จ่ายหรือค่าเสียหายใดๆ จาก ปณท

๕.๗ ก่อนลงนามในสัญญา ปณท อาจประกาศยกเลิกการประกวดราคาอิเล็กทรอนิกส์ หากปรากฏว่ามีการกระทำที่เข้าลักษณะผู้ยื่นข้อเสนอที่ชนะการประกวดราคาหรือที่ได้รับการคัดเลือกมีผลประโยชน์ร่วมกัน หรือมีส่วนได้เสียกับผู้ยื่นข้อเสนอรายอื่น หรือขัดขวางการแข่งขันอย่างเป็นธรรม หรือสมยอมกันกับผู้ยื่นข้อเสนอรายอื่น หรือเจ้าหน้าที่ในการเสนอราคา หรือสื่อว่ากระทำการทุจริตอื่นใดในการเสนอราคา

## ๖. การทำสัญญาจ้างก่อสร้าง

ผู้ชนะการประกวดราคาอิเล็กทรอนิกส์จะต้องทำสัญญาจ้างตามแบบสัญญา ดังระบุในข้อ ๑.๓ หรือทำข้อตกลงเป็นหนังสือกับ ปณท ภายใน ๑๕ วัน นับถัดจากวันที่ได้รับแจ้ง และจะต้องวางหลักประกันสัญญาเป็นจำนวนเงินเท่ากับร้อยละ ๕ ของราคาค่าจ้างที่ประกวดราคาอิเล็กทรอนิกส์ ให้จังหวัดยึดถือไว้ในขณะทำสัญญาโดยใช้หลักประกันอย่างหนึ่งอย่างใด ดังต่อไปนี้

๖.๑ เงินสด

๖.๒ เช็คหรือตราพท์ที่ธนาคารเซ็นส่งจ่าย ซึ่งเป็นเช็คหรือตราพท์ลงวันที่ที่ใช้เช็คหรือตราพท์นั้น ชำระต่อเจ้าหน้าที่ในวันทำสัญญา หรือก่อนวันนั้นไม่เกิน ๓ วันทำการ

๖.๓ หนังสือค้ำประกันของธนาคารภายในประเทศ ตามตัวอย่างที่คณะกรรมการนโยบายกำหนด ดังระบุในข้อ ๑.๔ (๒) หรือจะเป็นหนังสือค้ำประกันอิเล็กทรอนิกส์ตามวิธีการที่กรมบัญชีกลางกำหนด

๖.๔ หนังสือค้ำประกันของบริษัทเงินทุน หรือบริษัทเงินทุนหลักทรัพย์ที่ได้รับอนุญาตให้ประกอบกิจการเงินทุนเพื่อการพาณิชย์และประกอบธุรกิจค้ำประกันตามประกาศของธนาคารแห่งประเทศไทย ตามรายชื่อบริษัทเงินทุนที่ธนาคารแห่งประเทศไทยแจ้งเวียนให้ทราบ โดยอนุโลมให้ใช้ตามตัวอย่างหนังสือค้ำประกันของธนาคารที่คณะกรรมการนโยบายกำหนด ดังระบุในข้อ ๑.๔ (๒)

๖.๕ พันธบัตรรัฐบาลไทย

หลักประกันนี้จะคืนให้ โดยไม่มีดอกเบี้ยภายใน ๑๕ วันนับถัดจากวันที่ผู้ชนะการประกวดราคาอิเล็กทรอนิกส์ (ผู้รับจ้าง) พ้นจากข้อผูกพันตามสัญญาจ้างแล้ว

**๗. ค่าจ้างและการจ่ายเงิน**

ปณท จะจ่ายค่าจ้างซึ่งได้รวมภาษีมูลค่าเพิ่ม ตลอดจนภาษีอื่น ๆ และค่าใช้จ่ายทั้งปวงแล้ว โดยถือราคาเหมารวมเป็นเกณฑ์ และกำหนดการจ่ายเงินเป็น จำนวน ๑ งวด ดังนี้

เป็นจำนวนเงินในอัตราร้อยละ ๑๐๐ ของค่าจ้าง เมื่อผู้รับจ้างได้ปฏิบัติงานทั้งหมดให้แล้วเสร็จ เรียบร้อยตามสัญญา รวมทั้งทำสถานที่ก่อสร้างให้สะอาดเรียบร้อย

**๘. อัตราค่าปรับ**

ค่าปรับตามสัญญาจ้างแนบท้ายเอกสารประกวดราคาอิเล็กทรอนิกส์นี้ หรือข้อตกลงจ้างเป็น หนังสือจะกำหนด ดังนี้

๘.๑ กรณีที่ผู้รับจ้างนำงานที่รับจ้างไปจ้างช่วงให้ผู้อื่นทำอีกทอดหนึ่งโดยไม่ได้รับอนุญาต จาก ปณท จะกำหนดค่าปรับสำหรับการฝ่าฝืนดังกล่าวเป็นจำนวนร้อยละ ๑๐.๐๐ ของวงเงินของงานจ้างช่วงนั้น

๘.๒ กรณีที่ผู้รับจ้างปฏิบัติผิดสัญญาจ้างก่อสร้าง นอกเหนือจากข้อ ๘.๑ จะกำหนดค่าปรับ เป็นรายวันเป็นจำนวนเงินตายตัวในอัตราร้อยละ ๐.๑๐ ของราคางานจ้าง

**๙. การรับประกันความชำรุดบกพร่อง**

ผู้ชนะการประกวดราคาอิเล็กทรอนิกส์ซึ่งได้ทำสัญญาจ้าง ตามแบบ ดังระบุในข้อ ๑.๓ หรือ ข้อตกลงจ้างเป็นหนังสือแล้วแต่กรณี จะต้องรับประกันความชำรุดบกพร่องของงานจ้างที่เกิดขึ้นภายในระยะเวลา ไม่น้อยกว่า ๑๒ เดือน นับถัดจากวันที่ ปณท ได้รับมอบงาน โดยต้องบริหารจัดการซ่อมแซมแก้ไขให้ใช้การได้ดีดังเดิม ภายใน ๓๐ วัน นับถัดจากวันที่ได้รับแจ้งความชำรุดบกพร่อง

**๑๐. ข้อสงวนสิทธิในการยื่นข้อเสนอและอื่น ๆ**

๑๐.๑ เงินค่าจ้างสำหรับงานจ้างครั้งนี้ ได้มาจากเงินงบประมาณประจำปี พ.ศ. ๒๕๖๒ การลงนามในสัญญาจะกระทำต่อเมื่อ ปณท ได้รับอนุมัติเงินค่าก่อสร้างจากเงิน งบประมาณประจำปี พ.ศ. ๒๕๖๒

๑๐.๒ เมื่อ ปณท ได้คัดเลือกผู้ยื่นข้อเสนอรายใดให้เป็นผู้รับจ้าง และได้ตกลงจ้าง ตามการ ประกวดราคาอิเล็กทรอนิกส์แล้ว ถ้าผู้รับจ้างจะต้องส่งหรือนำสิ่งของมาเพื่องานจ้างดังกล่าวเข้ามาจากต่างประเทศ และของนั้นต้องนำเข้ามาโดยทางเรือในเส้นทางที่มีเรือไทยเดินอยู่ และสามารถให้บริการรับขนได้ตามที่ รัฐมนตรีว่าการกระทรวงคมนาคมประกาศกำหนด ผู้ยื่นข้อเสนอซึ่งเป็นผู้รับจ้างจะต้องปฏิบัติตามกฎหมายว่าด้วยการ ส่งเสริมการพาณิชย์นาวี ดังนี้

(๑) แจ้งการส่งหรือนำสิ่งของดังกล่าวเข้ามาจากต่างประเทศต่อกรมเจ้าท่า ภายใน ๗ วัน นับตั้งแต่วันที่ผู้รับจ้างส่งหรือซื้อของจากต่างประเทศ เว้นแต่เป็นของที่รัฐมนตรีว่าการกระทรวงคมนาคม ประกาศยกเว้นให้บรรทุกโดยเรืออื่นได้

(๒) จัดการให้สิ่งของดังกล่าวบรรทุกโดยเรือไทย หรือเรือที่มีสิทธิเช่นเดียวกับเรือไทย จากต่างประเทศมายังประเทศไทย เว้นแต่จะได้รับอนุญาตจากกรมเจ้าท่า ให้บรรทุกสิ่งของนั้น โดยเรืออื่นที่มีใช่เรือ ไทย ซึ่งจะต้องได้รับอนุญาตเช่นนั้นก่อนบรรทุกของลงเรืออื่น หรือเป็นของที่รัฐมนตรีว่าการกระทรวงคมนาคม ประกาศยกเว้นให้บรรทุกโดยเรืออื่น

(๓) ในกรณีที่มิปฏิบัติตาม (๑) หรือ (๒) ผู้รับจ้างจะต้องรับผิดชอบตามกฎหมายว่าด้วยการ ส่งเสริมการพาณิชย์นาวี

๑๐.๓ ผู้ยื่นข้อเสนอซึ่งจังหวัดได้คัดเลือกแล้ว ไม่ไปทำสัญญาหรือข้อตกลงจ้างเป็นหนังสือ ภายในเวลาที่กำหนดดังระบุไว้ในข้อ ๗ ปณท จะริบหลักประกันการยื่นข้อเสนอ หรือเรียกร้องจากผู้ออกหนังสือค้ำ ประกัน การยื่นข้อเสนอทันที และอาจพิจารณาเรียกร้องให้ชดใช้ความเสียหายอื่น (ถ้ามี) รวมทั้งจะพิจารณาให้เป็น ผู้ที่จ้าง ตามระเบียบกระทรวงการคลังว่าด้วยการจัดซื้อจัดจ้างและการบริหารพัสดุภาครัฐ



๑๐.๔ ปณท สงวนสิทธิ์ที่จะแก้ไขเพิ่มเติมเงื่อนไข หรือข้อกำหนดในแบบสัญญาหรือข้อตกลงจ้างเป็นหนังสือให้เป็นไปตามความเห็นของสำนักงานอัยการสูงสุด (ถ้ามี)

๑๐.๕ ในกรณีที่เอกสารแนบท้ายเอกสารประกวดราคาอิเล็กทรอนิกส์ มีความขัดหรือแย้งกัน ผู้ยื่นข้อเสนอจะต้องปฏิบัติตามคำวินิจฉัยของ ปณท คำวินิจฉัยดังกล่าวให้ถือเป็นที่สุด และผู้ยื่นข้อเสนอไม่มีสิทธิเรียกร้องค่าใช้จ่ายใดๆ เพิ่มเติม

๑๐.๖ ปณท อาจประกาศยกเลิกการจัดจ้างในกรณีต่อไปนี้ได้ โดยที่ผู้ยื่นข้อเสนอจะเรียกร้องค่าเสียหายใดๆ จาก ปณท ไม่ได้

(๑) ปณท ไม่ได้ได้รับการจัดสรรเงินที่จะใช้ในการจัดจ้างหรือได้รับจัดสรรแต่ไม่เพียงพอที่จะทำการจัดจ้างครั้งนี้ต่อไป

(๒) มีการกระทำที่เข้าลักษณะผู้ยื่นข้อเสนอที่ชนะการจัดจ้างหรือที่ได้รับการคัดเลือก มีผลประโยชน์ร่วมกัน หรือมีส่วนได้เสียกับผู้ยื่นเสนอรายอื่น หรือขัดขวางการแข่งขันอย่างเป็นธรรมหรือสมยอมกันกับผู้ยื่นเสนอรายอื่น หรือเจ้าหน้าที่ในการเสนอราคา หรือสื่อว่ากระทำการทุจริตอื่นใดในการเสนอราคา

(๓) การทำการจัดจ้างครั้งนี้ต่อไปอาจก่อให้เกิดความเสียหายแก่จังหวัด หรือกระทบต่อประโยชน์สาธารณะ

(๔) กรณีอื่นในทำนองเดียวกับ (๑) (๒) หรือ (๓) ตามที่กำหนดในกฎกระทรวงซึ่งออกตามความในกฎหมายว่าด้วยการจัดซื้อจัดจ้างและการบริหารพัสดุภาครัฐ

#### ๑๑. การปรับราคาค่างานก่อสร้าง

การปรับราคาค่างานก่อสร้างตามสูตรการปรับราคาตั้งระบุในข้อ ๑.๕ จะนำมาใช้ในกรณีที่ค่างานก่อสร้างลดลงหรือเพิ่มขึ้น โดยวิธีการต่อไปนี้

ตามเงื่อนไข หลักเกณฑ์ สูตรและวิธีคำนวณที่ใช้กับสัญญาแบบปรับราคาได้ตามมติคณะรัฐมนตรีเมื่อวันที่ ๒๒ สิงหาคม ๒๕๓๒ เรื่อง การพิจารณาช่วยเหลือผู้ประกอบการอาชีพงานก่อสร้าง ตามหนังสือสำนักเลขาธิการคณะรัฐมนตรี ที่ นร ๐๒๐๓/ว ๑๐๙ ลงวันที่ ๒๔ สิงหาคม ๒๕๓๒

สูตรการปรับราคา (สูตรค่า K) จะต้องคงที่ที่ระดับที่กำหนดไว้ในวันแล้วเสร็จตามที่กำหนดไว้ในสัญญา หรือภายในระยะเวลาที่ ปณท ได้ขยายออกไป โดยจะใช้สูตรของทางราชการที่ได้ระบุในข้อ ๑.๕

#### ๑๒. การปฏิบัติตามกฎหมายและระเบียบ

ในระหว่างระยะเวลาการก่อสร้าง ผู้ยื่นข้อเสนอที่ได้รับการคัดเลือกให้เป็นผู้รับจ้างต้องปฏิบัติตามหลักเกณฑ์ที่กฎหมายและระเบียบได้กำหนดไว้โดยเคร่งครัด

#### ๑๓. การประเมินผลการปฏิบัติงานของผู้ประกอบการ

ปณท สามารถนำผลการปฏิบัติงานแล้วเสร็จตามสัญญาของผู้ยื่นข้อเสนอที่ได้รับการคัดเลือกให้เป็นผู้รับจ้างเพื่อนำมาประเมินผลการปฏิบัติงานของผู้ประกอบการ

ทั้งนี้ หากผู้ยื่นข้อเสนอที่ได้รับการคัดเลือกไม่ผ่านเกณฑ์ที่กำหนดจะถูกระงับการยื่นข้อเสนอหรือทำสัญญากับจังหวัด ไว้ชั่วคราว

บริษัท ไพรซิณีย์ไทย จำกัด

วัน.....เดือน.....พ.ศ.....

บัญชีแสดงปริมาณวัสดุและราคา

โครงการ	งานปรับปรุงตกแต่งอาคาร เช่า ปณภ.เฝ้าไร่ อ.เฝ้าไร่ จ.หนองคาย				แผ่นที่ 01
รายการ	สรุปราคาค่าปรับปรุงตกแต่ง				
งาน					
ลำดับ	รายการ	รวมเงิน (ค่าวัสดุและค่าแรง)	ค่าใช้จ่าย ในการดำเนินงานก่อสร้าง (ค่าอำนวยความสะดวก, ดอกเบี้ย, กำไร) 22.0451%	รวมเป็นเงิน	หมายเหตุ
1	งานปรับปรุงระบบไฟฟ้า				
2	งานปรับปรุงตกแต่งภายใน				
3	งานจัดทำครุภัณฑ์				
4	งานปรับปรุงรูปลักษณะที่ทำการ				
	รวมเป็นเงิน				
5	งานระบบปรับอากาศ, พัดลมเพดาน และ		-		
	พัดลมดูดอากาศ				
	รวมราคางานปรับปรุงตกแต่งอาคารเช่า ปณภ.เฝ้าไร่ จ.หนองคาย				
6	ค่าภาษีมูลค่าเพิ่ม 7 %				
	รวมเงินทั้งสิ้น				
	คิดให้เป็นเงิน				

บัญชีแสดงปริมาณวัสดุและราคา

โครงการ	งานปรับปรุงตกแต่งอาคาร เช่า ปณณ.เฝ้าไร่ อ.เฝ้าไร่ จ.หนองคาย							แผ่นที่ 02	
รายการ	-								
หมวด	1. งานปรับปรุงระบบไฟฟ้า								
ลำดับ	รายการ	จำนวน	หน่วย	ค่าวัสดุ		ค่าแรง		รวมเงิน	หมายเหตุ
				หน่วยละ	รวมเงิน	หน่วยละ	รวมเงิน		
1.1	ตู้ LOAD CENTER สำหรับระบบ 3 เฟส 380 โวลท์	1	ชุด						
	พร้อมอุปกรณ์ (เมนเซอร์กิต 100 A. 12 วงจรย่อย)								
1.2	ตู้ LOAD CENTER สำหรับระบบ 1 เฟส 220 โวลท์	1	ชุด						
	(เมนเซอร์กิต 63 A. 2P, ลูกเซอร์กิต 10 A. 6 จุด)								
	สำหรับระบบ CA POS								
1.3	สายเมนไฟฟ้า THW. ขนาด 1x35 ตร.มม. (ทองแดง)	60	เมตร						
1.4	สายไฟฟ้า THW. ขนาด 1x16 ตร.มม.	20	เมตร						
1.5	สายไฟฟ้า VAF ขนาด 2x2.5 ตร.มม.	200	เมตร						
1.6	สายไฟฟ้า VAF ขนาด 2x1.5 ตร.มม.	200	เมตร						
1.7	สายไฟฟ้า VAF ขนาด 2x2.5 ตร.มม.+ 1x1.5 ตร.มม.	200	เมตร						
1.8	ชุดโคมไฟฟ้าตะแกรงอลูมิเนียมรีไฟล็กซ์ สะท้อนแสง	28	ชุด						
	ชนิดผิงผ้าเตทาน หลอด LED ขนาด 2 x 20 วัตต์								
1.9	ชุดโคมไฟฟ้าตะแกรงอลูมิเนียมรีไฟล็กซ์ สะท้อนแสง	16	ชุด						
	ชนิดแขวนผ้าเตทาน หลอด LED ขนาด 2 x 20 วัตต์								
1.10	ชุดเต้ารับไฟฟ้าชนิดคู่	22	ชุด						
1.11	ชุดสวิทซ์ไฟฟ้าทางเดียว	19	ชุด						
1.12	เบ็ดเตล็ด (fitting,support,junction box,wire nut)								
รวมราคาหมวดงานปรับปรุงระบบไฟฟ้า เป็นเงิน									



บัญชีแสดงปริมาณวัสดุและราคา

โครงการ	งานปรับปรุงตกแต่งอาคาร เช่า ปณภ.เฝ้าไร่ อ.เฝ้าไร่ จ.หนองคาย							แผ่นที่ 03	
รายการ	-								
หมวด	2. งานปรับปรุงตกแต่งภายใน								
ลำดับ	รายการ	จำนวน	หน่วย	ค่าวัสดุ		ค่าแรง		รวมเงิน	หมายเหตุ
				หน่วยละ	รวมเงิน	หน่วยละ	รวมเงิน		
2.1	ปูพื้นกระเบื้องแกรนิตโต้ ขนาด 0.60x0.60 ม.	75.00	ตร.ม						- โถงบริการ
2.2	ปูพื้นกระเบื้องเซรามิค ขนาด 12"x12" ชนิดเคลือบมัน	40.00	ตร.ม						- เก็บของ, เฉลียง
2.3	ปูพื้นกระเบื้องเซรามิค ขนาด 12"x12" ชนิดกันลื่น	14.00	ตร.ม						- ห้องน้ำ
2.4	กรุผนังกระเบื้องเซรามิค ขนาด 8"x8" ชนิดเคลือบมัน	37.00	ตร.ม						- ห้องน้ำ
2.5	ติดตั้งฝ้าเพดานยิบซัมบอร์ด หนา 9 มม.	150.00	ตร.ม						
	โครงคร่าวเหล็กอบสีขาว T-BARS @ 0.60x0.60 เมตร								
2.6	ติดตั้งฝ้าเพดานยิบซัมบอร์ด หนา 9 มม.ชนิดกันชื้น	10.00	ตร.ม						
	โครงคร่าวเหล็กอบสีขาว T-BARS @ 0.60x0.60 เมตร								
2.7	ติดตั้งผนังไฟเบอร์ซีเมนต์ หนา 10 มม. กรุ 2 ด้าน	42.00	ตร.ม						
	โครงคร่าวเหล็กอบสีสังกะสี @ 0.40x0.60 เมตร#								
2.8	ติดตั้งประตูบานสวิงคู่ ขนาด 1.60x2.00 เมตร (2ชุด)	16.36	ตร.ม						
	พร้อมช่องแสงติดตาย (4.70 x 2.80 ม.)								
2.9	ติดตั้งประตูบานเลื่อนอัตโนมัติ								
	- ชุดควบคุมประตูบานเลื่อนอัตโนมัติ รางยาว 4.00 ม.	1	ชุด						
	ผลิตภัณฑ์ ญี่ปุ่น								
	- ประตูบานเลื่อนคู่ ขนาด 1.60 x 2.00 เมตร	13.16	ตร.ม.						
	+ ช่องแสงติดตาย (ขนาด 4.70 x 2.80 เมตร)								
รวมราคาหมวดงานปรับปรุงตกแต่งภายใน ยอดยกไป เป็นเงิน									









บัญชีแสดงปริมาณวัสดุและราคา

โครงการ	งานปรับปรุงตกแต่งอาคาร เช่า ปณณ.ฝ้าไร่ อ.ฝ้าไร่ จ.หนองคาย							แผ่นที่ 04	
รายการ	-								
หมวด	2. งานปรับปรุงตกแต่งภายใน								
ลำดับ	รายการ	จำนวน	หน่วย	ค่าวัสดุ		ค่าแรง		รวมเงิน	หมายเหตุ
				หน่วยละ	รวมเงิน	หน่วยละ	รวมเงิน		
	ยอดยกมา								
2.10	จัดทำห้องนิรภัยลูกกรงเหล็ก (ตามแบบมาตรฐาน)	20	ตารางเมตร						
	ขนาด 2.00x2.00x2.00 เมตร (ก x ย x ส)								
	- กรอบ/คั่นกลาง เหล็กกล่อง 2"x2" หนา 2.3 มม.								
	- เหล็กแบน 2" หนา 1 หุน (เหล็กบังคับลูกกรง)								
	- บานพับลูกถ้วย 1 1/2" จำนวน 4 ชุด								
	- ห่วงคล้องกุญแจแบบมือจับ + กลอน 15 มม. 3 ชุด								
	- ลูกกรงเหล็ก Ø 15 มม. @ 0.125 ม.								
	- กุญแจล็อก ขนาด 50 มม. 3 ชุด								
2.11	งานทาสี								
	- ล้างขัด ทำความสะอาด,อุดโป๊ว ผงัง/ฝ้าเพดาน คส	700.00	ตร.ม						
	- ทาสีผนังภายใน/ภายนอก + ฝ้าเพดาน	900.00	ตร.ม						
	(สีรองพื้นปูนเก่า 1 รอบ, สีจริงทับหน้า 2 รอบ)								
2.12	งานติดตั้งสุขภัณฑ์								
	- โถส้วมชักโครกแบบถนินนั่งราบ พร้อมอุปกรณ์	2	ชุด						
	- อ่างล้างหน้าชนิดแขวนพร้อมอุปกรณ์	2	ชุด						
	- โถปัสสาวะชายแบบแขวนพร้อมฟลัชวาล์ว	2	ชุด						
รวมราคาหมวดงานปรับปรุงตกแต่งภายใน เป็นเงิน									











บัญชีแสดงปริมาณวัสดุและราคา

โครงการ	งานปรับปรุงตกแต่งอาคาร เช่า ปณภ.เฝ้าไร่ อ.เฝ้าไร่ จ.หนองคาย							แผ่นที่ 06	
รายการ	-								
หมวด	4. งานปรับปรุงรูปลักษณ์ที่ทำการ								
ลำดับ	รายการ	จำนวน	หน่วย	ค่าวัสดุ		ค่าแรง		รวมเงิน	หมายเหตุ
				หน่วยละ	รวมเงิน	หน่วยละ	รวมเงิน		
1	ป้ายชื่อที่ทำการกล่องไฟไวโอลิตดสติเกอร์	12.00	ตร.ม.						
	ขนาด 1.20 x 10.00 เมตร								
2	ป้าย Back Drop ไวโอลิตดสติเกอร์ 5.00 x 3.00 ม.	15.00	ตร.ม.						
	โครงเหล็กกล่อง 1" x 1"								
3	ป้ายกล่องไฟสัญญาณลักษณะไปรษณีย์ไทย 0.80x1.00 ม.	1	ป้าย						
4	ป้ายยินดีต้อนรับ 0.40x5.00 ม.	1	ป้าย						
5	ป้ายขอบคุณผู้ใช้บริการ 0.40x5.00 ม.	1	ป้าย						
6	ป้ายเมนูบอกบริการ 1.00 x 1.20 เมตร	1	ป้าย						
7	ป้ายอคลิกใส่โปสเตอร์ 0.60 x 0.80 เมตร	4	ป้าย						
8	ป้ายอคลิกใส่รหัสไปรษณีย์ 0.70 x 0.95 เมตร	2	ป้าย						
9	ป้ายสัญญาณบริการต่างๆ 0.80 x 1.00 เมตร	1	ป้าย						
10	สติ๊กเกอร์ซีทรูลดทลายแบรนด์ ปณท ติดประตูทางเข้า	9.40	ตร.ม.						
11	สติ๊กเกอร์เวลาทำการ/สติ๊กเกอร์สัญญาณ ปณท	1	งาน						
รวมราคาหมวดงานปรับปรุงรูปลักษณ์ที่ทำการ เป็นเงิน									





บัญชีแสดงปริมาณวัสดุและราคา

โครงการ	งานปรับปรุงตกแต่งอาคาร เช่า ปณณ.เฝ้าไร่ อ.เฝ้าไร่ จ.หนองคาย							แผ่นที่ 07	
รายการ	-								
หมวด	5. งานระบบปรับอากาศ + พัดลมดูดอากาศ + พัดลมเพดาน								
ลำดับ	รายการ	จำนวน	หน่วย	ค่าวัสดุ		ค่าแรง		รวมเงิน	หมายเหตุ
				หน่วยละ	รวมเงิน	หน่วยละ	รวมเงิน		
5.1	เครื่องปรับอากาศแบบ Split Type ชนิดแขวน	3	เครื่อง						
	ฝ้าเพดาน ขนาดไม่ต่ำกว่า 25,000 B.T.U								
5.2	พัดลมดูดอากาศ ขนาด 8" ชนิดติดผนัง	1	ชุด						
5.3	พัดลมเพดานชนิดโคจร ขนาด 16 นิ้ว	6	เครื่อง						
รวมราคาหมวดงานระบบปรับอากาศ เป็นเงิน									



**รายการเฉพาะสำหรับ**  
งานปรับปรุงตกแต่งอาคารเช่าไปรษณีย์ฝัาไร่  
อำเภอฝัาไร่ จังหวัดหนองคาย

**ความประสงค์**

งานจ้างแห่งนี้ต้องการให้ผู้รับจ้างดำเนินการตามรายการ ดังนี้-

- |   |             |
|---|-------------|
| 1. งานปรับปรุงระบบไฟฟ้า                                 | จำนวน 1 งาน |
| 2. งานปรับปรุงตกแต่ง                                    | จำนวน 1 งาน |
| 3. งานจัดทำครุภัณฑ์                                     | จำนวน 1 งาน |
| 4. งานปรับปรุงรูปลักษณะที่ทำการ                         | จำนวน 1 งาน |
| 5. งานติดตั้งระบบปรับอากาศ + พัดลมเพดาน + พัดลมดูดอากาศ | จำนวน 1 งาน |

**การดำเนินงาน**

**1. งานปรับปรุงระบบไฟฟ้า**

- 1.1 ผู้รับจ้างต้องติดต่อขอเพิ่ม หรือติดตั้งเครื่องวัด (KILOWATT HOUR METER) ขนาด 15(45)A 3 เฟส 4 สาย 220/380 โวลท์ (ค่าใช้จ่ายเป็นของ ปณท)
- 1.2 ติดตั้ง PANEL BOARD ขนาด 3 เฟส 4 สาย 380 โวลท์ โดยมี MAIN CIRCUIT BREAKER สำหรับตัดไฟฟ้า 1 ตัว ขนาดไม่ต่ำกว่า 100 แอมป์ มีจำนวน Branch Circuit Breaker จำนวน 12 จุด คือ ควบคุมระบบปรับอากาศ 32 แอมป์ 3 จุด, ควบคุมดวงโคม 16 แอมป์ 3 จุด, ควบคุมเต้ารับ 16 แอมป์ 2 จุด, ควบคุมพัดลม 2 จุด และสำรอง 16 แอมป์ 2 จุด กำหนดให้ใช้ผลิตภัณฑ์ของ SQUARE D , TICINO, SCHNEIDER หรือเทียบได้ไม่ต่ำกว่านี้
- 1.3 ติดตั้ง PANEL BOARD ขนาด 1 เฟส 3 สาย 220 โวลท์ โดยมี MAIN CIRCUIT BREAKER สำหรับตัดไฟฟ้า 1 ตัว ขนาดไม่ต่ำกว่า 63 แอมป์ มีจำนวน Branch Circuit Breaker ขนาด 16 แอมป์ จำนวน 6 จุด สำหรับควบคุมระบบ CA POS กำหนดให้ใช้ผลิตภัณฑ์ของ SQUARE D , TICINO, SCHNEIDER หรือเทียบได้ไม่ต่ำกว่านี้

**สายไฟฟ้าและการเดินสายไฟฟ้า**

- สายเมนเข้ามิเตอร์ไฟฟ้าตามมาตรฐาน กพภ. (สาย THW. ขนาดไม่ต่ำกว่า 35 SQ.MM. ทองแดง)
- สายเมนเข้าตู้ควบคุม ใช้สายเคเบิลกลมแกนเดี่ยวหุ้มฉนวน PVC. แรงดัน 750 V. 70° C THW. ขนาด 1 x 16 SQ.MM. หรือสูงกว่า
- สายเมนสำหรับวงจรเต้ารับ, สายเมนวงจรแสงสว่าง ใช้สายเคเบิลกลมแกนคู่ หุ้มฉนวน PVC. แรงดัน 300/500 V. 70 C. ขนาด 2 x 2.5 SQ.MM.
- สายเต้ารับ ขนาด 2 x 2.5 SQ.MM./1x1.5 SQ.MM. (สายกราวด์)
- สายเข้าสวิทช์และสายเข้าดวงโคม ขนาด 2 x 1.5 SQ.MM.
- สายระบบ CA POS ขนาด 2 x 2.5 SQ.MM./1x1.5 SQ.MM. (สายกราวด์)

สายไฟฟ้าให้เดินเกาะกับส่วนของอาคารภายในราง PVC. ส่วนที่เดินบนฝ้าเพดานให้ร้อยในท่อ PVC.

สีเหลือง เป็นสายมาตรฐาน มอก.11-2531 ขนาดของสายไฟฟ้าให้เป็นไปตามมาตรฐานการไฟฟ้าแต่ต้องไม่เล็กกว่าที่กำหนดในรายการนี้

ร่าง.....เห็นชอบ.....อนุมัติ  
ทพ. / ทรป. ผช.ฝปช.4 ฝปช.4

#### 1.4 อุปกรณ์ไฟฟ้า

- ชุดโคมไฟฟ้าแบบตะแกรงอลูมิเนียมชนิดรีเฟล็กซ์ ผังฝ้าเพดาน หลอด LED. ขนาด 2 x 20 W พร้อมอุปกรณ์ จำนวน 28 ชุด
- ชุดโคมไฟฟ้าแบบตะแกรงอลูมิเนียมชนิดรีเฟล็กซ์ ติดลอย หลอด LED. ขนาด 2 x 20 W พร้อมอุปกรณ์ จำนวน 16 ชุด
- สวิตซ์ไฟฟ้าทางเดียว ขนาด 10 A. 250 V. แบบติดลอยในกล่องพลาสติกสูงจากระดับพื้นอาคาร 1.50 เมตร ผลิตภัณฑ์ NATIONAL ตำแหน่งติดตั้งจะกำหนดให้ขณะดำเนินการ
- เต้ารับไฟฟ้าชนิดคู่ มีสายกราวด์ ใช้กับขากลมและขาแบน ขนาด 10 A. 250 V. แบบติดลอยในกล่องพลาสติกสูงจากระดับพื้นอาคารไม่เกิน 0.30 เมตร ตำแหน่งติดตั้งจะกำหนดให้ขณะดำเนินการ

#### 2. งานปรับปรุงตกแต่ง

- 2.1 ปูพื้นกระเบื้องแกรนิตโต้ 24 "x 24 " พื้นที่ประมาณ 75 ตารางเมตร (ห้องโถงบริการ)
- 2.2 ปูพื้นกระเบื้องเซรามิกชนิดเคลือบมัน ขนาด 12 "x 12 " พื้นที่ประมาณ 40 ตารางเมตร (ห้องเก็บของ และเฉลียงทางเข้า)
- 2.3 ปูพื้นกระเบื้องเซรามิกชนิดกันลื่น ขนาด 12 "x 12 " พื้นที่ประมาณ 14 ตารางเมตร (ห้องน้ำ)
- 2.4 กรูผนังกระเบื้องเซรามิกชนิดเคลือบมัน ขนาด 8 "x 8 " สูง 1.80 เมตร พื้นที่ประมาณ 37 ตารางเมตร (ห้องน้ำ)
- 2.5 ติดตั้งฝ้าเพดานฝ้าเพดานยิบซัมบอร์ด หนา 9 มิลลิเมตร โครงคร่าว T-BARS เหล็กอบสีขาว @ 0.60 x 0.60 เมตร# พื้นที่ประมาณ 150 ตารางเมตร (ห้องโถงบริการ, ปฏิบัติการไปรษณีย์)
- 2.6 ติดตั้งฝ้าเพดานฝ้าเพดานยิบซัมบอร์ด หนา 9 มิลลิเมตร ชนิดกันชื้น โครงคร่าว T-BARS เหล็กอบสีขาว @ 0.60 x 0.60 เมตร# พื้นที่ประมาณ 10 ตารางเมตร (ห้องน้ำ)
- 2.7 กันห้อง/ติดตั้งผนังไฟเบอร์ซีเมนต์ หนา 10 มิลลิเมตร กรู 2 ด้าน โครงคร่าวเหล็กอบสีขาว @ 0.40 x 0.60 เมตร# ฉาบรอยต่อเรียบ ทาสีอคริลิก พื้นที่ประมาณ 42 ตารางเมตร
- 2.8 ติดตั้งประตูบานสวิงคู่ ขนาด 1.60x2.00 เมตร จำนวน 1 ชุด และขนาด 1.60x2.00 เมตร พร้อมช่องแสงติดตาย ขนาดประมาณ 2.80 x 4.70 เมตร จำนวน 1 ชุด
- 2.9 ติดตั้งชุดประตูบานเลื่อนอัตโนมัติบานคู่ กระฉก + อลูมิเนียมอบสีขาว ขนาดช่องบานเลื่อนประมาณ 1.60 x 2.00 เมตร พร้อมช่องแสงติดตาย ขนาดประมาณ 2.80 x 4.70 เมตร
- 2.10 จัดทำห้องนิรภัย + ลูกกรงเหล็กตามแบบมาตรฐาน ขนาดประมาณ 2.00 x 2.00 x 2.00 เมตร (กว้าง x ยาว x สูง)
  - กรอบโดยรอบ/คั่นกลางเหล็กกล่อง 2"x2" หนา 2.3 มิลลิเมตร
  - เหล็กบังคับลูกกรง เหล็กแบน 2" หนา 3 มิลลิเมตร
  - ลูกกรงเหล็ก Ø 15 มิลลิเมตร @ 0.125 เมตร
  - บานพับลูกถ้วย Ø 1 ½ นิ้ว 4 ชุด
  - ห่วงคล้องกุญแจแบบมือจับพร้อมกลอน ขนาด Ø 15 มิลลิเมตร จำนวน 3 ชุด
  - กุญแจล็อคพร้อมลูกกุญแจ ขนาดไม่ต่ำกว่า 50 มิลลิเมตร จำนวน 3 ชุด



ทพ.

/

หรบ.

ร่าง



ผช.ฝปช.4

เห็นชอบ



ฝปช.4

อนุมัติ



- 2.11 ปรับปรุงทาสีผนัง/ฝ้าเพดานภายใน, โถงบันได(ชั้นล่าง) และผนังภายนอกอาคารทั้งหมด พื้นที่ประมาณ 900 ตารางเมตร (ทำความสะอาด อดูปื้อผนัง/ฝ้าเดิมประมาณ 700 ตารางเมตร)
- ทำความสะอาดผิวผนัง, โถงบันได และผิวผนังภายนอกอาคารให้ปราศจากคราบสกปรก ผุพัง ล้าง/ขัดถูทำความสะอาดผิวผนังที่เป็นคราบดำสกปรก ตะไคร่น้ำ ล้างขัดด้วยแปรงลวด/แปรงขนพลาสติก แล้วปล่อยให้ผนังแห้งสนิท (บริเวณที่เป็นเชื้อราดำให้ทำความสะอาดด้วยกรดเกลือ ก่อนล้างออกด้วยน้ำเปล่าให้สะอาด)
  - อดูปื้อ ซ่อมแซมรอยแตกกร้าว รุเงเจาะต่างๆ ด้วยสีโป๊ว แล้วปล่อยให้สีโป๊วแห้งสนิทก่อนขัดแต่งผิวหน้าให้เรียบเสมอกัน ในส่วนที่มีสีลอก หลุดร่อน ให้ทำการขูดลอกสีเดิมออก ขัดแต่ง ทำความสะอาด
  - ทาสีรองพื้นด้วยสีรองพื้นปูนเก่า 1 รอบ ก่อนทาสีจริงทับหน้า อีก 2 รอบ ผลิตภัณฑ์ I.C.I
  - ทาสีผนังภายใน/ภายนอก และฝ้าเพดาน ด้วยสีอคริลิกสำหรับภายนอก I.C.I (ตามรายละเอียดสีที่แนบ) อย่างน้อย 2 รอบ หรือจนกว่าสีจะเรียบร้อย สม่ำเสมอ
  - บานประตูเหล็กม้วนพร้อมกล่องประตูที่ชั้นล่าง และชั้นที่ 2 ให้ทาสีด้วยสีน้ำมัน I.C.I เบอร์ 2053 (สีเทาอ่อน) อย่างน้อย 2 รอบ หรือจนกว่าจะเรียบ สม่ำเสมอ
- 2.12 ติดตั้งสุขภัณฑ์
- ติดตั้งโถส้วมชักโครกแบบถังชนิดนั่งราบ ขนาด 6 ลิตร COTTO, AMERICAN STANDARD หรือเทียบได้ไม่ต่ำกว่านี้ จำนวน 2 ชุด
  - ติดตั้งอ่างล้างหน้าชนิดแขวน COTTO , AMERICAN STANDARD หรือเทียบได้ไม่ต่ำกว่านี้ จำนวน 2 ชุด
  - ติดตั้งโถปัสสาวะชาย COTTO , AMERICAN STANDARD หรือเทียบได้ไม่ต่ำกว่านี้ จำนวน 2 ชุด

### 3. งานจัดทำครุภัณฑ์

- 3.1 จัดทำเคาน์เตอร์บริการ CA POS ตามแบบมาตรฐาน จำนวน 2 ตัว
- 3.2 จัดทำเคาน์เตอร์ข้างบริการ CA POS ตามแบบมาตรฐาน จำนวน 2 ตัว
- 3.3 จัดทำชั้นเขียนหนังสือประชาชน ตามแบบมาตรฐาน ยาวประมาณ 3.00 เมตร จำนวน 1 ตัว
- 3.4 จัดทำตู้กระจกสินค้าไปรษณีย์ทรงสูง ตามแบบมาตรฐาน จำนวน 1 ตู้

### 4. งานปรับปรุงรูปลักษณ์ที่ทำการ

- ป้ายชื่อที่ทำการตามมาตรฐาน ปณท (กล่องไฟไว้นิลติดสติ๊กเกอร์) ขนาด 1.20x 10.00 เมตร
- ป้าย Back Drop ลวดลายแบรนด์ ปณท ไวนิลพ่น Inkjet โครงเหล็กกล่อง ขนาด 3.00 x 5.00 เมตร
- ป้ายกล่องไฟไว้นิล + สติ๊กเกอร์สัญลักษณ์ไปรษณีย์ไทย ขนาด 0.80 x 1.00 เมตร พร้อมขายึดป้าย จำนวน 1 ป้าย
- ป้ายยินดีต้อนรับ แผงไว้นิลพ่น Ink Jet ขนาด 0.40 x 5.00 เมตร จำนวน 1 ป้าย
- ป้ายขอบคุณผู้ใช้บริการ แผงไว้นิลพ่น Ink Jet ขนาด 0.40 x 5.00 เมตร จำนวน 1 ป้าย
- ป้ายเมนูบอกบริการ ขนาด 1.00 x 1.20 เมตร จำนวน 1 ป้าย
- ป้ายอคลิกใส่โปสเตอร์ ขนาด 0.60 x 0.80 เมตร จำนวน 4 ป้าย
- ป้ายอคลิกใส่รหัสไปรษณีย์ ขนาด 0.70 x 0.95 เมตร จำนวน 2 ป้าย
- ป้ายสัญลักษณ์บริการต่างๆ ขนาด 0.80 x 1.00 เมตร จำนวน 1 ป้าย
- สติ๊กเกอร์ซีทรูลวดลายแบรนด์ ปณท (ติดกระจกทางเข้าด้านหน้า) พื้นที่ประมาณ 10 ตารางเมตร
- สติ๊กเกอร์เวลาทำการ, สติ๊กเกอร์สัญลักษณ์ไปรษณีย์ไทย จำนวน 1 งาน

.....ร่าง.....เห็นชอบ.....อนุมัติ

หทพ. / หรป. ผช.ฝปช.4 ฝปช.4



## 5. งานติดตั้งระบบปรับอากาศ + พัดลมเพดาน + พัดลมดูดอากาศ

5.1 จัดหาพร้อมติดตั้งติดตั้งเครื่องปรับอากาศแบบ SPLIT TYPE ชนิดแขวนฝ้าเพดาน ขนาดไม่ต่ำกว่า 25,000 B.T.U จำนวน 3 เครื่อง (ตำแหน่งติดตั้งจะกำหนดให้ขณะดำเนินการ) รายละเอียด ตามรายการประกอบแบบ งานติดตั้งเครื่องปรับอากาศที่แนบ กำหนดให้ใช้ผลิตภัณฑ์ CAIRRIER ,YORK , SAIJO DENKI หรือเทียบได้ไม่ต่ำกว่านี้ กรรมวิธีการติดตั้งให้เป็นไปตามมาตรฐานผู้ผลิตนั้นๆ และตามมาตรฐานงานระบบปรับอากาศ

5.2 จัดหาพร้อมติดตั้งพัดลมดูดอากาศ ขนาด Ø 8” ชนิดติดผนัง จำนวน 1 เครื่อง กำหนดให้ใช้ผลิตภัณฑ์ HITACHI , SUNYO , TOSHIBA หรือเทียบได้ไม่ต่ำกว่านี้ การติดตั้งให้เป็นไปตามมาตรฐานไฟฟ้า (ตำแหน่งติดตั้งจะกำหนดให้ขณะดำเนินการ)

5.3 จัดหาพร้อมติดตั้งติดตั้งพัดลมเพดานชนิดโคจร ขนาด 16 นิ้ว จำนวน 6 เครื่อง กำหนดให้ใช้ผลิตภัณฑ์ HITACHI , SUNYO, TOSHIBA หรือเทียบได้ไม่ต่ำกว่านี้ การติดตั้งให้เป็นไปตามมาตรฐานผลิตภัณฑ์นั้นๆ และมาตรฐานไฟฟ้า (ตำแหน่งติดตั้งจะกำหนดให้ขณะดำเนินการ)

ผู้รับจ้างต้องจัดหาอุปกรณ์ต่างๆที่จำเป็นในการติดตั้งและจะต้องดำเนินการติดตั้งโดยใช้เทคนิคและวิธีการสมัยใหม่ เพื่อให้ได้ผลงานที่เรียบร้อยและปลอดภัยที่สุด ถึงแม้ว่าอุปกรณ์บางอย่างจะไม่ได้ระบุไว้ในแบบ หรือรายการก็ตาม แต่ถ้าจำเป็นต้องทำเพิ่มเติมเพื่อให้งานนี้แล้วเสร็จสมบูรณ์ก็ให้ดำเนินการทำหรือเพิ่มเติม โดยค่าใช้จ่ายต่างๆผู้รับจ้างจะเรียกเก็บเพิ่มเติมอีกไม่ได้

ก่อนจะทำการติดตั้งอุปกรณ์ต่างๆ ผู้รับจ้างจะต้องส่งตัวอย่าง หรือแนบแคตตาล็อกมาให้มากที่สุดให้คณะกรรมการตรวจการจ้างพิจารณาก่อน เมื่อได้รับอนุมัติแล้วจึงนำไปติดตั้งได้ ถ้าผู้รับจ้างไม่เข้าใจข้อความใดๆ ในรายการติดตั้งครั้งนี้ จะต้องสอบถามจากผู้ว่าจ้าง หรือผู้แทน หรือคณะกรรมการตรวจการจ้างก่อนลงมือดำเนินการ ถ้าปรากฏว่ามีรายการคลาดเคลื่อน หรือผิดไปอย่างหนึ่งอย่างใด ผู้รับจ้างจะต้องปฏิบัติตามคำวินิจฉัยของผู้ว่าจ้าง หรือผู้แทนผู้ว่าจ้าง หรือคณะกรรมการตรวจการจ้าง หรือวิศวกรผู้ออกแบบ

การดำเนินงานให้ใช้หลักวิชาช่างที่ดี ใช้ช่างที่มีฝีมือ มีความประณีตสวยงาม ใช้วัสดุมีคุณภาพได้มาตรฐาน ให้เป็นไปตามรูปแบบและรายการเฉพาะนี้ หากมีข้อสงสัยประการใด ติดต่อ สอบถามได้ที่ส่วนทรัพย์สินและพัสดุ สำนักงานไปรษณีย์เขต 4 โทร. 0-4323-9957

### การรับประกัน

รับประกันความบกพร่องของงานจ้าง/วัสดุอุปกรณ์ที่เปลี่ยนใหม่เป็นระยะเวลา 12 เดือน หากมีเหตุบกพร่อง ชำรุดเสียหายเกิดขึ้นเนื่องจากการทำงานของผู้รับจ้าง หรือวัสดุ อุปกรณ์ประกอบที่นำมาติดตั้ง ผู้รับจ้างต้องซ่อมแซมหรือเปลี่ยนวัสดุ อุปกรณ์เหล่านั้นให้ใหม่โดยมิชักช้าและไม่คิดเอาค่าใช้จ่ายเพิ่มเติมแต่อย่างใด

ระหว่างการดำเนินงานหากผู้รับจ้างกระทำให้สิ่งหนึ่งสิ่งใดภายในตัวอาคารให้เกิดความชำรุดเสียหาย ผู้รับจ้างต้องชดใช้หรือซ่อมแซมให้ตึงเดิม โดยไม่เรียกร้องเงินค่าจ้างเพิ่มเติมแต่อย่างใด



ทพ.

/

ทรป.

ร่าง

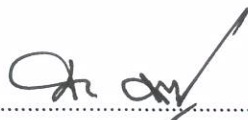

ผช.ฟปช.4

เห็นชอบ



ฟปช.4

อนุมัติ



## ข้อกำหนดทั่วไป

### 1. การกำหนดให้ระหว่างแบบแปลนและแบบขยายต่างๆอาจมีการขัดแย้งกันในขณะทำการปรับปรุงและตกแต่ง ให้ยึดถือคำวินิจฉัยของผู้ว่าจ้างเป็นเด็ดขาด

1.1 ผู้รับจ้างสัญญาว่าจะจัดหาช่างฝีมือที่ดี มีความชำนาญงานในแต่ละประเภทมาทำการปรับปรุงตกแต่งและติดตั้งให้ตรงตามรูปแบบรายการ ในขณะที่ทำการหรือหลังการปรับปรุงส่วนหนึ่งส่วนใดแล้วเสร็จ หากผู้ว่าจ้างตรวจพบว่าผู้รับจ้างใช้วัสดุอุปกรณ์ผิดไปจากรายการ หรือใช้ช่างฝีมือไม่ได้มาตรฐานงานที่ดี ผู้ว่าจ้างมีสิทธิสั่งให้รื้อถอนหรือแก้ไขงานได้ โดยผู้รับจ้างจะคัดค้านหรือเรียกค่าเสียหายไม่ได้

1.2 การติดตั้งวัสดุอุปกรณ์ในงานปรับปรุงและตกแต่งนอกจากจะต้องปฏิบัติตามมาตรฐานงานช่างที่ดีแล้วจะต้องปฏิบัติตามกรรมวิธีที่ผู้ผลิตกำหนด

1.3 ผู้รับจ้างต้องทำความเข้าใจกับรูปแบบและรายการ รวมถึงการตรวจสอบสถานที่ที่จะเข้าทำการปรับปรุงและตกแต่งตามรูปแบบรายการให้เข้าใจโดยถ่องแท้เสียก่อนจะยื่นซองเสนอราคา เมื่อผู้รับจ้างได้ตกลงทำสัญญารับเหมางานดังกล่าวถือว่าผู้รับจ้างได้เข้าใจรูปแบบและรายการและสภาพของสถานที่แล้ว และถ้าปรากฏภายหลังว่ามีความขัดแย้งกันในรูปแบบหรือรายการหรือแบบรายละเอียดไม่ชัดเจน ผู้รับจ้างจะต้องเสนอขอความเห็นชอบหรือคำวินิจฉัยต่อผู้ว่าจ้างเสียก่อน หากผู้รับจ้างไม่ปฏิบัติตามนี้แล้วมีข้อผิดพลาดเกิดขึ้น ผู้รับจ้างจะต้องรับผิดชอบในการแก้ไขข้อผิดพลาดนั้นๆ ให้ถูกต้องตามความประสงค์ของผู้ว่าจ้าง โดยผู้รับจ้างจะเรียกร้องค่าใช้จ่ายเพิ่มเติมหรือขอต่ออายุสัญญาออกไปอีกไม่ได้

1.4 สิ่งใดที่ไม่ได้กล่าวไว้ในแบบหรือรายการ แต่ส่วนนั้นเป็นส่วนที่จะต้องทำเพื่อให้งานเสร็จสมบูรณ์ด้วยดี และถูกต้องตามหลักวิชาการแล้ว ผู้รับจ้างจะต้องทำงานนั้นๆ โดยไม่คิดค่าใช้จ่ายเพิ่มเติมหรือขอต่ออายุสัญญาอีก

1.5 สิ่งใดที่ได้กำหนดไว้ในแบบหรือรายการ แต่ในทางปฏิบัติไม่สามารถระบุได้ครบถ้วนทั้งหมด เช่น ความอ่อนแก่ของสี ลักษณะปลีกล้วย หรือสวดลายของวัสดุต่างๆหรือแบบขยายระบุไว้ว่าจะกำหนดในภายหลัง ผู้ว่าจ้างจะได้อธิบายรายละเอียดเป็นลายลักษณ์อักษรหรือกำหนดแบบให้ในขณะที่ดำเนินงาน เป็นหน้าที่ของผู้รับจ้างที่จะต้องทำการสอบถามก่อนที่จะทำการถึงขั้นตอนนั้นๆ และการชี้แจงรายละเอียดต่างๆนี้ ถือเป็นส่วนหนึ่งของรูปแบบและรายการในสัญญางานปรับปรุงและตกแต่งนี้ด้วย

1.6 การอ่านแบบรูปและการกำหนดขนาดที่ระบุเป็นตัวเลข ให้ถือเอาระยะต่างๆที่กำหนดไว้เป็นแบบมาตรฐานเมตริก ยกเว้นส่วนที่ระบุไว้เป็นอย่างอื่นอย่างชัดเจน

1.7 ค่าใช้จ่ายต่างๆในระหว่างการดำเนินงานปรับปรุงตกแต่ง เช่น ค่าป้ายโครงการ ค่าน้ำประปา ค่ากระแสไฟฟ้า และการทดสอบทุกชนิด ตลอดจนการเคลื่อนย้ายระบบสาธารณูปโภคต่างๆ(ถ้ามี) ผู้รับจ้างจะต้องติดต่อและออกค่าใช้จ่ายเองทั้งสิ้น นอกจากนี้ผู้รับจ้างจะต้องปฏิบัติให้เป็นไปตามกฎหมายแรงงาน เทศบัญญัติ หรือระเบียบข้อบังคับต่างๆ เพื่อให้การปฏิบัติงานเป็นไปอย่างถูกต้อง หากมีความเสียหายใดๆเกิดขึ้นจากการที่ละเมิดข้อบังคับเหล่านั้น ผู้รับจ้างจะต้องเป็นผู้รับผิดชอบ ผู้รับจ้างจะต้องป้องกันความเสียหายมิให้เกิดแก่ทรัพย์สินและสาธารณูปโภคใกล้เคียง และจะต้องดำเนินงานปรับปรุงและตกแต่งด้วยวิธีที่ถูกต้อง ปลอดภัยแก่ผู้ปฏิบัติงาน และบุคคลข้างเคียง

1.8 ในกรณีเกิดเหตุสุดวิสัยในการปฏิบัติตามสัญญา ผู้รับจ้างจะต้องรายงานถึงเหตุสุดวิสัยต่อผู้ว่าจ้างโดยทันที

### 2. ข้อกำหนดเกี่ยวกับการเคลื่อนย้ายงานสาธารณูปโภค(ถ้ามี)

2.1 หากผู้รับจ้างมีความจำเป็นที่จะต้องย้ายระบบสาธารณูปโภคที่มีอยู่ในพื้นที่งานปรับปรุงอาคารตามรายการและรูปแบบ ผู้รับจ้างจะต้องได้รับการอนุมัติจากผู้ว่าจ้างหรือจากช่างควบคุมงานของผู้ว่าจ้างเสียก่อน และจะต้องแจ้งให้หน่วยงานที่เกี่ยวข้องในการให้บริการสาธารณูปภคนั้นๆทราบ และได้รับอนุมัติจากหน่วยงานนั้นๆแล้ว

2.2 ขั้นตอนการปฏิบัติงานเคลื่อนย้ายระบบสาธารณูปโภค ให้เป็นไปตามกฎ และระเบียบของหน่วยงาน ผู้รับผิดชอบสาธารณูปโภคคนนั้นๆ หรือดำเนินการโดยเจ้าหน้าที่ของหน่วยงานที่รับผิดชอบ ค่าใช้จ่ายในการดำเนินการให้เป็นความรับผิดชอบของผู้รับจ้าง

2.3 ผู้รับจ้างจะต้องทำการซ่อมแซมหรือชดใช้ต่อความเสียหายที่เกิดขึ้นกับสาธารณูปโภคส่วนบุคคล หรือส่วนสาธารณะใดๆก็ตามที่เกิดจากการทำงานของผู้รับจ้าง

### 3. การเตรียมวัสดุอุปกรณ์

3.1 ผู้รับจ้างจะต้องจัดหา และใช้วัสดุตกแต่งที่มีคุณภาพได้ครบตามที่รูปแบบและรายการมาตรฐาน งานปรับปรุงและตกแต่งทุกประการ และต้องจัดหามาให้ทันและครบถ้วน ทันเวลา วัสดุที่ต้องสั่งจากต่างประเทศหรือทำขึ้นใหม่เป็นพิเศษ หรือสิ่งของที่มีจำหน่ายในท้องตลาดจำนวนจำกัด ผู้รับจ้างจะต้องสั่งทันทีเพื่อให้ทันกับเวลาที่ใช้งาน ในกรณีที่ต้องมีการเปลี่ยนแปลงวัสดุหรือลดปริมาณอันเนื่องมาจากไม่อาจจัดหาวัสดุดังกล่าวได้แล้ว ให้อยู่ในดุลพินิจของผู้ว่าจ้าง

3.2 ให้ส่งตัวอย่างวัสดุหรือแคตตาล็อกวัสดุและอุปกรณ์ที่ต้องนำมาใช้งานมาขออนุมัติก่อนการใช้งาน

3.3 วัสดุและอุปกรณ์ที่นำมาใช้ในการปรับปรุงและตกแต่งอาคารนี้ จะต้องเป็นของใหม่ไม่เคยใช้งานมาก่อน ยกเว้นกรณีที่ระบุไว้เป็นอย่างอื่น มีคุณภาพดีถูกต้องตามรูปแบบและรายการที่กำหนดและเป็นไปตามสัญญา วัสดุอุปกรณ์ที่นำมาใช้ตลอดจนตัวอย่างวัสดุอื่นที่นำมาใช้ในงานปรับปรุงและตกแต่งอาคารนี้ จะต้องนำตัวอย่างมาให้ผู้ว่าจ้างตรวจสอบรับรองว่าถูกต้องเสียก่อน จึงจะทำการสั่งซื้อหรือติดตั้งได้

3.4 วัสดุและเครื่องมือที่จะนำมาใช้ปรับปรุงและตกแต่งอาคารนี้ เช่น ค้ำยัน นั่งร้าน เครื่องมือเจาะ ยัด เป็นต้น จะต้องใช้เครื่องมือที่มีคุณภาพและใช้การได้ดี ซึ่งผู้รับจ้างจะต้องหามาให้ทันเวลาและมีจำนวนเพียงพอ เหมาะสมกับขนาดของงาน

3.5 วัสดุต่างๆที่ระบุชื่อ โดยเฉพาะเจาะจงไว้หรือที่กำหนดคุณภาพเทียบเท่าในรูปแบบหรือรายการ หากผู้รับจ้างมีวัสดุประเภทที่จะใช้วัสดุที่มีคุณภาพเทียบเท่า ให้ผู้รับจ้างจัดทำรายละเอียดแสดงความจำเป็นที่ต้องใช้วัสดุชนิดอื่นแทนและแสดงหลักฐานในการเปรียบเทียบราคาและคุณภาพให้ชัดเจนเสนอต่อคณะกรรมการตรวจการจ้างเพื่อวินิจฉัยและให้ความเห็นชอบเป็นลายลักษณ์อักษรเสียก่อน จึงจะสามารถนำไปใช้งานตามสัญญาได้ ทั้งนี้ หากวัสดุที่ขอใช้เทียบเท่ามีราคาสูงกว่าผู้รับจ้างจะไม่คิดเพิ่มเงินและเพิ่มเวลาและหากจำเป็นจะต้องมีการทดสอบคุณสมบัติที่ต้องทำการทดสอบโดยสถาบันที่เชื่อถือได้โดยได้รับความเห็นชอบจากผู้ว่าจ้างเสียก่อน โดยผู้รับจ้างจะเป็นผู้ติดต่อและออกค่าใช้จ่ายเองทั้งหมด

3.6 วัสดุ อุปกรณ์ที่นำมาใช้ในงานปรับปรุงและตกแต่งอาคารครั้งนี้ จะต้องอยู่ในความดูแลของผู้รับจ้าง และต้องเก็บไว้ในที่ซึ่งมีเครื่องป้องกันที่ดี มิให้เกิดการเสียหายขึ้น สิ่งใดเสียหายมีคุณภาพไม่ดีหรือไม่ถูกต้องตามรูปแบบรายการ ให้นำออกไปจากบริเวณหน่วยงานโดยทันที ห้ามมิให้ผู้รับจ้างนำเข้ามาในบริเวณหน่วยงาน มิฉะนั้นจะถือว่าผู้รับจ้างมีเจตนาที่จะหลีกเลี่ยงไม่ปฏิบัติตามรูปแบบและรายการมาตรฐานที่กำหนดไว้ในสัญญา

### 4. ข้อปฏิบัติในงานปรับปรุงตกแต่งอาคาร

4.1 การรื้อถอนสิ่งก่อสร้างหรือส่วนตกแต่งเดิม ถ้างานปรับปรุงและตกแต่งอาคารนี้จำเป็นจะต้องรื้อถอน สิ่งก่อสร้างหรือส่วนตกแต่งเดิมของอาคารของผู้ว่าจ้างและรายการมิได้กำหนดไว้ ให้ผู้รับจ้างเสนอขออนุมัติจากผู้ว่าจ้างเสียก่อนและเมื่อได้รับอนุมัติแล้วจึงจะทำการรื้อถอนได้ การรื้อถอนสิ่งต่างๆเป็นหน้าที่ของผู้รับจ้างจะต้องดำเนินการและออกค่าใช้จ่ายเองทั้งสิ้นส่วนวัสดุต่างๆของผู้ว่าจ้างที่รื้อถอนออกนี้ถือว่าเป็นของผู้ว่าจ้างทั้งหมด ผู้รับจ้างจะต้องนำไปเก็บไว้ ณ ที่อันสมควรที่ผู้ว่าจ้างจะกำหนดให้ ทั้งนี้โดยทุนทรัพย์ของผู้รับจ้างเองทั้งสิ้น เว้นแต่สัญญาจะระบุไว้ชัดเจนเป็นอย่างอื่น



4.2 แบบรายละเอียดขณะดำเนินงานปรับปรุงและตกแต่งอาคาร ได้แก่ แบบขยายต่างๆ ที่จัดทำขึ้น ขณะดำเนินงานตามความจำเป็นในแต่ละจุด(AS BUILT DRAWING) ที่รูปแบบและรายการมาตรฐานไม่ได้กำหนดหรือ แสดงได้อย่างทั่วถึง แต่จำเป็นที่จะต้องจัดทำเพื่อให้งานปรับปรุงและตกแต่งสามารถดำเนินไปได้อย่างถูกต้องสมบูรณ์ ตามหลักวิชาการช่างที่ดี ให้ถือเป็นหน้าที่ของผู้รับจ้างจะต้องทำแบบขยายรายละเอียดขึ้นและเสนอให้ คณะกรรมการตรวจการจ้างตรวจสอบและเห็นชอบเสียก่อน จึงจะนำไปดำเนินงานในส่วนนั้นๆ ได้

## 5. การส่งมอบงาน

5.1 การทำความสะอาดสถานที่ ผู้รับจ้างจะต้องทำความสะอาดสถานที่ ที่ได้เข้าดำเนินงานปรับปรุงและ ตกแต่งอาคารตามที่กำหนดในรูปแบบและรายการให้เรียบร้อย และผู้ว่าจ้างสามารถใช้งานได้ทันทีที่ตรวจรับและ ส่งมอบงาน

5.2 การตกแต่งบริเวณ ผู้รับจ้างจะต้องเก็บกวาดเศษวัสดุต่างๆ รอยเประอะเปื้อนของสีอาคาร และขยะต่างๆ ที่เกิดจากการปฏิบัติงานของผู้รับจ้างและขนย้ายออกไปจากสถานที่ปฏิบัติงานทันทีที่งานแล้วเสร็จ ก่อนที่ผู้ว่าจ้าง จะเข้าตรวจสอบรับมอบงานงวดสุดท้าย

5.3 เอกสารต่างๆที่เกี่ยวข้องกับการบำรุงรักษา คู่มือการใช้อุปกรณ์ต่างๆ(ถ้ามี) ใบเสร็จค่าใช้บริการ ไฟฟ้า ประปา เป็นต้น ต้องทำการส่งมอบให้ผู้ว่าจ้างเพื่อทำการส่งมอบงานโดยจัดใส่แฟ้มให้เรียบร้อย

5.4 การตรวจการจ้างและการควบคุมงาน เป็นไปตามระเบียบสำนักนายกรัฐมนตรีว่าด้วยการพัสดุ

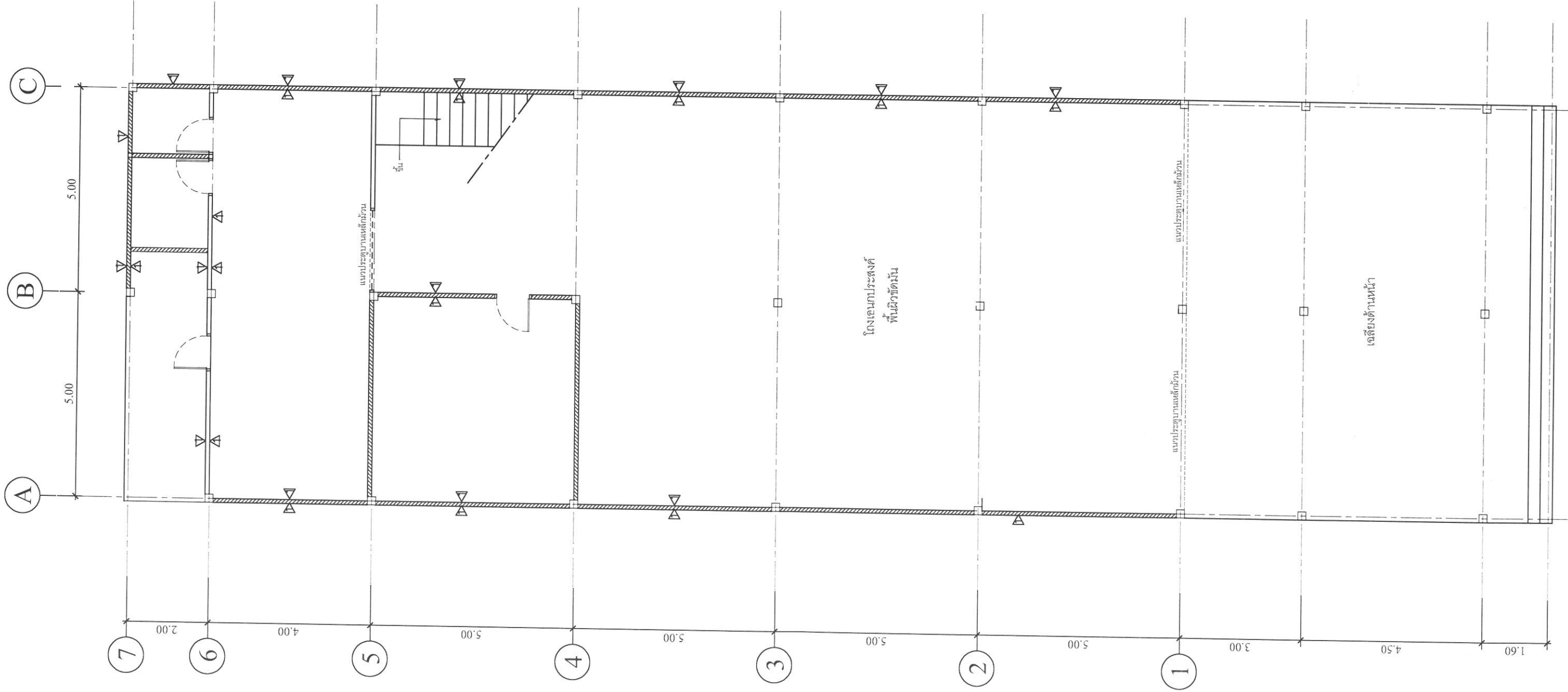

แปลนพื้น (เดิม)  
 มาตรฐาน 1 : 100



**สำนักงานไปรษณีย์เขต 4**  
 งาน งานตบแต่งอาคาร ปอ.เผ่าไร่  
 ที่ตั้ง อ.เผ่าไร่ จ.หนองคาย

แบบแสดง แปลนพื้น ปรับปรุงใหม่	
สถาปนิก	
ผู้ควบคุม	
ผู้เขียนแบบ	[Signature]
ผู้สำรวจ	
วิศวกรโยธา	
วิศวกรเครื่องกล	
วิศวกรสุขาภิบาล	
วิศวกรสิ่งแวดล้อม	
ร่าง	เห็นชอบ [Signature] อนันต์ดี
ทพพ.	ผ.ช. ผ.ช. 4 ผ.ช. 4
นายแพทย์แผนก	รณนภัสกร
	รณนภัสกร

# แปลนพื้น (ใหม่)

มาตราส่วน 1 : 100

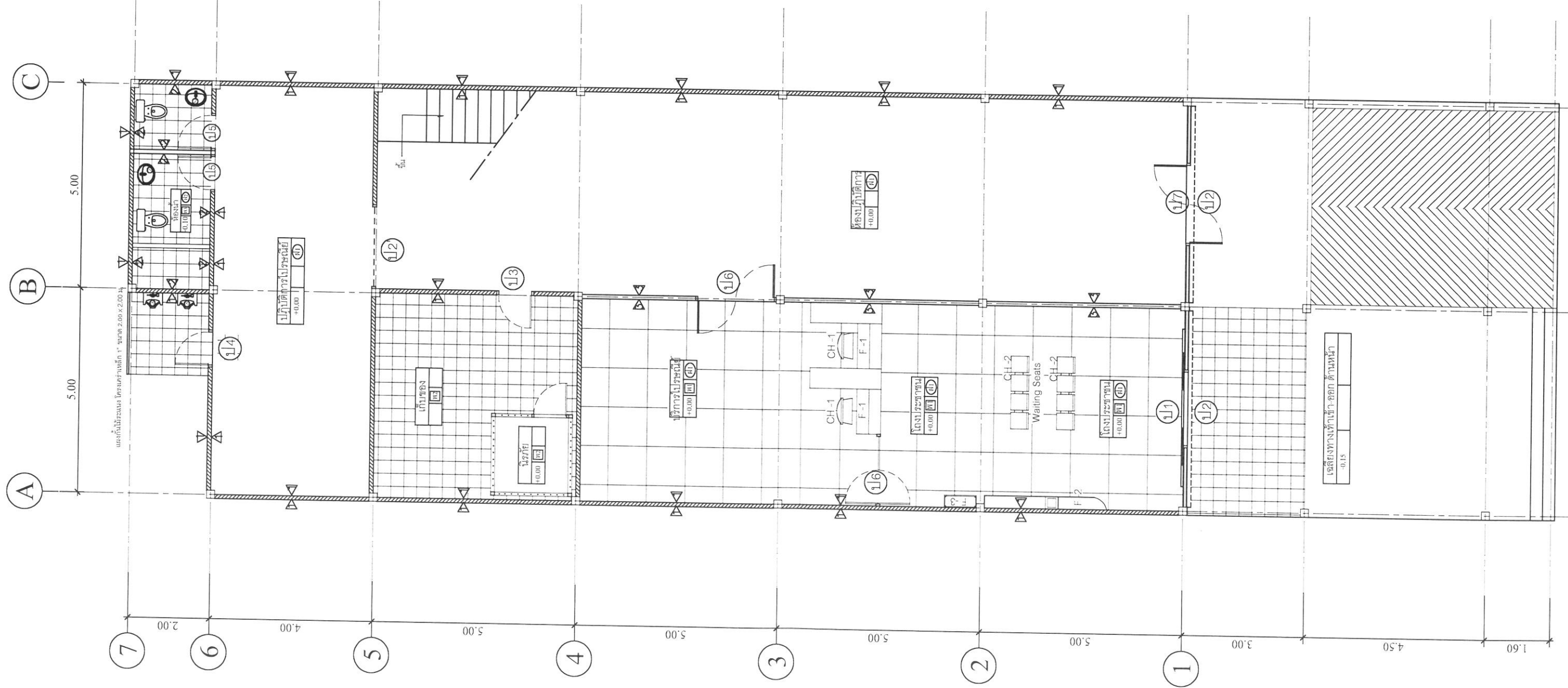

CODE	DESCRIPTION
F-1	เคาน์เตอร์บริการประชาชน
F-2	โต๊ะเขียนหนังสือประชาชน
F-3	ตู้โชว์สินค้าทรงสูง
F-4	ตู้กระจกเหล็กนํ้าภัย

CODE	DESCRIPTION
A	ผนังอิฐฉาบปูน(เดิม) ทาสี
A	ผนังก่ออิฐฉาบปูน(เดิม) บูกระเบื้อง 8" x 8"
A	ผนังไฟเบอร์ซีเมนต์ โครงสร้างเหล็กอบสังกะสี #0.40 x 0.60 ม. บู 2 ด้าน

CODE	DESCRIPTION
11	ประตูบานเลื่อนอัตโนมัติ กรอบอะลูมิเนียมบรอนซ์ พร้อมช่องแสงกระจกติดตาย
12	ประตูเหล็กบานม้วน (เดิม)
13	ประตูบานเปิดเดี่ยว ไม้อัดยาง
14	ประตูบานเปิดเดี่ยว ไม้อัดยาง
15	ประตูบานเปิดเดี่ยว PVC
16	ประตูบานสวิงคู่ กระจกอะลูมิเนียมบรอนซ์ขาว
17	ประตูบานสวิงคู่ พร้อมช่องแสงกระจกติดตาย

CODE	DESCRIPTION
CH-1	เก้าอี้โครงเหล็กบุวม ไม้เท้าแขน ปรับระดับได้
CH-2	เก้าอี้แถว สำหรับนั่งรอ

CODE	DESCRIPTION
W1	พื้นแกรนิตโต้ 0.60 x 0.60 ม.
W2	พื้นกระเบื้อง 12" x 12" ชนิดเคลือบมัน
W3	พื้นกระเบื้อง 12" x 12" ชนิดกันลื่น
F1	ฝ้าป๊อปอัพยี่ห้อ พลา 9 มม. โครงสร้างอะลูมิเนียมบรอนซ์ สีบรอนซ์ #0.60 x 0.60 ม.
F2	ฝ้าป๊อปอัพยี่ห้อ พลา 9 มม. ชนิดกันชื้น โครงสร้างอะลูมิเนียมบรอนซ์ สีบรอนซ์ #0.60 x 0.60 ม.



## สำนักงานไปรษณีย์เขต 4

งาน งานตกแต่งอาคาร ปณ.เจ้าพระยา

ที่จัด อ.เจ้าพระยา จ.หนองคาย

แบบแสดง

แปลนพื้น ปรับปรุงใหม่

สถาปนิก	
ผู้ควบคุม	
ผู้เขียนแบบ	
ผู้สำรวจ	
วิศวกรโยธา	
วิศวกรไฟฟ้า	
วิศวกรสุขาภิบาล	
วิศวกรเครื่องกล	
ช่าง	เจษฎ์พงษ์ อนุเมตตา
ทพพ.	ศ.เจษฎ์พงษ์ อนุเมตตา
นายช่างเขียน	รวมแบบไปรษณีย์
	รวมแบบก่อสร้าง

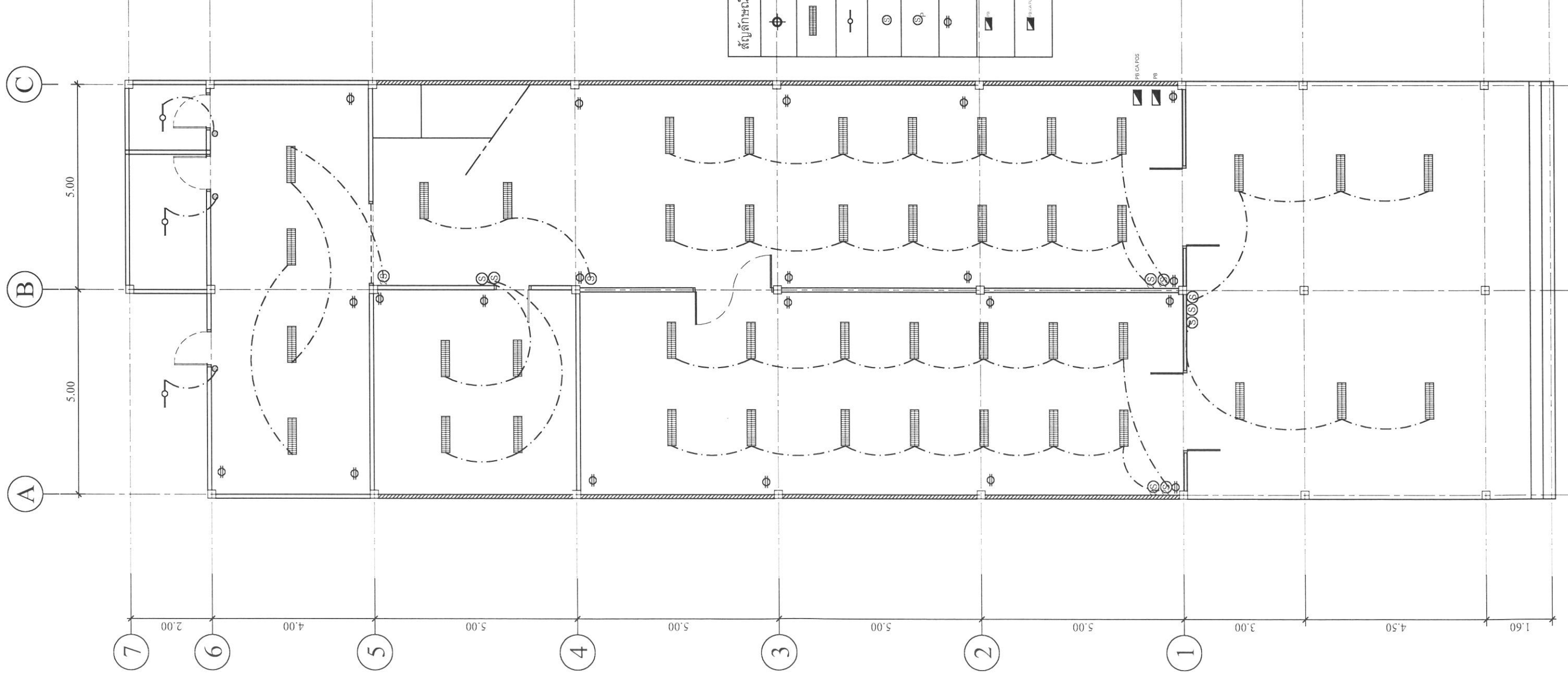

แปลนระบบไฟฟ้า

มาตราส่วน 1 : 100

สัญลักษณ์	รายละเอียด
☉	โคมดาวมีดาวน์ ( Down Light ) หลอด LED 1 w.
▬	ชุดหลอดไฟอิเล็กทรอนิกส์ พร้อมโคมตะแกรงเหล็ก 2 x 28 w.
○	ชุดหลอดไฟอิเล็กทรอนิกส์ 1 x 28 w.
⊙	สวิตช์เปิด-ปิดไฟแบบติดตั้ง
⊙ <sub>1</sub>	สวิตช์เปิด-ปิดไฟแบบกระตุก
⊕	เต้ารับไฟฟ้าคู่+กราวด์ ใช้กับขากลมและแบน
▬	แผงควบคุมไฟฟ้า 3 เฟส สำหรับเครื่องใช้และอุปกรณ์ไฟฟ้าทั่วไป
▬	แผงควบคุมไฟฟ้า สำหรับอุปกรณ์ CA POS



สำนักงานไปรษณีย์เขต 4

งาน งานตกแต่งอาคาร 10.00.00  
 ชี้สั่ง อินเฝ้าไร่ จ.หนองคาย

แบบแสดง  
 แปลนระบบไฟฟ้า และแสดงสว่าง.

สถาปนิก	
ผู้ควบคุม	
ผู้เขียนแบบ	
ผู้สำรวจ	
วิศวกรโยธา	
วิศวกรช่าง	
วิศวกรสุขาภิบาล	
วิศวกรเครื่องกล	
ร่าง	เห็นชอบ <b>อนันต์</b>
ทพพ.	พ.ช. ฝ. ๒. 4
นายสมชาย	รวมแบบในหมวด
	แผ่น
	รวมแบบทั้งหมด
	แผ่น

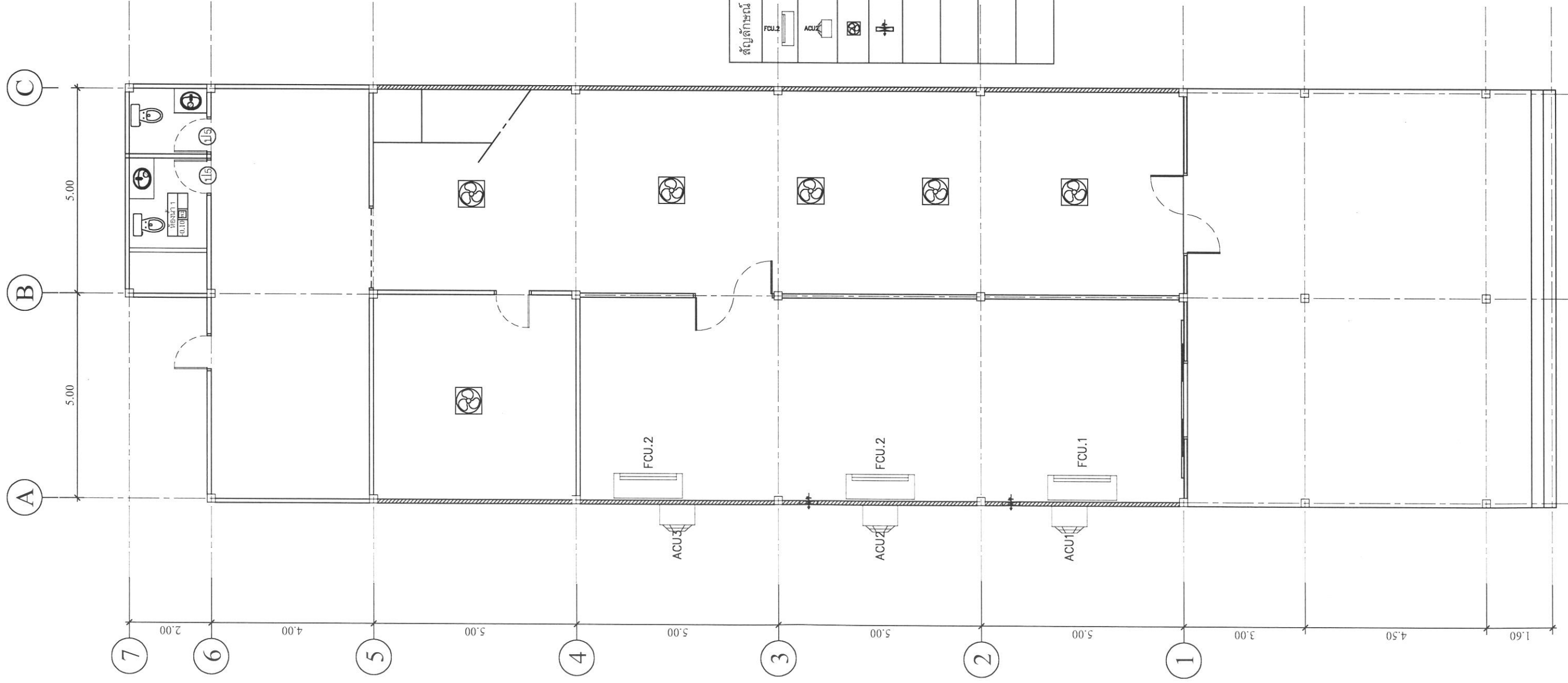

แปลนระบบปรับอากาศ  
 มาตรฐานส่วน 1 : 100

สัญลักษณ์	รายละเอียด
	ชุดเครื่องปรับอากาศ Split Type ขนาด 25,000 BTU (FCU.)
	ชุดเครื่องปรับอากาศ Split Type ขนาด 25,000 BTU (ACU.)
	พัดลมเพดานชนิดโคจร ขนาด 16 นิ้ว
	ชุดพัดลมระบายอากาศ

**สำนักงานไปรษณีย์เขต 4**  
 งาน งานตงตงอาคาร 10น.เต้าไร่  
 ชั้น ๑ เต้าไร่ จ.หนองคาย

แบบแสดง แปลนระบบปรับอากาศ	
สถาปนิก	
ผู้ควบคุม	
ผู้เขียนแบบ	
ผู้สำรวจ	
วิศวกรโยธา	
วิศวกรไฟฟ้า	
วิศวกรสุขาภิบาล	
วิศวกรเครื่องกล	
ร่าง	เห็นชอบ
ทพพ.	ผ.ส.ป.๒.๔
นายชยวัฒน์	รวมแบบแปลน
	รวมแบบแปลน

# F1 แบบขยายเคาน์เตอร์บริการ CA POS

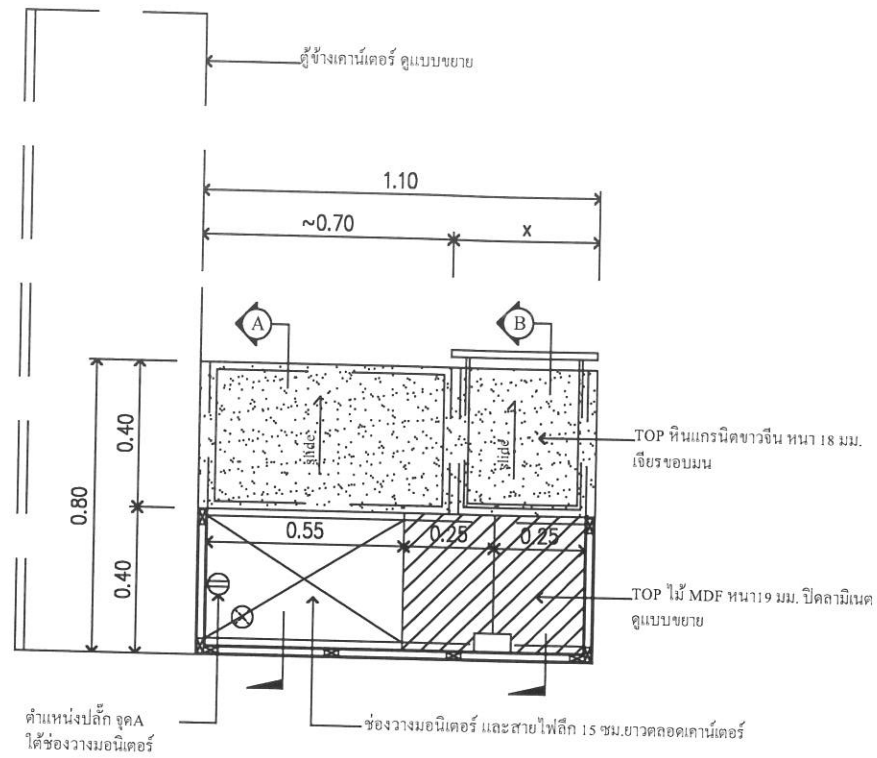
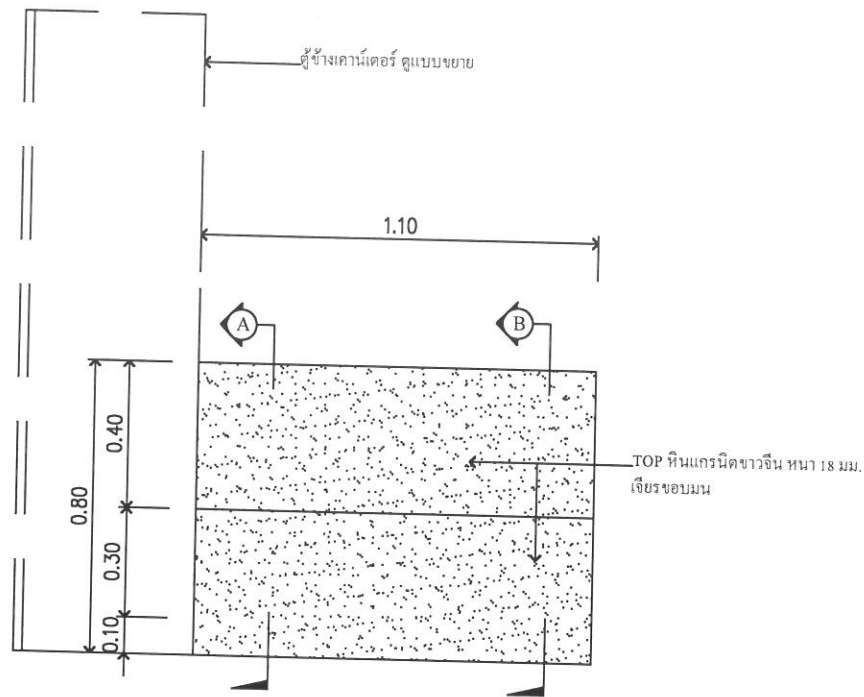

แปลนเคาน์เตอร์บริการ CA POS  
มาตราส่วน 1:20



แปลนเคาน์เตอร์บริการ CA POS (ส่วนล่าง)  
มาตราส่วน 1:20

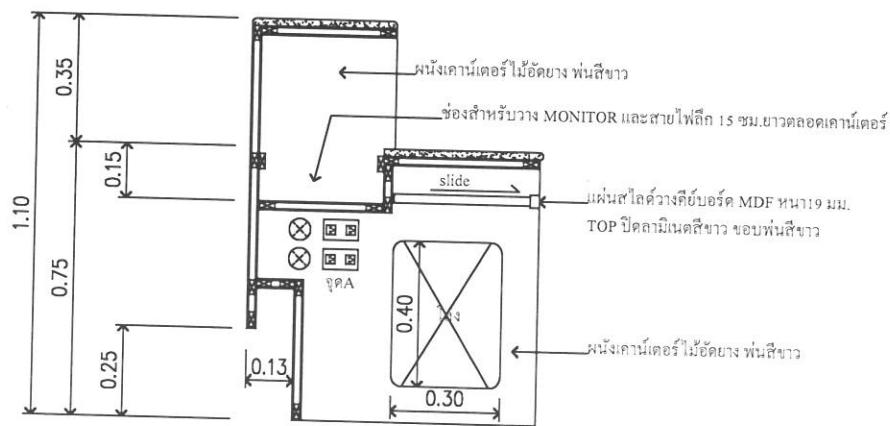
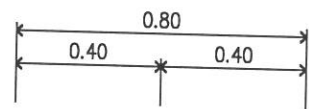

รูปตัด A  
มาตราส่วน 1:20

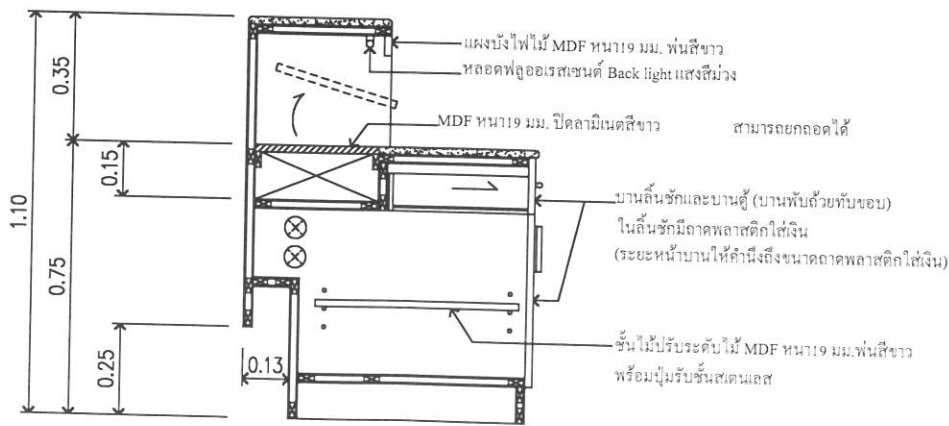
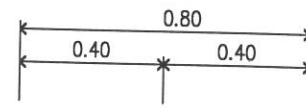

รูปตัด B  
มาตราส่วน 1:20



สำนักงานไปรษณีย์เขต 4

งาน งานตกแต่งอาคาร ปณ.ฝ้าไร่

ที่ตั้ง อ.ฝ้าไร่ จ.หนองคาย

แบบแสดง

แบบขยายเคาน์เตอร์บริการ F1

สถาปนิก		
ผู้ออกแบบ		
ผู้เขียนแบบ		
ผู้สำรวจ		
วิศวกรโยธา		
วิศวกรไฟฟ้า		
วิศวกรสุขาภิบาล		
วิศวกรเครื่องกล		

ร่าง	เห็นชอบ	อนุมัติ
หทพ.	ผช.ผบข.4	ผบข.4
หมายเลขแผน	ชมแบบในงวด	แผน
	ชมแบบทั้งหมด	แผน

# F1 แบบขยายเคาน์เตอร์บริการ CA POS

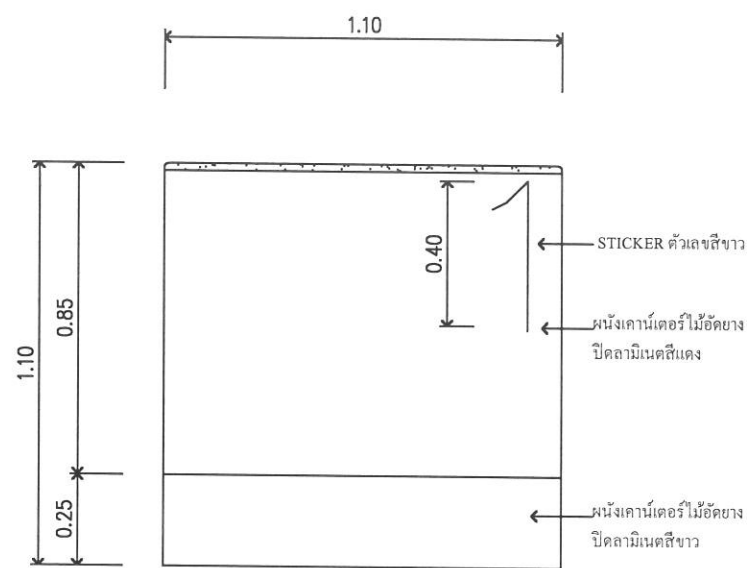

รูปด้าน 1  
มาตราส่วน 1:20

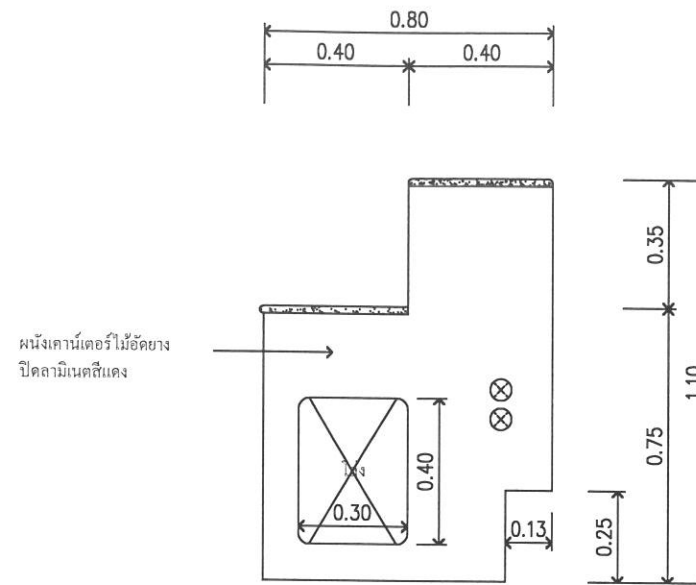

รูปด้าน 2  
มาตราส่วน 1:20

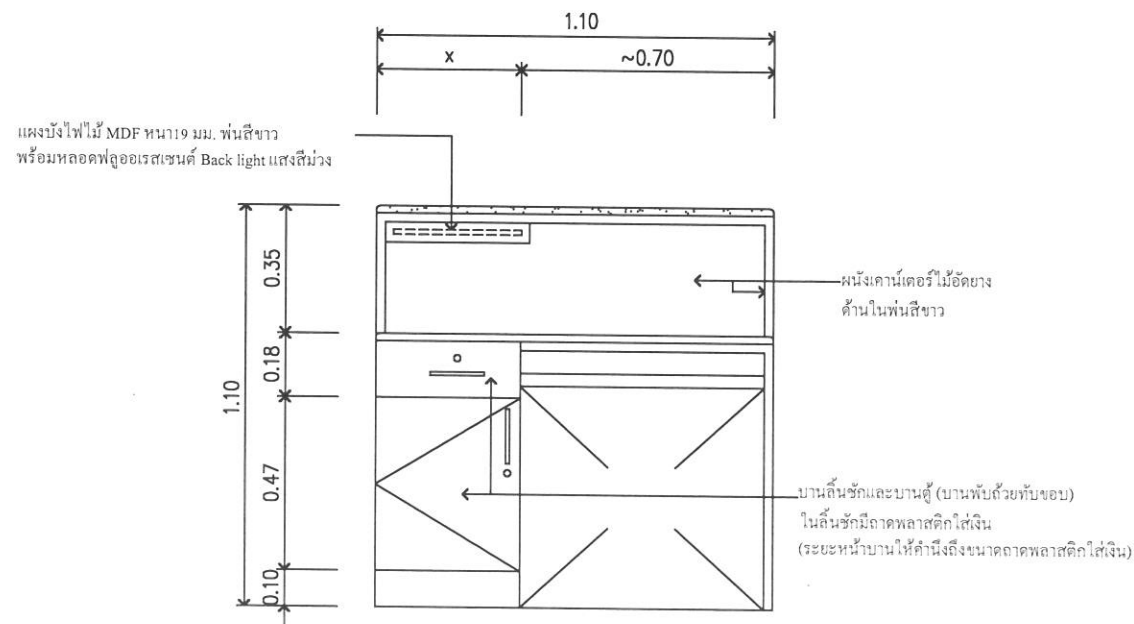

รูปด้าน 3  
มาตราส่วน 1:20

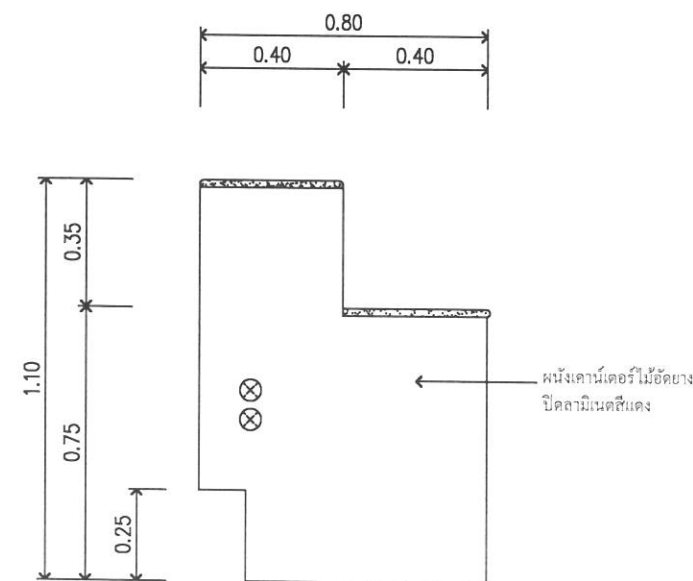

รูปด้าน 4  
มาตราส่วน 1:20



สำนักงานไปรษณีย์เขต 4

งาน งานตกแต่งอาคาร ปณ.เฝ้าไร่

ที่ตั้ง อ.เฝ้าไร่ จ.หนองคาย

แบบแสดง

แบบขยายเคาน์เตอร์บริการ F1

สถาปนิก		
ผู้ออกแบบ		
ผู้เขียนแบบ		
ผู้สำรวจ		
วิศวกรโยธา		
วิศวกรไฟฟ้า		
วิศวกรสุขาภิบาล		
วิศวกรเครื่องกล		

ร่าง	เห็นชอบ	อนุมัติ

หทพ.	ผช.ผปช.4	ผปช.4
หมายเลขแผน	รวมแบบในหมวด	แผ่น
	รวมแบบทั้งหมด	แผ่น

# แบบขยายตู้ข้างเคาน์เตอร์บริการ CA POS

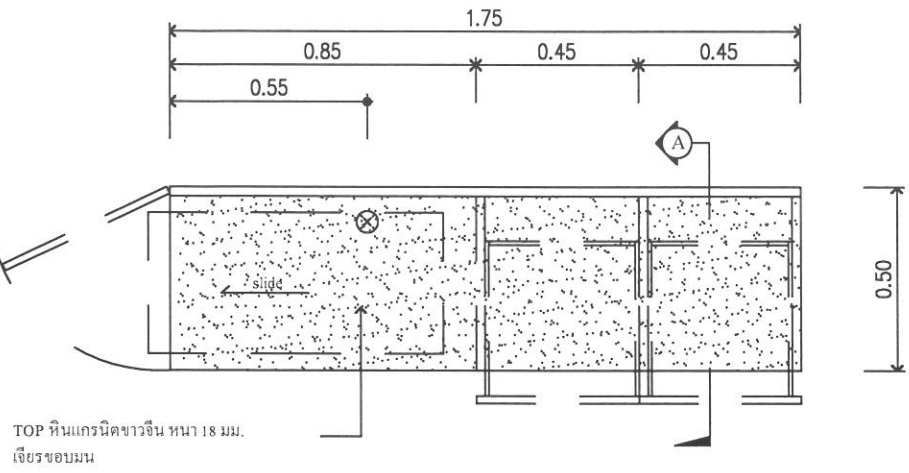

แปลนตู้ข้างเคาน์เตอร์บริการ CA POS  
มาตราส่วน 1:20

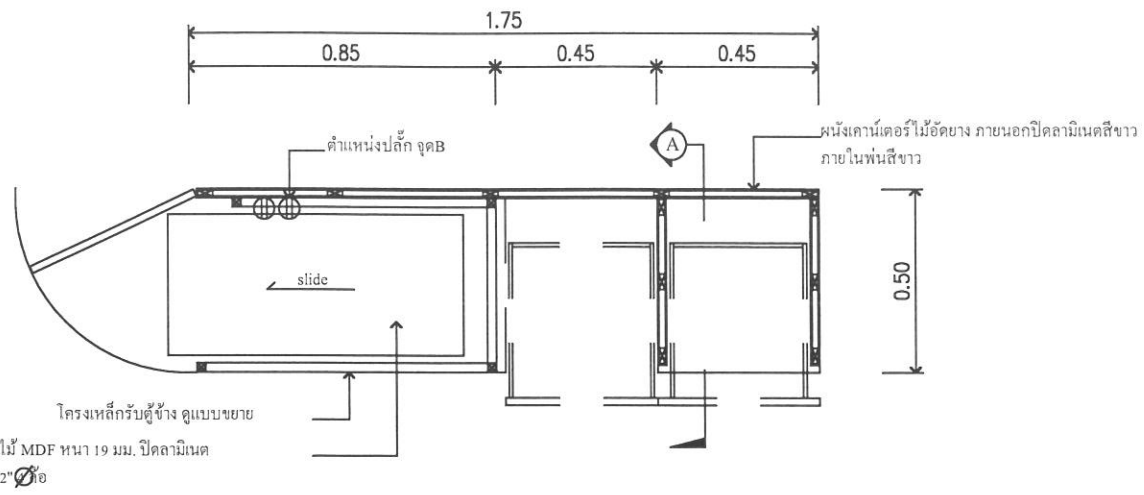

แปลนตู้ข้างเคาน์เตอร์บริการ CA POS (ส่วนล่าง)  
มาตราส่วน 1:20

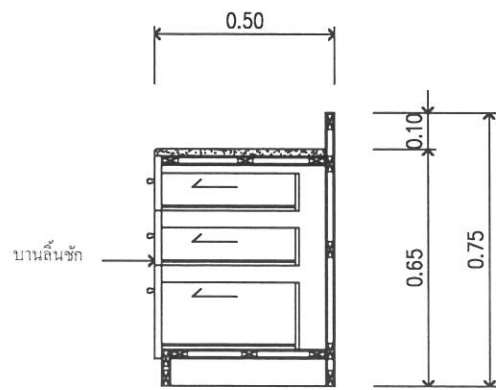

รูปตัด A  
มาตราส่วน 1:20

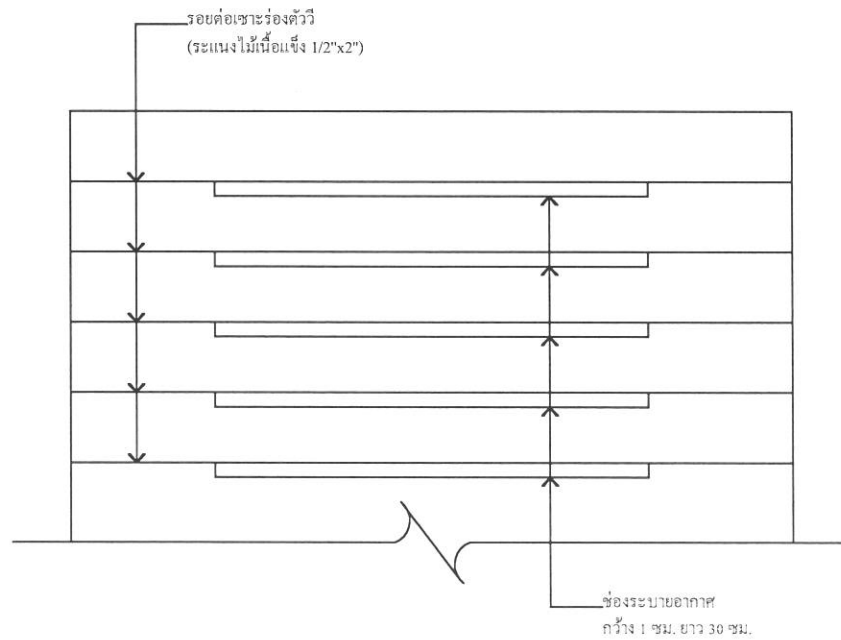

ขยายช่องระบายอากาศ  
มาตราส่วน 1:5

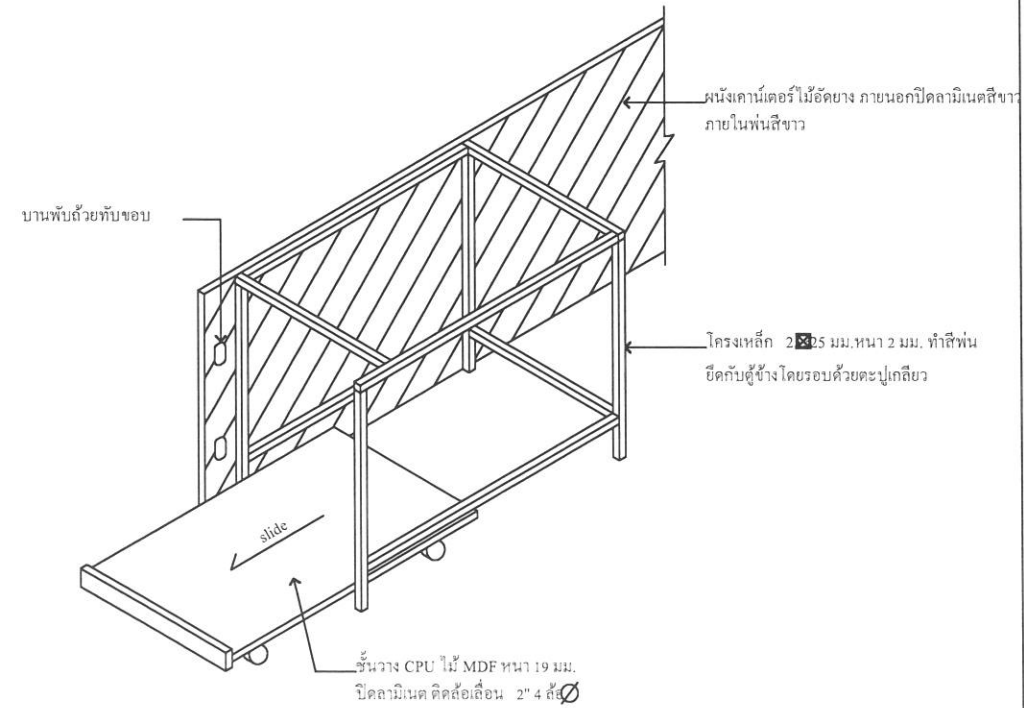

สำนักงานไปรษณีย์เขต 4

งาน งานตกแต่งอาคาร ปณ.เฝ้าไร่  
ที่ตั้ง อ.เฝ้าไร่ จ.หนองคาย

แบบแสดง  
แบบขยายเคาน์เตอร์บริการ F1

สถาปนิก		
ผู้ออกแบบ		
ผู้เขียนแบบ		
ผู้สำรวจ		
วิศวกรโยธา		
วิศวกรไฟฟ้า		
วิศวกรสุขาภิบาล		
วิศวกรเครื่องกล		

ร่าง	เห็นชอบ	อนุมัติ
	<i>[Signature]</i>	

หทพ. ผช.ผบข.4 ผบข.4

หมายเลขแผ่น	รวมแบบในหมวด	แผ่น
	รวมแบบทั้งหมด	แผ่น



# แบบขยายตู้ข้างเคาน์เตอร์บริการ CA POS

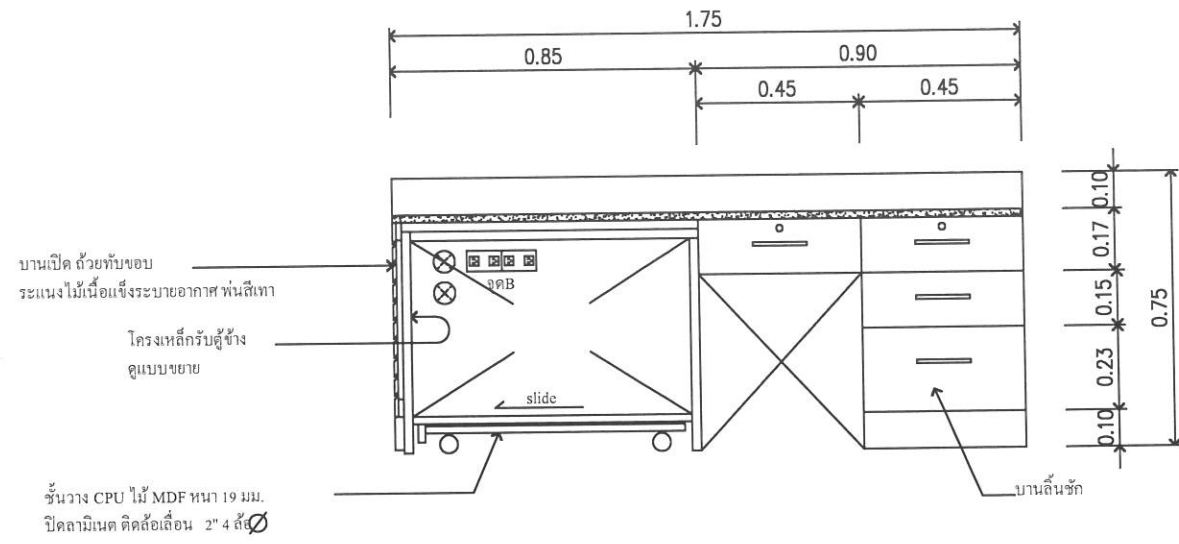

รูปด้าน 1  
มาตราส่วน 1:20

## แบบขยายโครงเหล็กรับตู้ข้าง

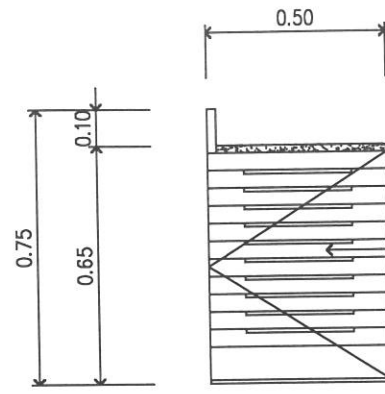

รูปด้าน 2  
มาตราส่วน 1:20

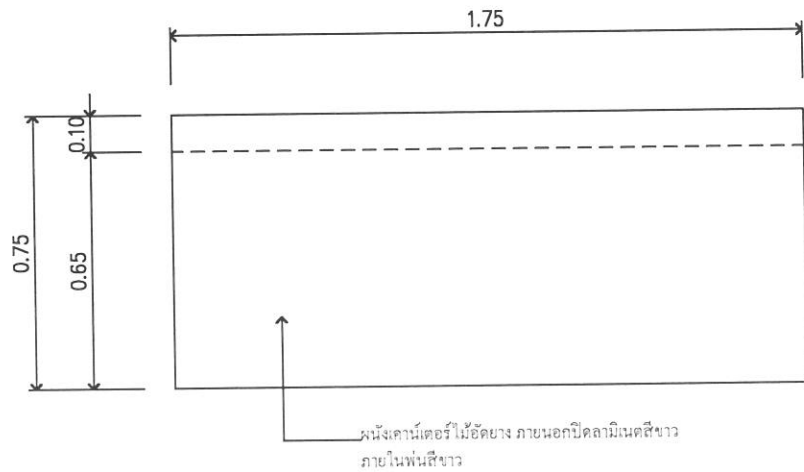

รูปด้าน 3  
มาตราส่วน 1:20

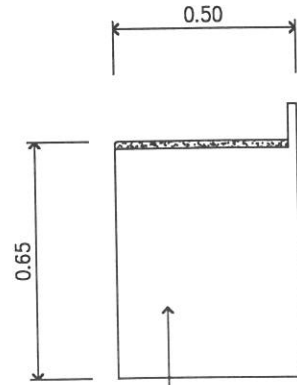

รูปด้าน 4  
มาตราส่วน 1:20

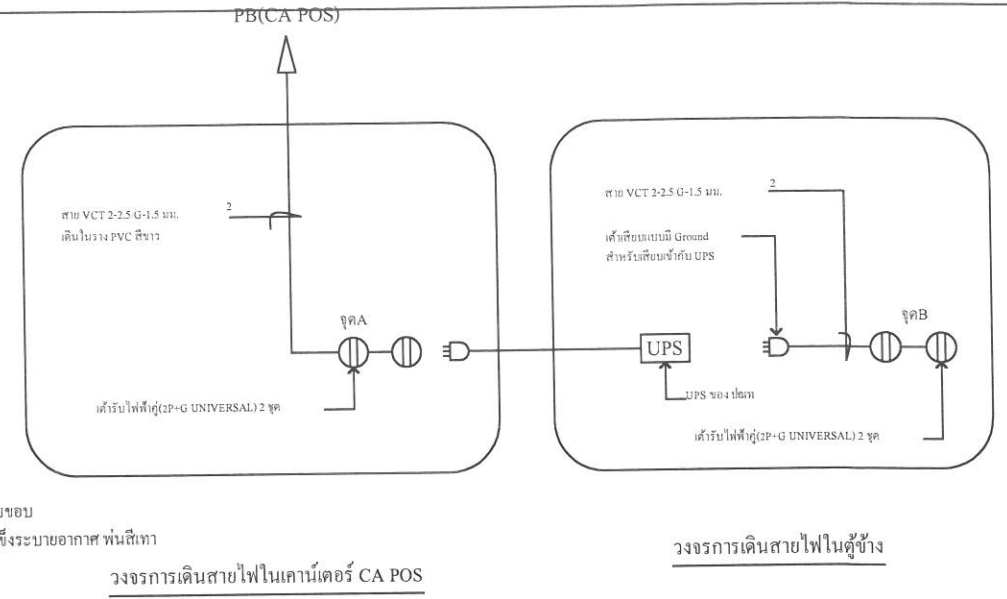

วงจรรการเดินสายไฟในเคาน์เตอร์ CA POS

วงจรรการเดินสายไฟในตู้ข้าง



สำนักงานไปรษณีย์เขต 4

งาน งานตกแต่งอาคาร ปณ.เฝ้าไร่

ที่ตั้ง อ.เฝ้าไร่ จ.หนองคาย

แบบแสดง

แบบขยายเคาน์เตอร์บริการ F1

สถาปนิก		
ผู้ออกแบบ		
ผู้เขียนแบบ		
ผู้สำรวจ		
วิศวกรโยธา		
วิศวกรไฟฟ้า		
วิศวกรสุขาภิบาล		
วิศวกรเครื่องกล		

ร่าง	เห็นชอบ	อนุมัติ
หทพ.	ผช.ผบข.4	ผบข.4
หมายเลขแผ่น	ชมแบบในหมวด	แผ่น
	ชมแบบทั้งหมด	แผ่น

# F2 แบบขยายตู้แสดงสินค้าไปรษณีย์

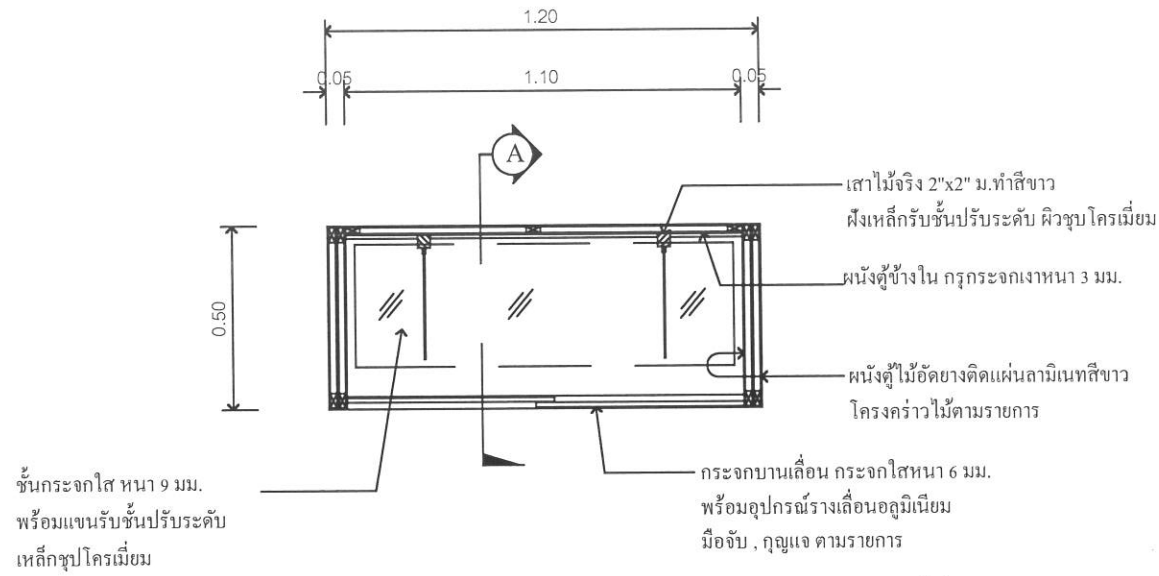

แปลนตู้โชว์สินค้าไปรษณีย์

มาตราส่วน 1:20

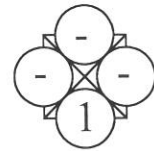

ทิศทางการมองรูปด้าน

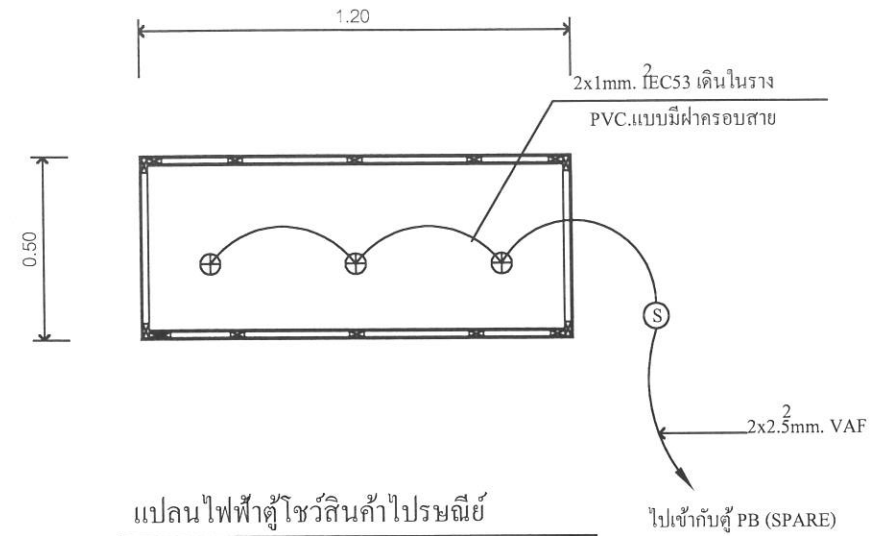

แปลนไฟฟ้าตู้โชว์สินค้าไปรษณีย์

มาตราส่วน 1:20

- ⊕ โคมไฟควานไลท์ ตัวโครเมียมหรือสีอบขาว พร้อมหลอด LED ขนาด 7-9W. 12V. สี Warm White พร้อม Power Supply 12V. (ช่องละ 2 จุด รวม 4 จุด)

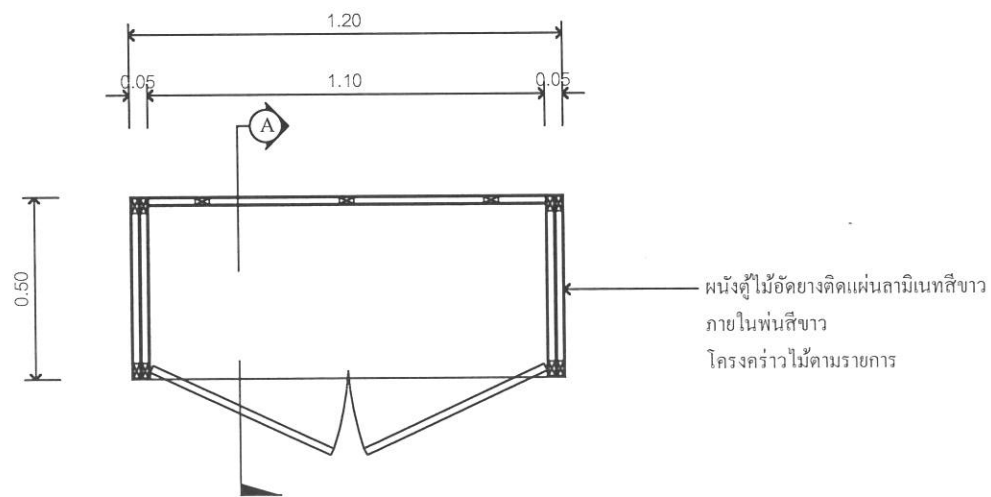

แปลนตู้โชว์สินค้าไปรษณีย์ (ส่วนล่าง)

มาตราส่วน 1:20



สำนักงานไปรษณีย์เขต 4

งาน งานตกแต่งอาคาร ปณ.เฟ้าไร่

ที่ตั้ง อ.เฟ้าไร่ จ.หนองคาย

แบบแสดง

แบบขยายตู้แสดงสินค้าไปรษณีย์ F2

สถาปนิก		
ผู้ออกแบบ		
ผู้เขียนแบบ		
ผู้สำรวจ	<i>Signature</i>	
วิศวกรโยธา		
วิศวกรไฟฟ้า		
วิศวกรสุขาภิบาล		
วิศวกรเครื่องกล		

ร่าง	เห็นชอบ	อนุมัติ
<i>Signature</i>	<i>Signature</i>	<i>Signature</i>
หทพ.	ผช.ผปช.4	ผปช.4
หมายเลขแผ่น	รวมแบบในขนาด	แผ่น
	รวมแบบทั้งหมด	แผ่น

# F2 แบบขยายตู้แสดงสินค้าไปรษณีย์

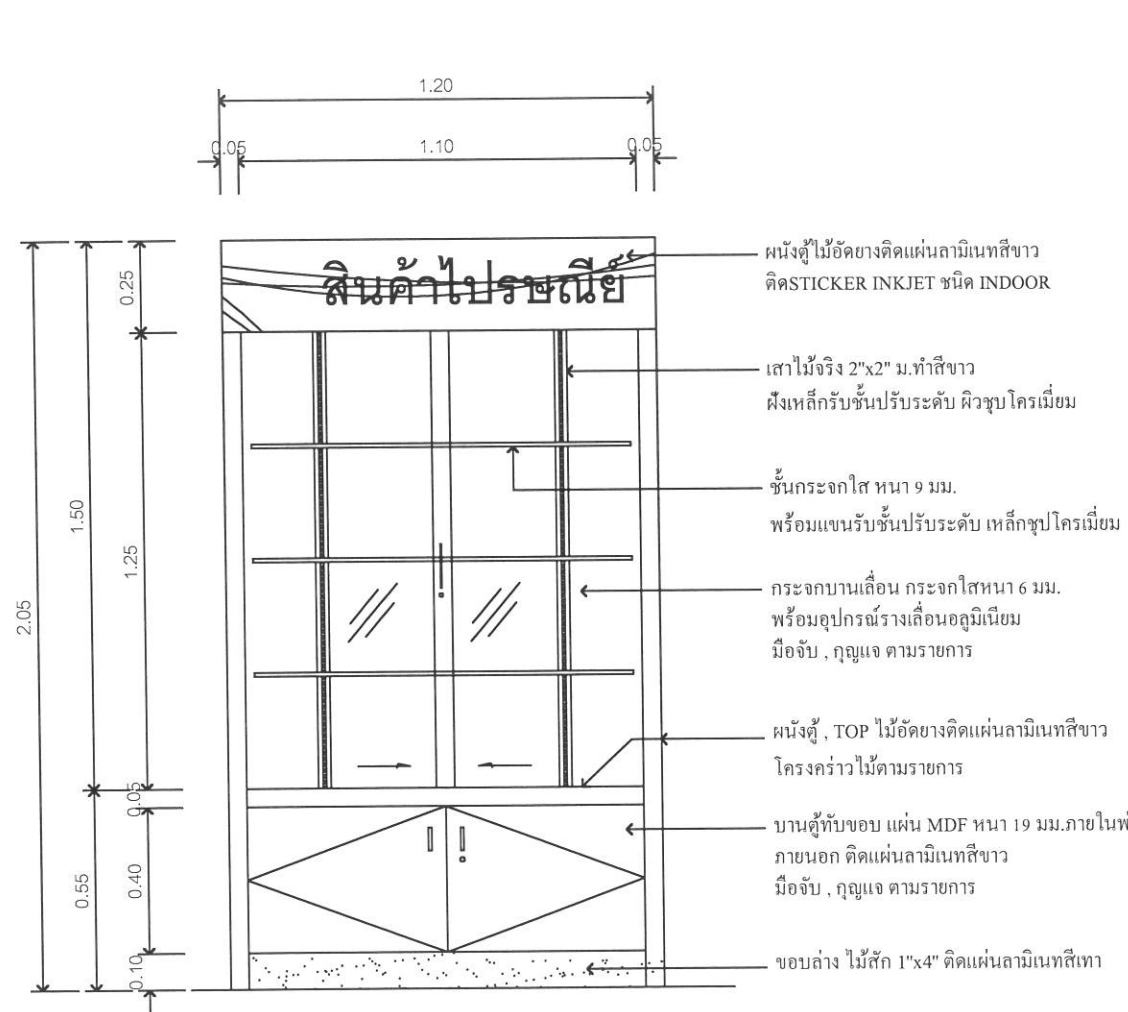

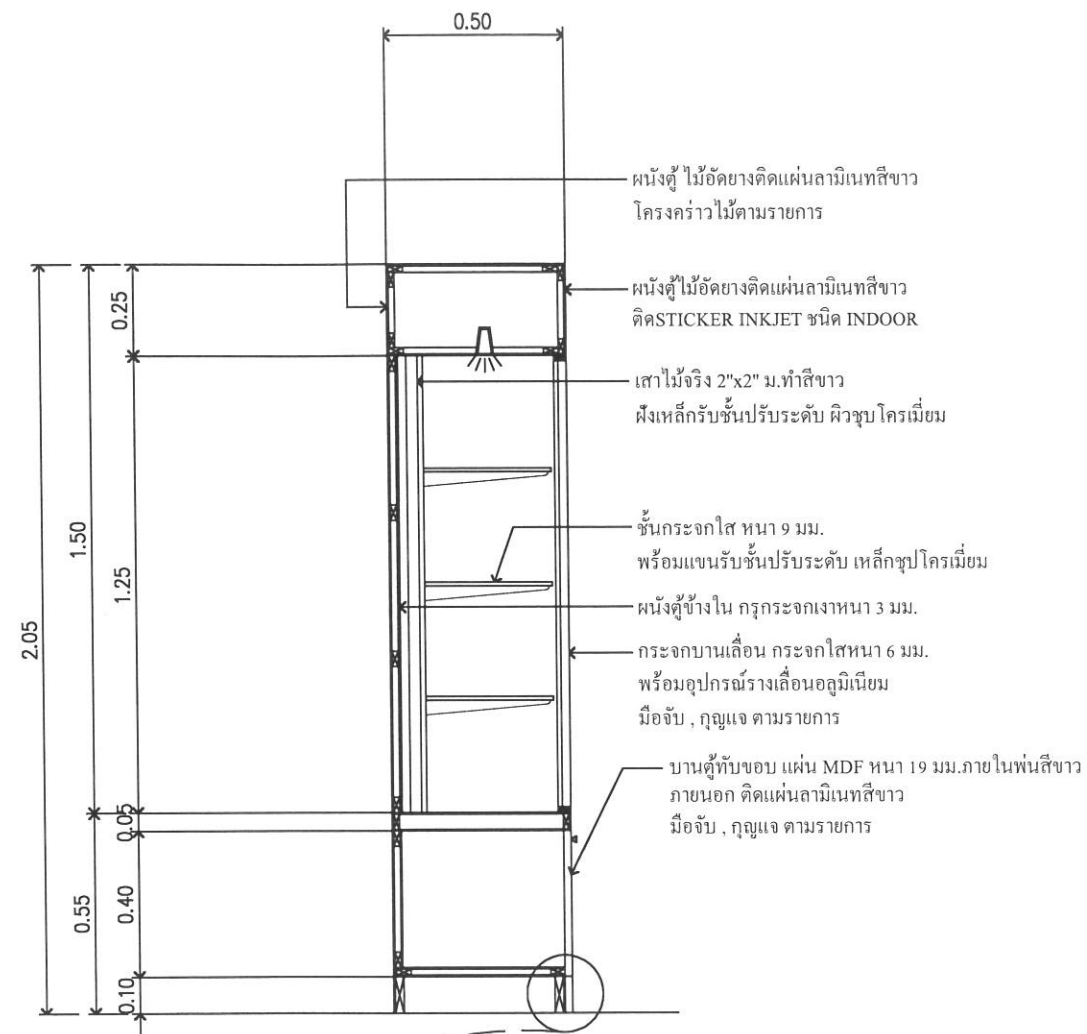

รูปด้าน 1  
มาตราส่วน 1:20

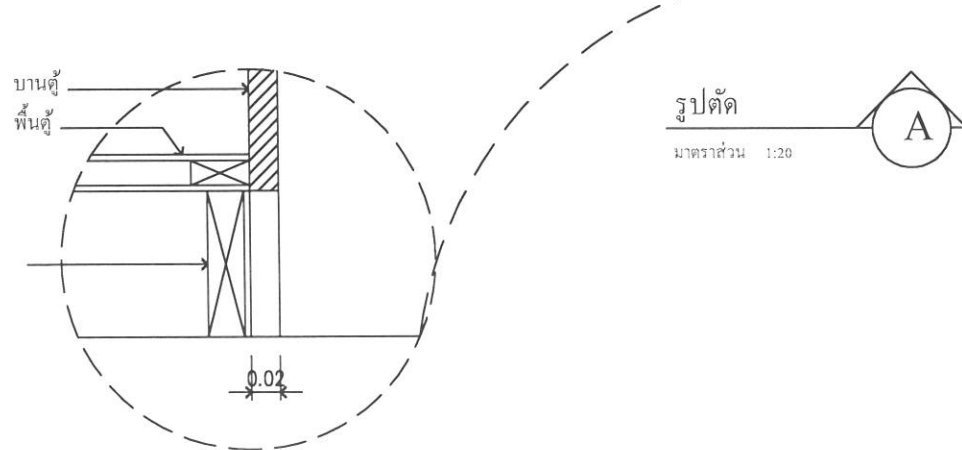

ขอบล่าง ไม้สัก 1"x4" ติดแผ่นลามิเนทสีเทา

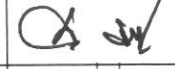

รูปตัด A  
มาตราส่วน 1:20

 <b>ไปรษณีย์ไทย</b> <b>THAILAND POST</b>		
<b>สำนักงานไปรษณีย์เขต 4</b> งาน งานตงแต่งอาคาร ปณ.เข้าไร่ ที่ตั้ง อ.เฝ้าไร่ จ.หนองคาย		
แบบแสดง <b>แบบขยายตู้แสดงสินค้าไปรษณีย์ F2</b>		
สถาปนิก		
ผู้ออกแบบ		
ผู้เขียนแบบ		
ผู้สำรวจ		
วิศวกรโยธา		
วิศวกรไฟฟ้า		
วิศวกรสุขาภิบาล		
วิศวกรเครื่องกล		
ร่าง	เห็นชอบ	อนุมัติ
		
หทพ.	ผช.ผปช.4	ผปช.4
หมายเลขแผ่น	รวมแบบโดยหมวด	แผ่น
	รวมแบบทั้งหมด	แผ่น

# F3 แบบขยาย โต๊ะเขียนหนังสือประชาชน

มาตราส่วน

1:20

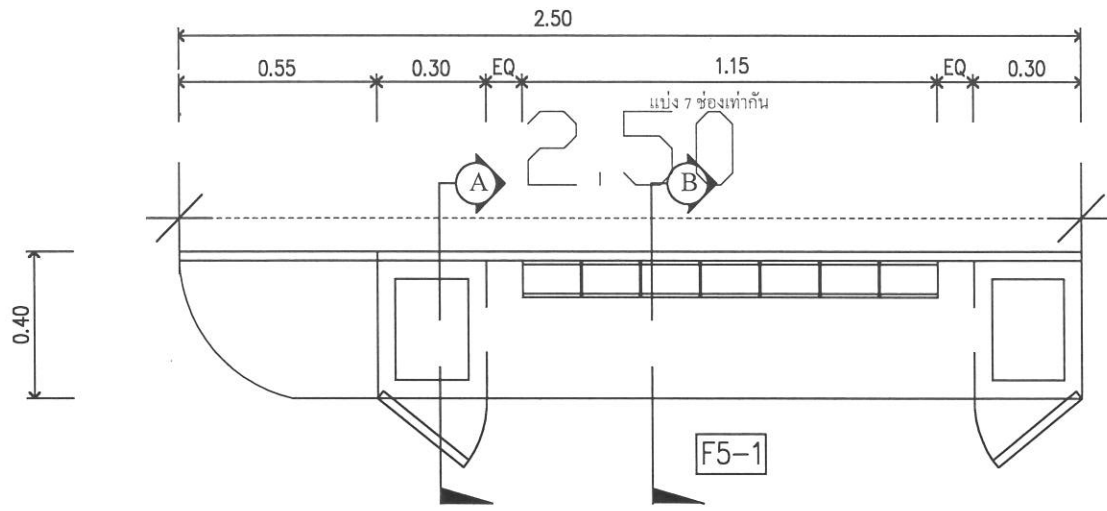

แปลน โต๊ะเขียนหนังสือประชาชนและกล่องใส่ขยะ

มาตราส่วน

1:20

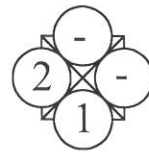

ทิศทางการมองรูปด้าน

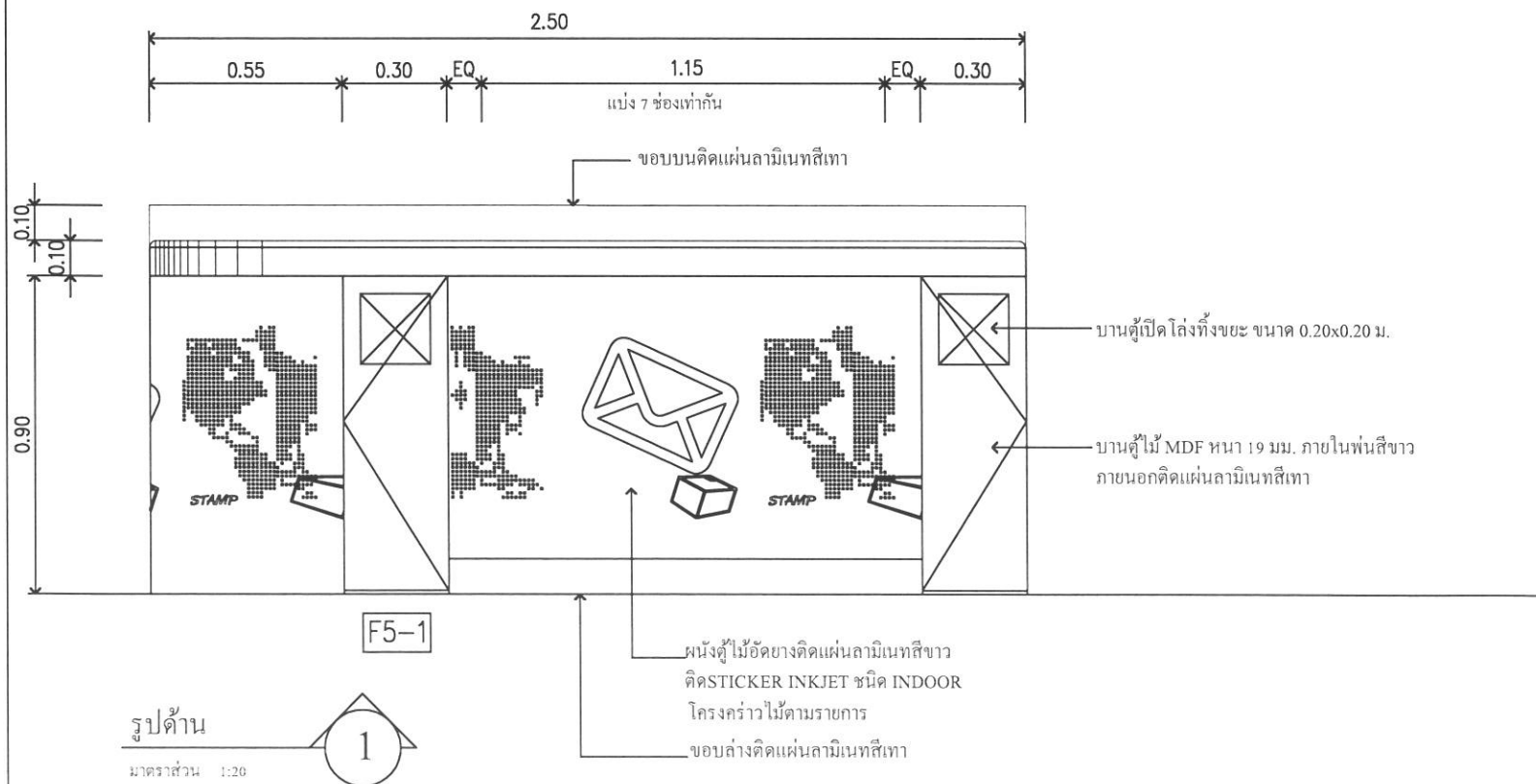

รูปด้าน

มาตราส่วน 1:20

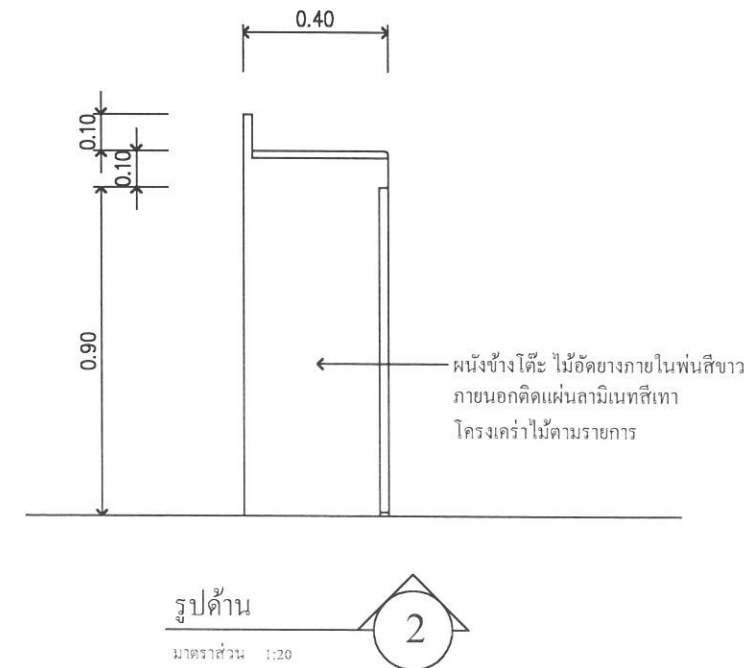

รูปด้าน

มาตราส่วน 1:20



สำนักงานไปรษณีย์เขต 4

งาน งานตงแต่งอาคาร ปณ.เฝ้าไร่

ที่ตั้ง อ.เฝ้าไร่ จ.หนองคาย

แบบแสดง

แบบขยายโต๊ะเขียนหนังสือประชาชน F3

สถาปนิก		
ผู้ออกแบบ		
ผู้เขียนแบบ	<i>[Signature]</i>	
ผู้สำรวจ		
วิศวกรโยธา		
วิศวกรไฟฟ้า		
วิศวกรสุขาภิบาล		
วิศวกรเครื่องกล		
ร่าง	เห็นชอบ	อนุมัติ
<i>[Signature]</i>	<i>[Signature]</i>	
หทพ.	ผช.ผบข.4	ผบข.4
หมายเลขแผ่น	รวมแบบในหมวด	แผ่น
	รวมแบบทั้งหมด	แผ่น

# F3 แบบขยายโต๊ะเขียนหนังสือประชาชน

มาตราส่วน

1:20

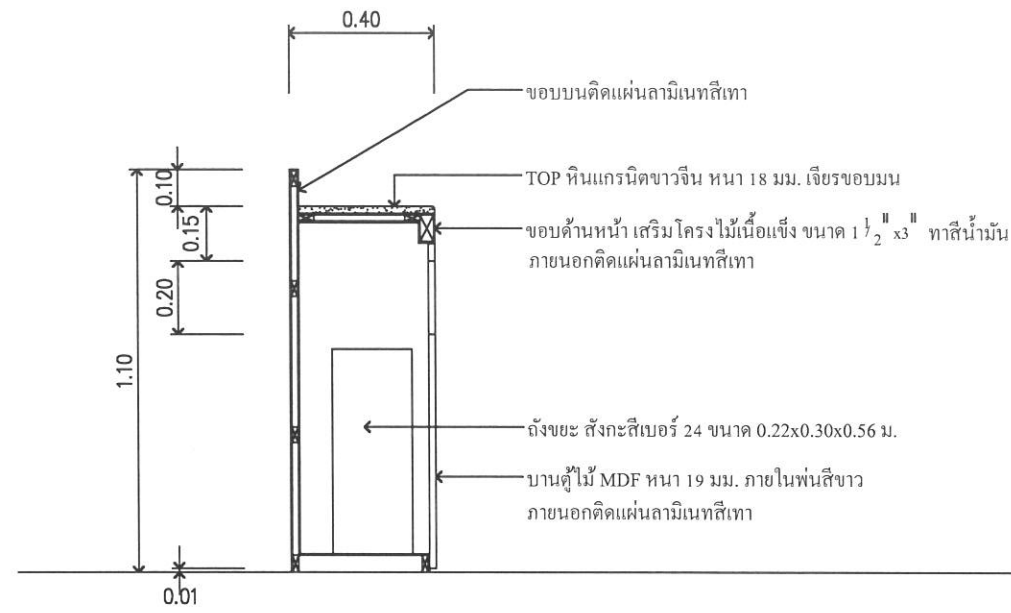

รูปตัด



มาตราส่วน 1:20

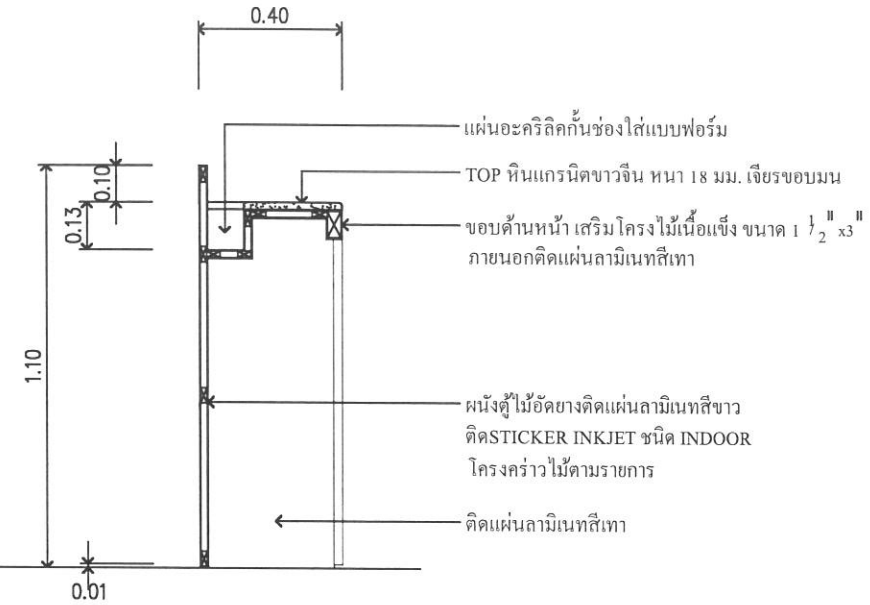

รูปตัด



มาตราส่วน 1:20

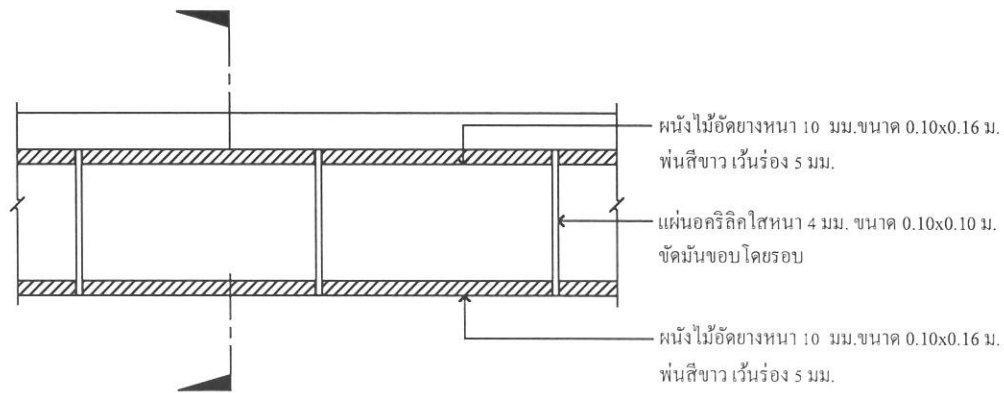

แปลนขยายช่องใส่แบบฟอร์ม

มาตราส่วน 1:5

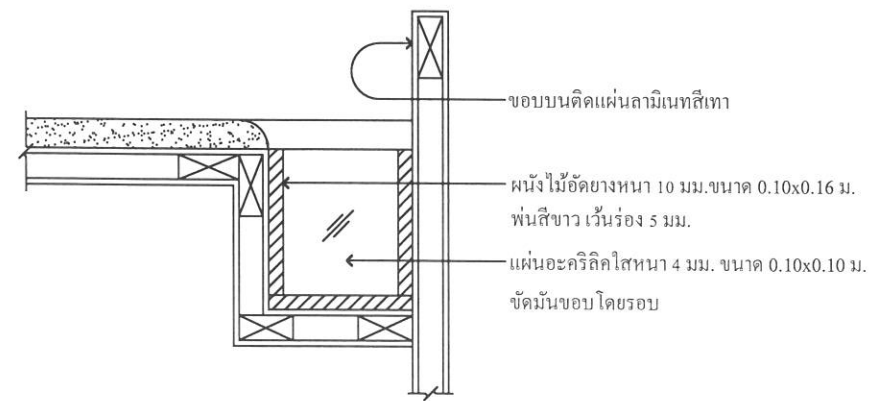

รูปตัดขยายช่องใส่แบบฟอร์ม

มาตราส่วน 1:5



สำนักงานไปรษณีย์เขต 4

งาน งานตกแต่งอาคาร ปณ.เฝ้าไร่

ที่ตั้ง อ.เฝ้าไร่ จ.หนองคาย

แบบแสดง

แบบขยายโต๊ะเขียนหนังสือประชาชน F3

สถาปนิก		
ผู้ออกแบบ		
ผู้เขียนแบบ		
ผู้สำรวจ		
วิศวกรโยธา		
วิศวกรไฟฟ้า		
วิศวกรสุขาภิบาล		
วิศวกรเครื่องกล		

ร่าง	เห็นชอบ	อนุมัติ

ททพ.	พช.พปช.4	พปช.4
------	----------	-------

หมายเลขแผ่น	รวมแบบในซอง	แผ่น
	รวมแบบทั้งหมด	แผ่น

**แบบ F-4**  
Not to Scale

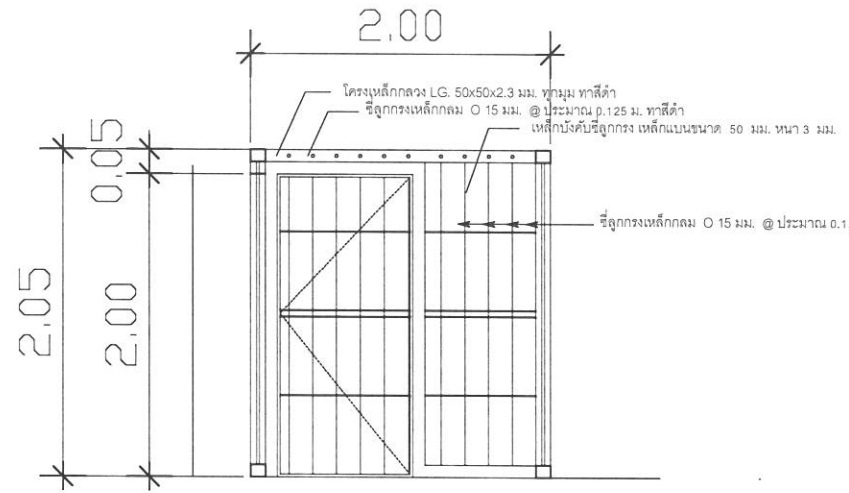

**รูปด้านหน้า**  
Not to Scale

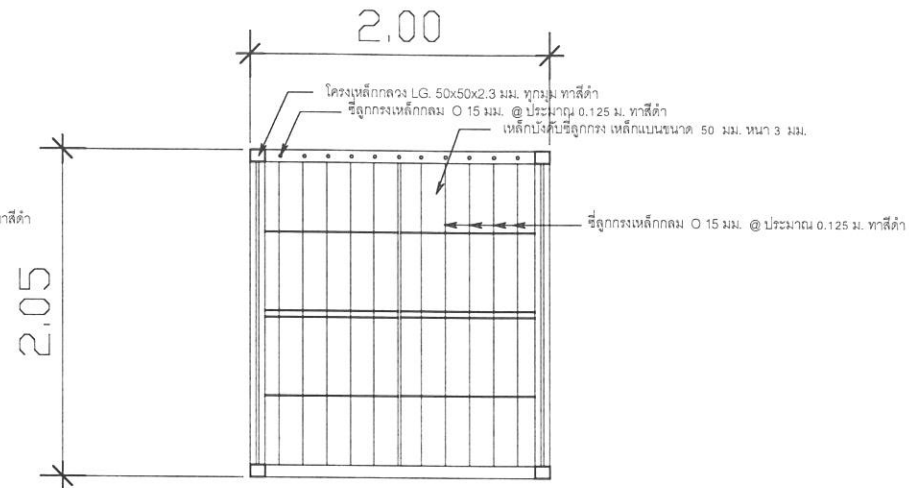

**รูปด้านข้าง**  
Not to Scale

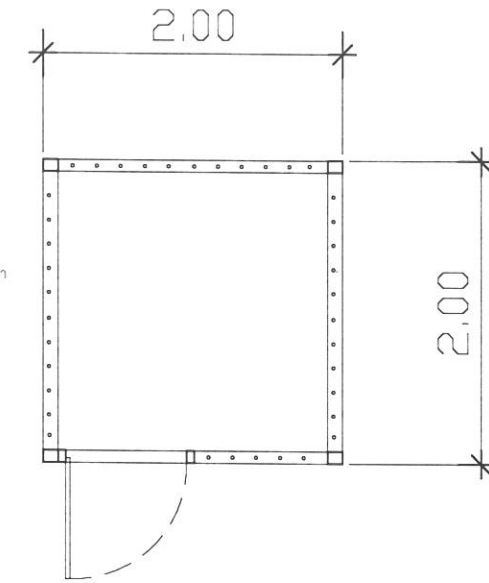

**แบบ**  
Not to Scale



สำนักงานไปรษณีย์เขต 4

งาน งานตกแต่งอาคาร ปณ.เฝ้าไร่

ที่ตั้ง อ.เฝ้าไร่ จ.หนองคาย

แบบแสดง

แบบขยายเฟอร์นิเจอร์

สถาปนิก		
ผู้ออกแบบ		
ผู้เขียนแบบ		
ผู้สำรวจ	<i>(Signature)</i>	
วิศวกรโยธา		
วิศวกรไฟฟ้า		
วิศวกรสุขาภิบาล		
วิศวกรเครื่องกล		

ร่าง	เห็นชอบ	อนุมัติ
<i>(Signature)</i>	<i>(Signature)</i>	<i>(Signature)</i>
หากพ.	ผช.ผ.ปช.4	ผ.ปช.4
หมายเลขแผ่น	รวมแบบทั้งหมด	แผ่น
	รวมแบบทั้งหมด	แผ่น



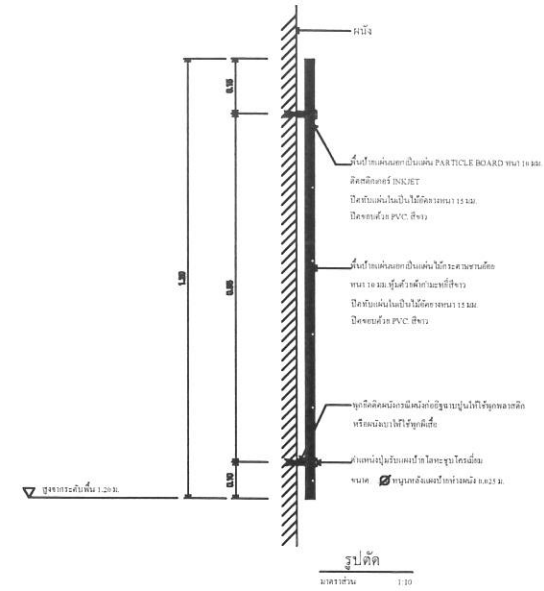
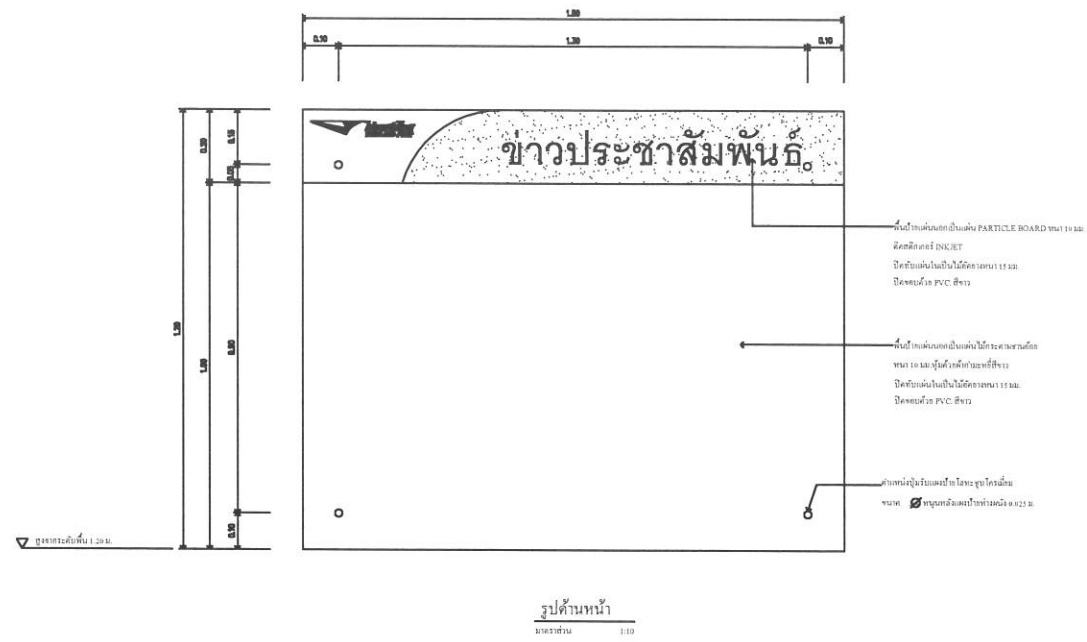

B4 แบบขยายป้ายประชาสัมพันธ์

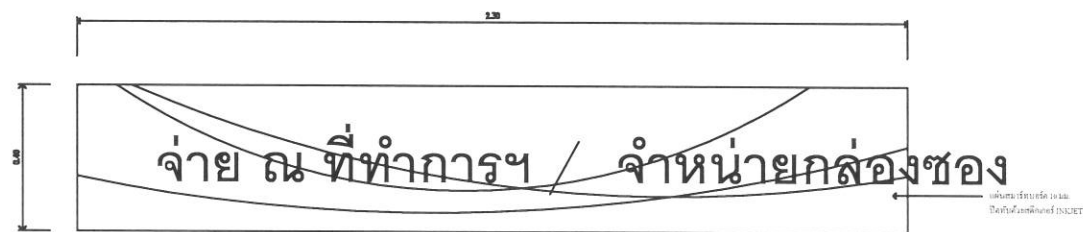

B8 แบบป้ายจ่าย ณ ที่ทำการ / จำหน่ายกล่องซอง



สำนักงานไปรษณีย์เขต 4

งาน งานตกแต่งอาคาร ปณ.เฝ้าไร่

ที่ตั้ง อ.เฝ้าไร่ จ.หนองคาย

แบบแสดง

แบบขยายป้ายบริการ B4



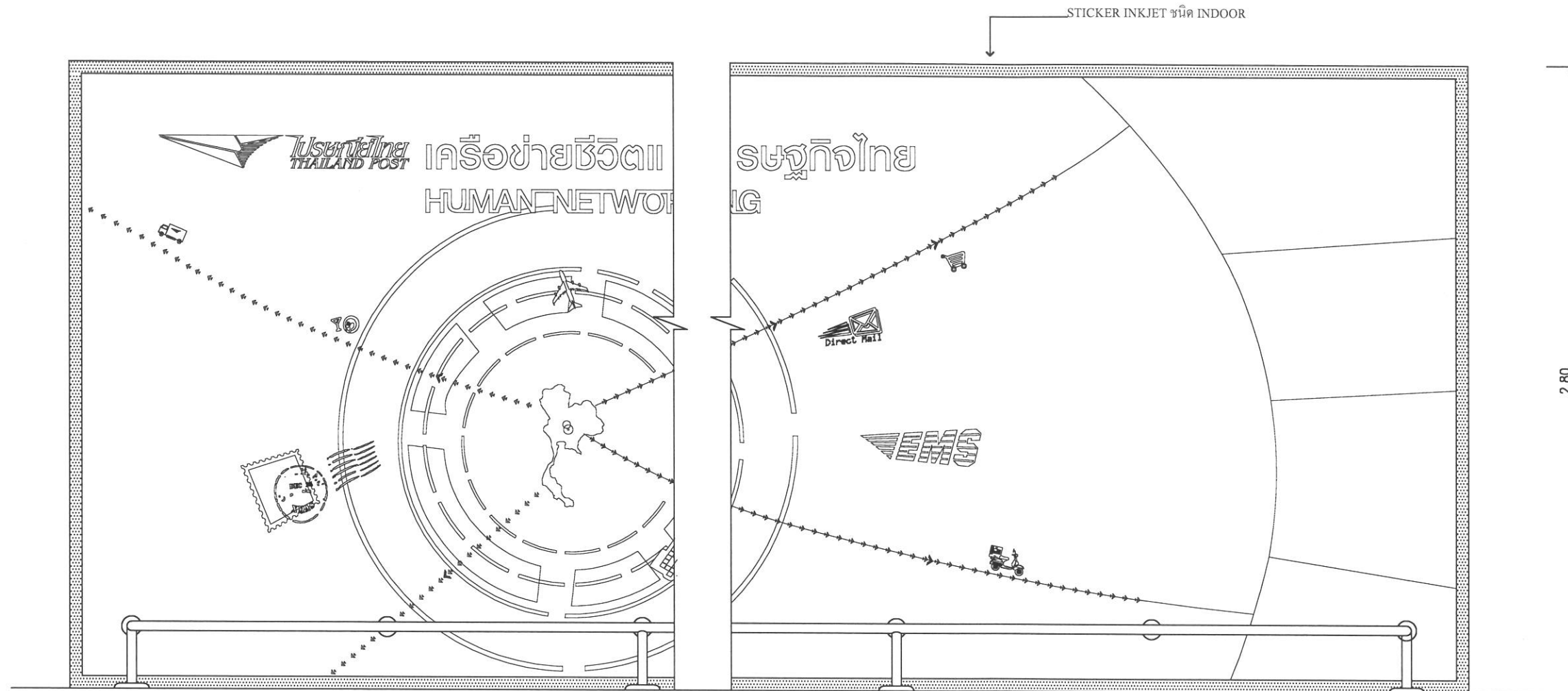

สถาปนิก		
ผู้ออกแบบ		
ผู้เขียนแบบ		
ผู้สำรวจ		
วิศวกรโยธา		
วิศวกรไฟฟ้า		
วิศวกรสุขาภิบาล		
วิศวกรเครื่องกล		

ร่าง	เห็นชอบ	อนุมัติ
ททพ.	ผช.ผบข.4	ผบข.4
หมายเลขแผ่น	รวมแบบในหมวด	แผ่น
	รวมแบบทั้งหมด	แผ่น





แบบขยายรูปด้านหน้าผนัง BACK DROP พร้อมภาพ INKJET เปลี่ยนแปลงได้ตามมาตรฐาน ปณท  
 มาตรฐาน 1:20

 <b>ไปรษณีย์ไทย</b> <b>THAILAND POST</b>		
สำนักงานไปรษณีย์เขต 4		
งาน งานตบแต่งอาคาร ปณ.เฝ้าไร่		
ที่ตั้ง อ.เฝ้าไร่ จ.หนองคาย		
แบบแสดง แบบขยาย BACK DROP		
สถาปนิก		
ผู้ออกแบบ		
ผู้เขียนแบบ		
ผู้สำรวจ		
วิศวกรโยธา		
วิศวกรไฟฟ้า		
วิศวกรสุขาภิบาล		
วิศวกรเครื่องกล		
ร่าง	เห็นชอบ	อนุมัติ
		
หทพ.	ผช.ผปช.4	ผปช.4
หมายเลขแผ่น	รวมแบบประกอบ	แผ่น
	รวมแบบทั้งหมด	แผ่น

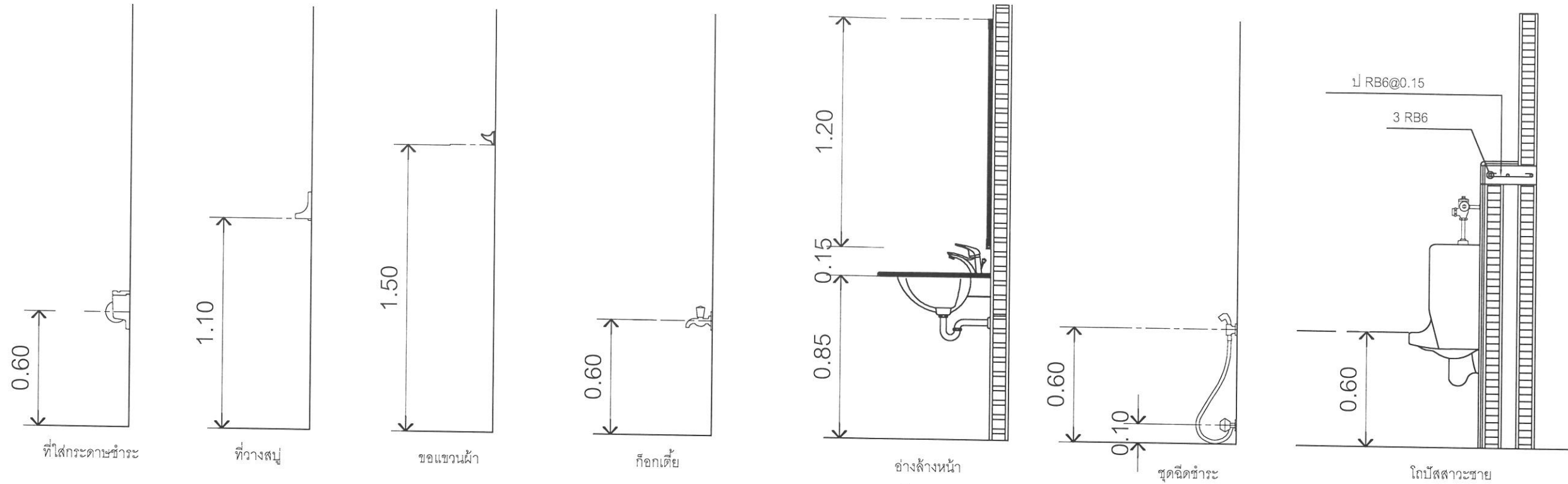

แบบแสดงระดับในการติดตั้งสุขภัณฑ์

มาตรฐาน

1:25

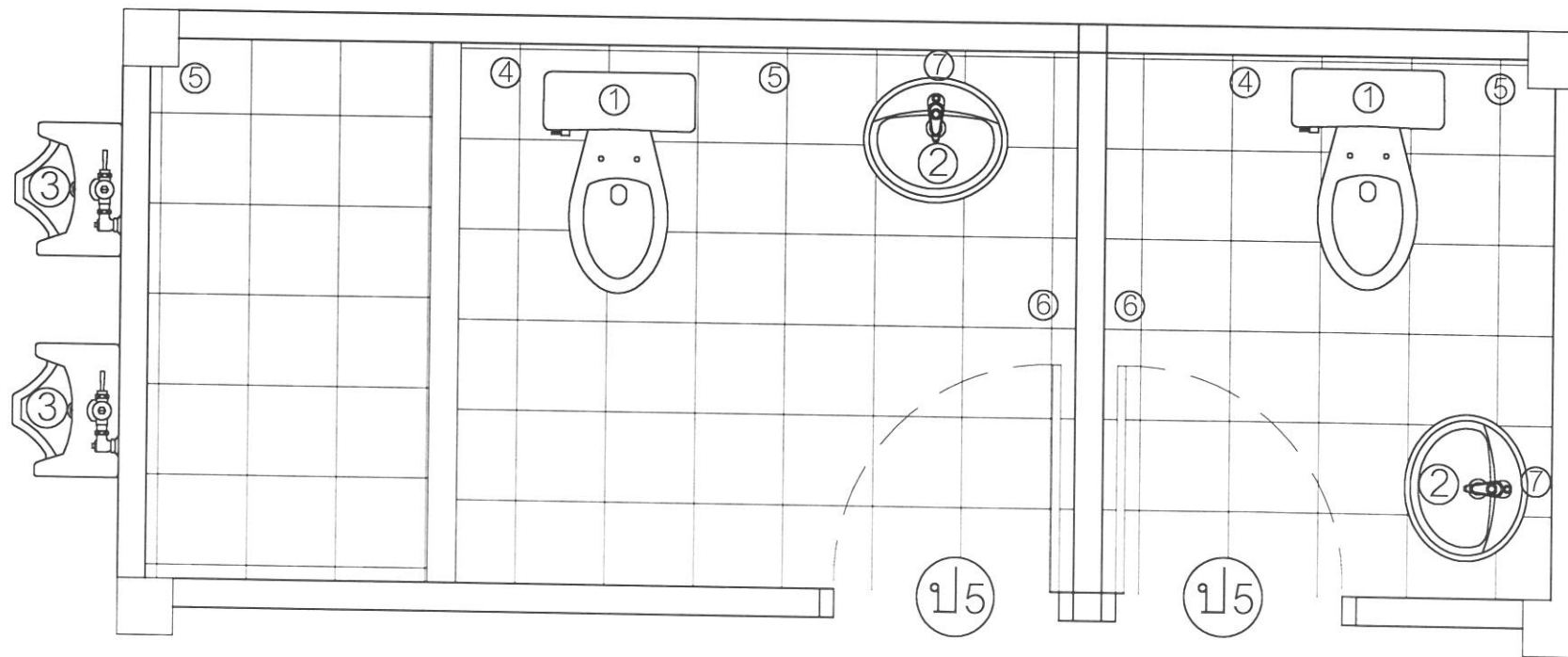

แบบขยายห้องน้ำ

มาตรฐาน

1:50

ลำดับ	รายการ
①	โถส้วมไร้สายชนิดชักโครก
②	อ่างล้างหน้าชนิดผนังแบบเคาน์เตอร์
③	โถปัสสาวะชาย พร้อมเก็ยน้ำ flush valve และแสงในกรณีชักล้างรูป
④	ฝักฉีดชำระ พร้อมวาล์วฉีดชนิด
⑤	ช่องระบายน้ำถึง 2" พร้อมฝาครอบแรงดันกันบูดโครเมียม
⑥	ก๊อบน้ำชนิดเสียบสายยางได้
⑦	กระเบื้องเคลือบอ่างล้างหน้าขนาดประมาณ 2.00 x 1.20 ม.



สำนักงานไปรษณีย์เขต 4  
งาน งานตกแต่งอาคาร ปณ.เฝ้าไร่  
ที่ตั้ง อ.เฝ้าไร่ จ.หนองคาย

แบบแสดง  
แบบขยายห้องน้ำ

สถาปนิก		
ผู้ออกแบบ		
ผู้เขียนแบบ		
ผู้สำรวจ		
วิศวกรโยธา		
วิศวกรไฟฟ้า		
วิศวกรสุขาภิบาล		
วิศวกรเครื่องกล		

ร่าง เห็นชอบ อนุมัติ  
[Signature] [Signature] [Signature]

สถาปนิก ผ.ช. ผ.ป.ช. 4 ผ.ป.ช. 4  
หมายเลขแบบ รวมแบบในหมวด และ  
รวมแบบทั้งหมด และ

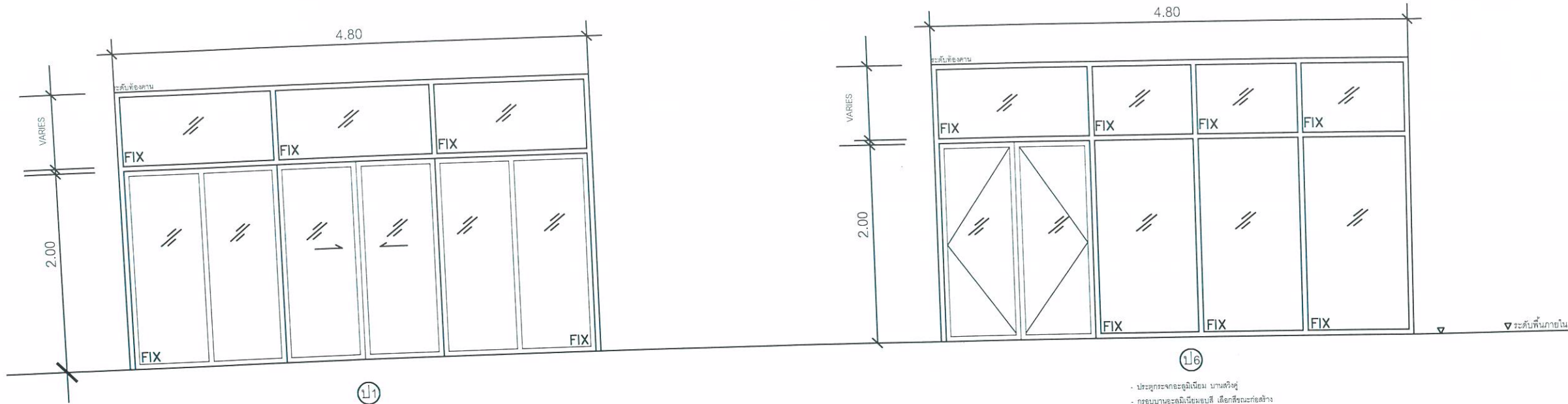

- 11
- ประตูกระจกอะลูมิเนียม บานเลื่อนอัตโนมัติ พร้อมกระจกติดตาย
  - กรอบบานอะลูมิเนียมอบสี เหล็กสีอะครีลิก
  - ลูกบิดกระจกใส หน้า 6 มม.
  - อุปกรณ์ประกอบบานครบชุด

- 116
- ประตูกระจกอะลูมิเนียม บานครึ่งคู่
  - กรอบบานอะลูมิเนียมอบสี เหล็กสีอะครีลิก
  - ลูกบิดกระจกใส หน้า 6 มม.
  - อุปกรณ์ประกอบบานครบชุด

แบบขยายประตูหน้าต่าง  
มาตราส่วน 1:50

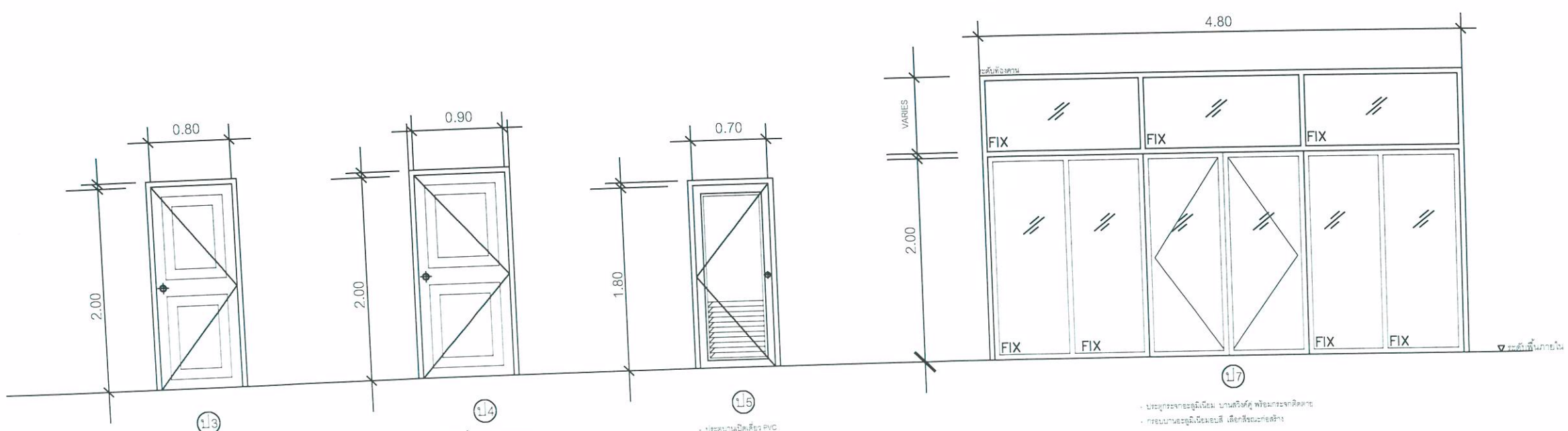

- 113
- ประตูบานเปิดเลื่อนอัตโนมัติพร้อมกระจกใส
  - กรอบบานไม้เนื้อแข็ง
  - ลูกบิดไม้เนื้อแข็ง
  - อุปกรณ์ประกอบบานครบชุด

- 114
- ประตูบานเปิดเลื่อนอัตโนมัติพร้อมกระจกใส
  - กรอบบานไม้เนื้อแข็ง
  - ลูกบิดไม้เนื้อแข็ง
  - อุปกรณ์ประกอบบานครบชุด

- 115
- ประตูบานเปิดเลื่อน PVC
  - กรอบบาน PVC
  - ลูกบิด PVC
  - อุปกรณ์ประกอบบานครบชุด

- 117
- ประตูกระจกอะลูมิเนียม บานครึ่งคู่ พร้อมกระจกติดตาย
  - กรอบบานอะลูมิเนียมอบสี เหล็กสีอะครีลิก
  - ลูกบิดกระจกใส หน้า 6 มม.
  - อุปกรณ์ประกอบบานครบชุด

**ไปรษณีย์ไทย**  
THAILAND POST

สำนักงานไปรษณีย์เขต 4  
งาน งานตกแต่งอาคาร ปณ.เฝ้าไร่  
ที่ตั้ง อ.เฝ้าไร่ จ.หนองคาย

แบบแสดง  
แบบขยายประตูหน้าต่าง

สถาปนิก		
ผู้ออกแบบ		
ผู้เขียนแบบ		
ผู้สำรวจ		
วิศวกรโยธา		
วิศวกรไฟฟ้า		
วิศวกรสุขาภิบาล		
วิศวกรเครื่องกล		
ร่าง	เห็นชอบ	อนุมัติ
หทพ.	ผช.ผปช.4	ผปช.4
หมายเลขแบบ	รวมแบบทั้งหมด	แบบ
	รวมแบบทั้งหมด	แบบ

ใบเสนอราคาจ้างก่อสร้างด้วยวิธีประกวดราคาอิเล็กทรอนิกส์ (e-bidding)

เรียน .....

๑. ข้าพเจ้า.....สำนักงานใหญ่ตั้งอยู่เลขที่.....  
ถนน.....ตำบล/แขวง.....อำเภอ/เขต.....จังหวัด.....  
โทรศัพท์..... โดย.....ผู้ลงนามข้างท้ายนี้ (ในกรณีผู้รับจ้างเป็นบุคคลธรรมดา  
ให้ใช้ข้อความว่า ข้าพเจ้า.....อยู่บ้านเลขที่  
.....ถนน.....ตำบล/แขวง.....  
อำเภอ/เขต.....จังหวัด.....ผู้ถือบัตรประชาชน เลขที่.....  
โทรศัพท์.....) โดย.....ได้พิจารณา  
เงื่อนไขต่างๆ ในเอกสารการประกวดราคาอิเล็กทรอนิกส์ และเอกสารเพิ่มเติม (ถ้ามี) เลขที่  
.....โดยตลอดและยอมรับข้อกำหนดและเงื่อนไขนั้นแล้ว รวมทั้งรับรองว่า ข้าพเจ้าเป็นผู้มี  
คุณสมบัติครบถ้วนตามที่กำหนดและไม่เป็นผู้ทำงานของหน่วยงานของรัฐ

๒. ข้าพเจ้าขอเสนอที่จะทำงาน.....ตามข้อกำหนดเงื่อนไขแบบรูป  
รายการละเอียดแห่งเอกสารประกวดราคาอิเล็กทรอนิกส์ ตามราคาค่างที่ได้ระบุไว้ในบัญชีรายการก่อสร้างหรือ  
ใบแจ้งปริมาณและราคา<sup>๑</sup> เป็นเงินทั้งสิ้น ..... บาท (.....)  
ซึ่งได้รวมภาษีมูลค่าเพิ่มตลอดจนภาษีอากรอื่นๆ และค่าใช้จ่ายที่ระบุไว้ด้วยแล้ว

๓. ข้าพเจ้าจะยื่นคำเสนอราคานี้เป็นระยะเวลา.....วัน ตั้งแต่วันยื่นข้อเสนอ และ  
.....<sup>๑</sup> อารับคำเสนอนี้ ณ เวลาใดก็ได้ก่อนที่จะครบกำหนดระยะเวลาดังกล่าว หรือระยะเวลาที่  
ได้ยึดออกไปตามเหตุผลอันสมควรที่.....<sup>๑</sup> ร้องขอ

๔. ข้าพเจ้ารับรองว่าจะส่งมอบงานตามเงื่อนไขที่เอกสารประกวดราคาอิเล็กทรอนิกส์กำหนดไว้

๕. ในกรณีที่ข้าพเจ้าได้รับการพิจารณาให้เป็นผู้ชนะการประกวดราคาอิเล็กทรอนิกส์  
ข้าพเจ้ารับรองที่จะ

๕.๑ ทำสัญญาตามแบบสัญญาจ้างก่อสร้างแนบท้ายเอกสารการประกวดราคา  
อิเล็กทรอนิกส์หรือตามที่สำนักงานอัยการสูงสุดได้แก้ไขเพิ่มเติมแล้ว กับ.....<sup>๑</sup> ภายใน.....วัน  
นับถัดจากวันที่ได้รับหนังสือให้ไปทำสัญญา

๕.๒ มอบหลักประกันการปฏิบัติตามสัญญา ตามที่ระบุไว้ในข้อ ๗ ของเอกสารการประกวด  
ราคาอิเล็กทรอนิกส์ ให้แก่.....<sup>๑</sup> ขณะที่ได้ลงนามในสัญญาเป็นจำนวนร้อยละ.....ของ  
ราคาตามสัญญาที่ได้ระบุไว้ในใบเสนอราคานี้ เพื่อเป็นหลักประกันการปฏิบัติตามสัญญาโดยถูกต้องและ  
ครบถ้วน

หากข้าพเจ้าไม่ปฏิบัติให้ครบถ้วนตามที่ระบุไว้ในข้อ ๕.๑ และ/หรือข้อ ๕.๒ ดังกล่าวข้างต้น  
ข้าพเจ้ายอมให้.....<sup>๑</sup> ริบหลักประกันการเสนอราคา หรือเรียกจ็อกจากผู้ออกหนังสือค้ำประกัน  
ข้าพเจ้ายอมชดใช้ค่าเสียหายใดๆ ที่อาจมีแก่.....<sup>๑</sup> และ.....<sup>๑</sup> มีสิทธิจะให้ผู้นั้น  
ข้อเสนอรายอื่นเป็นผู้ชนะการประกวดราคาอิเล็กทรอนิกส์ได้ หรือ.....<sup>๑</sup> อาจดำเนินการจัดจ้าง  
การประกวดราคาอิเล็กทรอนิกส์ใหม่ก็ได้

๖. ข้าพเจ้ายอมรับว่า.....<sup>๑</sup> ไม่มีความผูกพันที่จะรับคำเสนอนี้ หรือใบเสนอราคาใดๆ รวมทั้งไม่ต้องรับผิดชอบในค่าใช้จ่ายใดๆ อันอาจเกิดขึ้นในการที่ข้าพเจ้าได้เข้ายื่นข้อเสนอครั้งนี้

๗. เพื่อเป็นหลักประกันในการปฏิบัติโดยถูกต้อง ตามที่ได้ทำความเข้าใจและผูกพันแห่งคำเสนอนี้ ข้าพเจ้าขอมอบ.....เพื่อเป็นหลักประกันการเสนอราคาเป็นจำนวนเงิน.....บาท (.....) มาพร้อมนี้

๘. ข้าพเจ้าได้ตรวจทานตัวเลขและตรวจสอบเอกสารต่างๆ ที่ได้ยื่นพร้อมใบเสนอราคานี้ โดยละเอียดแล้ว และเข้าใจดีว่า.....<sup>๑</sup> ไม่ต้องรับผิดชอบใดๆ ในความผิดพลาดหรือตกหล่น

๙. ใบเสนอราคานี้ ได้ยื่นเสนอโดยบริสุทธิ์ยุติธรรม และปราศจากกมลฉ้อฉล หรือการสมรู้ร่วมคิดกัน โดยไม่ชอบด้วยกฎหมายกับบุคคลใดบุคคลหนึ่ง หรือหลายบุคคล หรือกับห้างหุ้นส่วน บริษัทใดๆ ที่ได้ยื่นข้อเสนอในคราวเดียวกัน

เสนอมา ณ วันที่..... เดือน..... พ.ศ. ....

ลงชื่อ .....

(.....)

ตำแหน่ง.....

#### หมายเหตุ

<sup>๑</sup> ให้ระบุชื่อย่อหน่วยงานของรัฐที่ดำเนินการจัดจ้าง เช่น กรม หรือจังหวัด หรือ ที่ไอที เป็นต้น

<sup>๒</sup> บัญชีรายการก่อสร้าง ใบแจ้งปริมาณงานและราคา ให้จัดทำตามความเหมาะสม

เอกสารฉบับนี้ไม่ต้องชำระค่าธรรมเนียม e-Procurement

แบบสัญญา  
สัญญาจ้างก่อสร้าง

สัญญาเลขที่.....(๑).....

สัญญาฉบับนี้ทำขึ้น ณ .....

ตำบล/แขวง.....อำเภอ/เขต.....

จังหวัด.....เมื่อวันที่.....เดือน.....พ.ศ.....

ระหว่าง.....(๒).....

โดย.....(๓).....

ซึ่งต่อไปในสัญญานี้เรียกว่า “ผู้ว่าจ้าง” ฝ่ายหนึ่ง กับ.....(๔ ก).....

ซึ่งจดทะเบียนเป็นนิติบุคคล ณ .....

มีสำนักงานใหญ่อยู่เลขที่.....ถนน.....ตำบล/แขวง.....

อำเภอ/เขต.....จังหวัด.....โดย.....

ผู้มีอำนาจลงนามผูกพันนิติบุคคลปรากฏตามหนังสือรับรองของสำนักงานทะเบียนหุ้นส่วนบริษัท.....

ลงวันที่.....(๕) (และหนังสือมอบอำนาจลงวันที่.....) แนบท้ายสัญญานี้

(๖) (ในกรณีที่ผู้รับจ้างเป็นบุคคลธรรมดาให้ใช้ข้อความว่า กับ.....(๔ ข).....

อยู่บ้านเลขที่.....ถนน.....ตำบล/แขวง.....

อำเภอ/เขต.....จังหวัด.....ผู้ถือบัตรประจำตัวประชาชน

เลขที่.....ดังปรากฏตามสำเนาบัตรประจำตัวประชาชนแนบท้ายสัญญานี้) ซึ่งต่อไปในสัญญานี้

เรียกว่า “ผู้รับจ้าง” อีกฝ่ายหนึ่ง

คู่สัญญาได้ตกลงกันมีข้อความดังต่อไปนี้

**ข้อ ๑ ข้อตกลงว่าจ้าง**

ผู้ว่าจ้างตกลงจ้างและผู้รับจ้างตกลงรับจ้างทำงาน.....(๗).....

ณ.....ตำบล/แขวง.....อำเภอ/เขต.....

จังหวัด.....ตามข้อกำหนดและเงื่อนไขแห่งสัญญานี้รวมทั้งเอกสารแนบท้ายสัญญา

ผู้รับจ้างตกลงที่จะจัดหาแรงงานและวัสดุ เครื่องมือเครื่องใช้ ตลอดจนอุปกรณ์ต่างๆ

ชนิดดีเพื่อใช้ในงานจ้างตามสัญญานี้

**ข้อ ๒ เอกสารอันเป็นส่วนหนึ่งของสัญญา**

เอกสารแนบท้ายสัญญาดังต่อไปนี้ให้ถือเป็นส่วนหนึ่งของสัญญานี้

๒.๑ ผนวก ๑ .....(แบบรูป)..... จำนวน.....(.....) หน้า

๒.๒ ผนวก ๒ .....(รายการละเอียด)..... จำนวน.....(.....) หน้า

๒.๓ ผนวก ๓ .....(ใบแจ้งปริมาณงานและราคา)..... จำนวน.....(.....) หน้า

๒.๔ ผนวก ๔ .....(ใบเสนอราคา)..... จำนวน.....(.....) หน้า

..... ฯลฯ.....

ความใดในเอกสารแนบท้ายสัญญาที่ขัดหรือแย้งกับข้อความในสัญญานี้ ให้ใช้ข้อความในสัญญานี้บังคับ และในกรณีที่เอกสารแนบท้ายสัญญาขัดแย้งกันเอง ผู้รับจ้างจะต้องปฏิบัติตามคำวินิจฉัยของผู้ว่าจ้าง คำวินิจฉัยของผู้ว่าจ้างให้ถือเป็นที่สุด และผู้รับจ้างไม่มีสิทธิเรียกร้องค่าจ้าง ค่าเสียหายหรือค่าใช้จ่ายใดๆ เพิ่มเติมจากผู้ว่าจ้างทั้งสิ้น

**ข้อ ๓ หลักประกันการปฏิบัติตามสัญญา**

ในขณะที่ทำสัญญานี้ผู้รับจ้างได้นำหลักประกันเป็น.....(๘).....  
เป็นจำนวนเงิน.....บาท (.....) ซึ่งเท่ากับร้อยละ.....(๙).....(.....)

ของราคาค่าจ้างตามสัญญา มามอบให้แก่ผู้ว่าจ้างเพื่อเป็นหลักประกันการปฏิบัติตามสัญญานี้

(๑๐) กรณีผู้รับจ้างใช้หนังสือค้ำประกันมาเป็นหลักประกันการปฏิบัติตามสัญญา หนังสือค้ำประกันดังกล่าวจะต้องออกโดยธนาคารที่ประกอบกิจการในประเทศไทย หรือโดยบริษัทเงินทุนหรือบริษัทเงินทุนหลักทรัพย์ที่ได้รับอนุญาตให้ประกอบกิจการเงินทุนเพื่อการพาณิชย์และประกอบธุรกิจค้ำประกันตามประกาศของธนาคารแห่งประเทศไทย ตามรายชื่อบริษัทเงินทุนที่ธนาคารแห่งประเทศไทยแจ้งเวียนให้ทราบตามแบบที่คณะกรรมการนโยบายการจัดซื้อจัดจ้างและการบริหารพัสดุภาครัฐกำหนด หรืออาจเป็นหนังสือค้ำประกันอิเล็กทรอนิกส์ตามวิธีการที่กรมบัญชีกลางกำหนดก็ได้ และจะต้องมีอายุการค้ำประกันตลอดไปจนกว่าผู้รับจ้างพ้นข้อผูกพันตามสัญญานี้

หลักประกันที่ผู้รับจ้างนำมามอบให้ตามวรรคหนึ่ง จะต้องมียุทธครอบคลุมความรับผิดชอบทั้งปวงของผู้รับจ้างตลอดอายุสัญญา ถ้าหลักประกันที่ผู้รับจ้างนำมามอบให้ดังกล่าวลดลงหรือเสื่อมค่าลงหรือมีอายุไม่ครอบคลุมถึงความรับผิดชอบของผู้รับจ้างตลอดอายุสัญญา ไม่ว่าจะด้วยเหตุใดๆ ก็ตาม รวมถึงกรณีผู้รับจ้างส่งมอบงานล่าช้าเป็นเหตุให้ระยะเวลาแล้วเสร็จหรือวันครบกำหนดความรับผิดชอบในความชำรุดบกพร่องตามสัญญาเปลี่ยนแปลงไป ไม่ว่าจะเกิดขึ้นคราวใด ผู้รับจ้างต้องหาหลักประกันใหม่หรือหลักประกันเพิ่มเติมให้มีจำนวนครบถ้วนตามวรรคหนึ่งนำมามอบให้แก่ผู้ว่าจ้างภายใน.....(.....) วัน นับถัดจากวันที่ได้รับแจ้งเป็นหนังสือจากผู้ว่าจ้าง

หลักประกันที่ผู้รับจ้างนำมามอบไว้ตามข้อนี้ ผู้ว่าจ้างจะคืนให้แก่ผู้รับจ้างโดยไม่มีดอกเบี้ยเมื่อผู้รับจ้างพ้นจากข้อผูกพันและความรับผิดชอบทั้งปวงตามสัญญานี้แล้ว

**ข้อ ๔ (ก) ค่าจ้างและการจ่ายเงิน**

(สำหรับสัญญาที่เป็นราคาต่อหน่วย)

ผู้ว่าจ้างตกลงจ่ายและผู้รับจ้างตกลงรับเงินค่าจ้างเป็นจำนวนเงิน.....บาท (.....) ซึ่งได้รวมภาษีมูลค่าเพิ่มจำนวน.....บาท (.....)

ตลอดจนภาษีอากรอื่นๆ และค่าใช้จ่ายทั้งปวงด้วยแล้ว โดยถือราคาต่อหน่วยเป็นเกณฑ์ตามรายการแต่ละประเภทดังที่ได้กำหนดไว้ในใบแจ้งปริมาณงานและราคา ตามเอกสารแนบท้ายสัญญาผนวก ๓

คู่สัญญาทั้งสองฝ่ายต่างตกลงว่าจำนวนปริมาณงานที่กำหนดไว้ในบัญชีรายการก่อสร้างหรือใบแจ้งปริมาณงานและราคานี้เป็นจำนวนโดยประมาณเท่านั้น จำนวนปริมาณงานที่แท้จริงอาจจะมากหรือน้อยกว่านี้ได้ ซึ่งผู้ว่าจ้างจะจ่ายเงินค่าจ้างให้แก่ผู้รับจ้างตามราคาต่อหน่วยของงานแต่ละรายการที่ได้ทำเสร็จจริง คู่สัญญาทั้งสองฝ่ายต่างตกลงที่จะไม่เปลี่ยนแปลงราคาต่อหน่วยหรือเรียก้องค่าสินไหมทดแทนอันเกิดจากการที่จำนวนปริมาณงานในแต่ละรายการได้แตกต่างไปจากที่กำหนดไว้ในสัญญานี้ นอกจากนี้ในกรณีต่อไปนี้ (๑๑)

๔.๑ เมื่อปริมาณงานที่ทำเสร็จจริงในส่วนที่เกินกว่าร้อยละ ๑๒๕ (หนึ่งร้อยยี่สิบห้า) แต่ไม่เกินร้อยละ ๑๕๐ (หนึ่งร้อยห้าสิบ) ของปริมาณงานที่กำหนดไว้ในสัญญาหรือใบแจ้งปริมาณงานและราคา จะจ่ายให้อัตราร้อยละ ๙๐ (เก้าสิบ) ของราคาต่อหน่วยตามสัญญา

๔.๒ เมื่อปริมาณงานที่ทำเสร็จจริงในส่วนที่เกินกว่าร้อยละ ๑๕๐ (หนึ่งร้อยห้าสิบ) ของปริมาณงานที่กำหนดไว้ในสัญญาหรือใบแจ้งปริมาณงานและราคา จะจ่ายให้อัตราร้อยละ ๘๓ (แปดสิบสาม) ของราคาต่อหน่วยตามสัญญา

๔.๓ เมื่อปริมาณงานที่ทำเสร็จจริงน้อยกว่าร้อยละ ๗๕ (เจ็ดสิบห้า) ของปริมาณงานที่กำหนดไว้ในสัญญาหรือใบแจ้งปริมาณงานและราคา จะจ่ายให้ตามราคาต่อหน่วยในสัญญาและจะจ่ายเพิ่มชดเชยเป็นค่า Overhead และ Mobilization สำหรับงานรายการนั้นในอัตราร้อยละ ๑๗ (สิบเจ็ด) ของผลต่างระหว่างปริมาณงานทั้งหมดของงานรายการนั้นตามสัญญาโดยประมาณกับปริมาณงานที่ทำเสร็จจริง คุณด้วยราคาต่อหน่วยตามสัญญา ทั้งนี้ การจ่ายเงินเพิ่มชดเชยเป็นค่า Overhead และ Mobilization ดังกล่าว ผู้ว่าจ้างจะจ่ายให้แก่ผู้รับจ้างในงวดสุดท้ายของการจ่ายเงินค่างานตามสัญญา

๔.๔ ผู้ว่าจ้างจะจ่ายเงินที่เพิ่มขึ้นตามข้อ ๔.๑ หรือ ๔.๒ ดังกล่าวข้างต้น ในงวดสุดท้ายของการจ่ายเงินหรือก่อนงวดสุดท้ายของการจ่ายเงินตามที่ผู้ว่าจ้างจะพิจารณาเห็นสมควร เว้นแต่กรณีที่ผู้ว่าจ้างพิจารณาเห็นว่าปริมาณงานที่ทำเสร็จจริงดังกล่าว มิได้มีส่วนเกี่ยวข้องกับงานอื่นที่เหลืออีกทั้งงานที่เหลืออยู่ก็มิได้มีผลกระทบต่อจ่ายเงินค่างานที่แล้วเสร็จจริงในงวดดังกล่าว ทั้งนี้ ผู้ว่าจ้างอาจจ่ายเงินที่เพิ่มขึ้นให้แก่ผู้รับจ้างพร้อมกับการจ่ายเงินค่างานงวดนั้นๆ และการพิจารณาว่างานใดอยู่ในหลักเกณฑ์ดังกล่าวหรือไม่ เป็นดุลพินิจโดยเด็ดขาดของผู้ว่าจ้าง

ผู้ว่าจ้างตกลงที่จะจ่ายเงินค่าจ้างให้แก่ผู้รับจ้างเป็นรายเดือนตามเนื้องานที่ทำเสร็จจริงเมื่อผู้ว่าจ้างหรือเจ้าหน้าที่ของผู้ว่าจ้างได้ทำการตรวจสอบผลงานที่ทำเสร็จแล้ว และปรากฏว่าเป็นที่พอใจตรงตามข้อกำหนดแห่งสัญญานี้ทุกประการ ผู้ว่าจ้างจะออกหนังสือรับรองการรับมอบงานนั้น ให้ไว้แก่ผู้รับจ้าง

การจ่ายเงินงวดสุดท้ายจะจ่ายให้เมื่องานทั้งหมดตามสัญญาได้แล้วเสร็จทุกประการ รวมทั้งการทำสถานที่ก่อสร้างให้สะอาดเรียบร้อยตามที่กำหนดไว้ในข้อ ๒๐

(๑๒) การจ่ายเงินตามเงื่อนไขแห่งสัญญานี้ ผู้ว่าจ้างจะโอนเงินเข้าบัญชีเงินฝากธนาคารของผู้รับจ้าง ชื่อธนาคาร.....สาขา.....ชื่อบัญชี.....เลขที่บัญชี..... ทั้งนี้ ผู้รับจ้างตกลงเป็นผู้รับภาระเงินค่าธรรมเนียมหรือค่าบริการอื่นใดเกี่ยวกับการโอน รวมทั้งค่าใช้จ่ายอื่นใด (ถ้ามี) ที่ธนาคารเรียกเก็บ และยินยอมให้มีการหักเงินดังกล่าวจากจำนวนเงินโอนในงวดนั้นๆ (ความในวรรคนี้ใช้สำหรับกรณีที่หน่วยงานของรัฐจะจ่ายเงินตรงให้แก่ผู้รับจ้าง (ระบบ Direct Payment) โดยการโอนเงินเข้าบัญชีเงินฝากธนาคารของผู้รับจ้าง ตามแนวทางที่กระทรวงการคลังหรือหน่วยงานของรัฐเจ้าของงบประมาณเป็นผู้กำหนด แล้วแต่กรณี)

#### ข้อ ๔ (ข) ค่าจ้างและการจ่ายเงิน

(สำหรับสัญญาที่เป็นราคาเหมารวม)

ผู้ว่าจ้างตกลงจ่ายและผู้รับจ้างตกลงรับเงินค่าจ้างจำนวนเงิน.....บาท (.....) ซึ่งได้รวมภาษีมูลค่าเพิ่ม จำนวน.....บาท (.....) ตลอดจนภาษีอากรอื่นๆ และค่าใช้จ่ายที่ปวงด้วยแล้ว โดยถือราคาเหมารวมเป็นเกณฑ์ และกำหนดการจ่ายเงินเป็นงวดๆ ดังนี้

งวดที่ ๑ เป็นจำนวนเงิน.....บาท (.....) เมื่อผู้รับจ้างได้ปฏิบัติงาน.....ให้แล้วเสร็จภายใน.....  
งวดที่ ๒ เป็นจำนวนเงิน.....บาท (.....) เมื่อผู้รับจ้างได้ปฏิบัติงาน.....ให้แล้วเสร็จภายใน.....  
..... ฯลฯ.....

งวดสุดท้าย เป็นจำนวนเงิน.....บาท (.....) เมื่อผู้รับจ้างได้ปฏิบัติงานทั้งหมดให้แล้วเสร็จเรียบร้อยตามสัญญา รวมทั้งทำสถานที่ก่อสร้างให้สะอาดเรียบร้อยตามที่กำหนดไว้ในข้อ ๒๐



(๑๓) การจ่ายเงินตามเงื่อนไขแห่งสัญญานี้ ผู้ว่าจ้างจะโอนเงินเข้าบัญชีเงินฝากธนาคารของผู้รับจ้าง ชื่อธนาคาร.....สาขา.....ชื่อบัญชี.....เลขที่บัญชี..... ทั้งนี้ ผู้รับจ้างตกลงเป็นผู้รับภาระเงินค่าธรรมเนียมหรือค่าบริการอื่นใดเกี่ยวกับการโอน รวมทั้งค่าใช้จ่ายอื่นใด (ถ้ามี) ที่ธนาคารเรียกเก็บ และยินยอมให้มีการหักเงินดังกล่าวจากจำนวนเงินโอนในงวดนั้นๆ (ความในวรรคนี้ใช้สำหรับกรณีที่หน่วยงานของรัฐจะจ่ายเงินตรงให้แก่ผู้รับจ้าง (ระบบ Direct Payment) โดยการโอนเงินเข้าบัญชีเงินฝากธนาคารของผู้รับจ้าง ตามแนวทางที่กระทรวงการคลังหรือหน่วยงานของรัฐเจ้าของงบประมาณเป็นผู้กำหนด แล้วแต่กรณี)

**(๑๔) ข้อ ๕ เงินค่าจ้างล่วงหน้า**

ผู้ว่าจ้างตกลงจ่ายเงินค่าจ้างล่วงหน้าให้แก่ผู้รับจ้าง เป็นจำนวนเงิน.....บาท (.....) ซึ่งเท่ากับร้อยละ.....(.....) ของราคาค่าจ้าง ตามสัญญาที่ระบุไว้ในข้อ ๔ เงินค่าจ้างล่วงหน้าดังกล่าวจะจ่ายให้ภายหลังจากที่ผู้รับจ้างได้วางหลักประกันการรับเงินค่าจ้างล่วงหน้าเป็น.....(หนังสือค้ำประกันหรือหนังสือค้ำประกันอิเล็กทรอนิกส์ของธนาคารภายในประเทศหรือพันธบัตรรัฐบาลไทย).....เต็มตามจำนวนเงินค่าจ้างล่วงหน้านั้นให้แก่ผู้ว่าจ้าง ผู้รับจ้างจะต้องออกใบเสร็จรับเงินค่าจ้างล่วงหน้าตามแบบที่ผู้ว่าจ้างกำหนดให้และผู้รับจ้างตกลงที่จะกระทำตามเงื่อนไขอันเกี่ยวกับการใช้จ่ายและการใช้คืนเงินค่าจ้างล่วงหน้า นั้น ดังต่อไปนี้

๕.๑ ผู้รับจ้างจะใช้เงินค่าจ้างล่วงหน้านั้นเพื่อเป็นค่าใช้จ่ายในการปฏิบัติงานตามสัญญาเท่านั้น หากผู้รับจ้างใช้จ่ายเงินค่าจ้างล่วงหน้าหรือส่วนใดส่วนหนึ่งของเงินค่าจ้างล่วงหน้าในทางอื่น ผู้ว่าจ้างอาจจะเรียกเงินค่าจ้างล่วงหน้าคืนจากผู้รับจ้างหรือบังคับเอาจากหลักประกันการรับเงินค่าจ้างล่วงหน้าได้ทันที

๕.๒ เมื่อผู้ว่าจ้างเรียกร้อง ผู้รับจ้างต้องแสดงหลักฐานการใช้จ่ายเงินค่าจ้างล่วงหน้าเพื่อพิสูจน์ว่าได้เป็นไปตามข้อ ๕.๑ ภายในกำหนด ๑๕ (สิบห้า) วัน นับถัดจากวันได้รับแจ้งเป็นหนังสือจากผู้ว่าจ้าง หากผู้รับจ้างไม่อาจแสดงหลักฐานดังกล่าว ภายในกำหนด ๑๕ (สิบห้า) วัน ผู้ว่าจ้างอาจเรียกเงินค่าจ้างล่วงหน้าคืนจากผู้รับจ้างหรือบังคับเอาจากหลักประกันการรับเงินค่าจ้างล่วงหน้าได้ทันที

**(๑๕) ๕.๓ (ก) (สำหรับสัญญาที่เป็นราคาต่อหน่วย)**

ในการจ่ายเงินค่าจ้างให้แก่ผู้รับจ้างตามข้อ ๔ (ก) ผู้ว่าจ้างจะหักเงินค่าจ้างในแต่ละเดือนเพื่อชดใช้คืนเงินค่าจ้างล่วงหน้าไว้จำนวนร้อยละ.....(.....) ของจำนวนเงินค่าจ้างในแต่ละเดือน (๑๖) ทั้งนี้ จนกว่าจำนวนเงินที่หักไว้จะครบตามจำนวนเงินค่าจ้างล่วงหน้าที่ผู้รับจ้างได้รับไปแล้ว ยกเว้นค่าจ้างเดือนสุดท้ายจะหักไว้เป็นจำนวนเท่ากับจำนวนเงินค่าจ้างล่วงหน้าที่เหลือทั้งหมด

**(๑๗) ๕.๓ (ข) (สำหรับสัญญาที่เป็นราคาเหมารวม)**

ในการจ่ายเงินค่าจ้างให้แก่ผู้รับจ้างตามข้อ ๔ (ข) ผู้ว่าจ้างจะหักเงินค่าจ้างในแต่ละงวดเพื่อชดใช้คืนเงินค่าจ้างล่วงหน้าไว้จำนวนร้อยละ.....(.....) ของจำนวนเงินค่าจ้างในแต่ละงวดจนกว่าจำนวนเงินที่หักไว้จะครบตามจำนวนเงินค่าจ้างล่วงหน้าที่ผู้รับจ้างได้รับไปแล้ว ยกเว้นค่าจ้างงวดสุดท้ายจะหักไว้เป็นจำนวนเท่ากับจำนวนเงินค่าจ้างล่วงหน้าที่เหลือทั้งหมด

๕.๔ เงินจำนวนใดๆ ก็ตามที่ผู้รับจ้างจะต้องจ่ายให้แก่ผู้ว่าจ้างเพื่อชำระหนี้หรือเพื่อชดใช้ความรับผิดต่างๆ ตามสัญญา ผู้ว่าจ้างจะหักเอาจากเงินค่าจ้างงวดที่จะจ่ายให้แก่ผู้รับจ้างก่อนที่จะหักชดใช้คืนเงินค่าจ้างล่วงหน้า

๕.๕ ในกรณีที่มีการบอกเลิกสัญญา หากเงินค่าจ้างล่วงหน้าที่เหลือเกินกว่าจำนวนเงินที่ผู้รับจ้างจะได้รับหลังจากหักชดใช้ในกรณีอื่นแล้ว ผู้รับจ้างจะต้องจ่ายเงินจำนวนที่เหลือนั้นให้แก่ผู้ว่าจ้างภายใน ๗ (เจ็ด) วัน นับถัดจากวันได้รับแจ้งเป็นหนังสือจากผู้ว่าจ้าง

๕.๖ (ก) (สำหรับสัญญาที่เป็นราคาต่อหน่วย)

ผู้ว่าจ้างจะคืนหลักประกันการรับเงินค่าจ้างล่วงหน้าให้แก่ผู้รับจ้าง ต่อเมื่อผู้ว่าจ้างได้หักเงินค่าจ้างไว้ครบจำนวนเงินค่าจ้างล่วงหน้าตามข้อ ๕.๓ (ก)

๕.๖ (ข) (สำหรับสัญญาที่เป็นราคาเหมารวม)

ผู้ว่าจ้างจะคืนหลักประกันการรับเงินค่าจ้างล่วงหน้าให้แก่ผู้รับจ้าง ต่อเมื่อผู้ว่าจ้างได้หักเงินค่าจ้างไว้ครบจำนวนเงินค่าจ้างล่วงหน้าตามข้อ ๕.๓ (ข)

(๑๘) ข้อ ๖ การหักเงินประกันผลงาน

ในการจ่ายเงินค่าจ้างให้แก่ผู้รับจ้างแต่ละงวด ผู้ว่าจ้างจะหักเงินจำนวนร้อยละ .....(.....) ของเงินที่ต้องจ่ายในงวดนั้นเพื่อเป็นประกันผลงาน ในกรณีที่เงินประกันผลงานถูกหักไว้แล้วเป็นจำนวนเงินไม่ต่ำกว่า.....บาท (.....) ผู้รับจ้างมีสิทธิที่จะขอเงินประกันผลงานคืน โดยนำหนังสือค้ำประกันของธนาคารหรือหนังสือค้ำประกันอิเล็กทรอนิกส์ซึ่งออกโดยธนาคารภายในประเทศมามอบให้ผู้ว่าจ้างเพื่อเป็นหลักประกันแทนก็ได้

ผู้ว่าจ้างจะคืนเงินประกันผลงาน และ/หรือหนังสือค้ำประกันของธนาคารดังกล่าวตามวรรคหนึ่งโดยไม่มีดอกเบี้ยให้แก่ผู้รับจ้างพร้อมกับการจ่ายเงินค่าจ้างงวดสุดท้าย

ข้อ ๗ (ก) กำหนดเวลาแล้วเสร็จและสิทธิของผู้ว่าจ้างในการบอกเลิกสัญญา

(๑๙) ภายในกำหนด.....(.....) วัน นับถัดจากวันลงนามในสัญญา ผู้รับจ้างจะต้องเสนอแผนงานให้เป็นที่พอใจแก่ผู้ว่าจ้าง โดยแสดงถึงขั้นตอนของการทำงานและกำหนดเวลาที่ต้องใช้ในการทำงานหลักต่างๆ ให้แล้วเสร็จ

ผู้รับจ้างต้องเริ่มทำงานที่รับจ้างภายในกำหนด.....(.....) วัน นับถัดจากวันที่ได้รับหนังสือแจ้งให้เริ่มงาน และจะต้องทำงานให้แล้วเสร็จภายในกำหนด.....(.....) วัน นับถัดจากวันที่ได้รับหนังสือแจ้งดังกล่าวนี้

ถ้าผู้รับจ้างมิได้เสนอแผนงาน หรือมิได้ลงมือทำงานภายในกำหนดเวลาหรือไม่สามารถทำงานให้แล้วเสร็จตามกำหนดเวลา หรือมีเหตุให้เชื่อได้ว่าผู้รับจ้างไม่สามารถทำงานให้แล้วเสร็จภายในกำหนดเวลา หรือจะแล้วเสร็จล่าช้าเกินกว่ากำหนดเวลา หรือผู้รับจ้างทำผิดสัญญาข้อใดข้อหนึ่ง หรือตกเป็นผู้ถูกพิทักษ์ทรัพย์เด็ดขาด หรือตกเป็นผู้ล้มละลาย หรือเพิกเฉยไม่ปฏิบัติตามคำสั่งของคณะกรรมการตรวจรับพัสดุหรือผู้ควบคุมงานหรือบริษัทที่ปรึกษาซึ่งได้รับมอบอำนาจจากผู้ว่าจ้าง ผู้ว่าจ้างมีสิทธิที่จะบอกเลิกสัญญานี้ได้ และมีสิทธิจ้างผู้รับจ้างรายใหม่เข้าทำงานของผู้รับจ้างให้ลุกลงไปได้ด้วย การใช้สิทธิบอกเลิกสัญญานั้นไม่กระทบสิทธิของผู้ว่าจ้างที่จะเรียกร้องค่าเสียหายจากผู้รับจ้าง

การที่ผู้ว่าจ้างไม่ใช้สิทธิเลิกสัญญาดังกล่าวข้างต้นนั้น ไม่เป็นเหตุให้ผู้รับจ้างพ้นจากความรับผิดชอบตามสัญญา

ข้อ ๗ (ข) กำหนดเวลาแล้วเสร็จและสิทธิของผู้ว่าจ้างในการบอกเลิกสัญญา

ผู้รับจ้างต้องเริ่มทำงานที่รับจ้างภายในวันที่ ..... เดือน ..... พ.ศ. .... และจะต้องทำงานให้แล้วเสร็จบริบูรณ์ภายในวันที่ ..... เดือน ..... พ.ศ. .... ถ้าผู้รับจ้างมิได้ลงมือทำงานภายในกำหนดเวลา หรือไม่สามารถทำงานให้แล้วเสร็จตามกำหนดเวลา หรือมีเหตุให้เชื่อได้ว่าผู้รับจ้างไม่สามารถทำงานให้แล้วเสร็จภายในกำหนดเวลา หรือจะแล้วเสร็จล่าช้าเกินกว่ากำหนดเวลา

หรือผู้รับจ้างทำผิดสัญญาข้อใดข้อหนึ่ง หรือตกเป็นผู้ถูกพิทักษ์ทรัพย์เด็ดขาด หรือตกเป็นผู้ล้มละลาย หรือเพิกเฉยไม่ปฏิบัติตามคำสั่งของคณะกรรมการตรวจรับพัสดุหรือผู้ควบคุมงานหรือบริษัทที่ปรึกษา ซึ่งได้รับมอบอำนาจจากผู้ว่าจ้าง ผู้ว่าจ้างมีสิทธิที่จะบอกเลิกสัญญานี้ได้ และมีสิทธิจ้างผู้รับจ้างรายใหม่ เข้าทำงานของผู้รับจ้างให้ลุล่วงไปด้วย การใช้สิทธิบอกเลิกสัญญานี้ไม่กระทบสิทธิของผู้ว่าจ้างที่จะ เรียกหรือค่าเสียหายจากผู้รับจ้าง

การที่ผู้ว่าจ้างไม่ใช้สิทธิเลิกสัญญาดังกล่าวข้างต้นไม่เป็นเหตุให้ผู้รับจ้างพ้นจาก ความรับผิดชอบตามสัญญา

#### **ข้อ ๘ ความรับผิดชอบในความชำรุดบกพร่องของงานจ้าง**

เมื่องานแล้วเสร็จบริบูรณ์ และผู้ว่าจ้างได้รับมอบงานจากผู้รับจ้างหรือจากผู้รับจ้าง รายใหม่ ในกรณีที่มีการบอกเลิกสัญญาตามข้อ ๗ หากมีเหตุชำรุดบกพร่องหรือเสียหายเกิดขึ้นจากการจ้างนี้ ภายในกำหนด.....(๒๐).....(.....) ปี .....(.....) เดือน นับถัดจากวันที่ได้รับมอบงานดังกล่าว ซึ่งความชำรุดบกพร่องหรือเสียหายนั้นเกิดจากความบกพร่องของผู้รับจ้างอันเกิดจากการใช้วัสดุที่ไม่ถูกต้อง หรือทำไว้มันไม่เรียบร้อย หรือทำไม่ถูกต้องตามมาตรฐานแห่งหลักวิชา ผู้รับจ้างจะต้องรีบทำการแก้ไข ให้เป็นที่เรียบร้อยโดยไม่ชักช้า โดยผู้ว่าจ้างไม่ต้องออกเงินใดๆ ในการนี้ทั้งสิ้น หากผู้รับจ้าง ไม่กระทำการดังกล่าวภายในกำหนด.....(.....) วัน นับถัดจากวันที่ได้รับแจ้งเป็นหนังสือจากผู้ว่าจ้าง หรือไม่ทำการแก้ไขให้ถูกต้องเรียบร้อยภายในเวลาที่ผู้ว่าจ้างกำหนด ให้ผู้ว่าจ้างมีสิทธิที่จะทำการนั้นเอง หรือจ้างผู้อื่นให้ทำงานนั้น โดยผู้รับจ้างต้องเป็นผู้ออกค่าใช้จ่ายเองทั้งสิ้น

ในกรณีเร่งด่วนจำเป็นต้องรีบแก้ไขเหตุชำรุดบกพร่องหรือเสียหายโดยเร็ว และไม่อาจ รอให้ผู้รับจ้างแก้ไขในระยะเวลาที่กำหนดไว้ตามวรรคหนึ่งได้ ผู้ว่าจ้างมีสิทธิเข้าจัดการแก้ไขเหตุชำรุด บกพร่องหรือเสียหายนั้นเอง หรือจ้างผู้อื่นให้ซ่อมแซมความชำรุดบกพร่องหรือเสียหาย โดยผู้รับจ้าง ต้องรับผิดชอบชำระค่าใช้จ่ายทั้งหมด

การที่ผู้ว่าจ้างทำการนั้นเอง หรือจ้างผู้อื่นให้ทำงานนั้นแทนผู้รับจ้าง ไม่ทำให้ผู้รับจ้าง หลุดพ้นจากความรับผิดชอบตามสัญญา หากผู้รับจ้างไม่ชดใช้ค่าใช้จ่ายหรือค่าเสียหายตามที่ผู้ว่าจ้างเรียกหรือ ผู้ว่าจ้างมีสิทธิบังคับจากหลักประกันการปฏิบัติตามสัญญาได้

#### **ข้อ ๙ การจ้างช่วง**

ผู้รับจ้างจะต้องไม่เอางานทั้งหมดหรือแต่บางส่วนแห่งสัญญานี้ไปจ้างช่วงอีกทอดหนึ่ง เว้นแต่การจ้างช่วงงานแต่บางส่วนที่ได้รับอนุญาตเป็นหนังสือจากผู้ว่าจ้างแล้ว การที่ผู้ว่าจ้างได้อนุญาต ให้จ้างช่วงงานแต่บางส่วนดังกล่าวนี้ ไม่เป็นเหตุให้ผู้รับจ้างหลุดพ้นจากความรับผิดชอบหรือพ้นหน้าที่ ตามสัญญานี้ และผู้รับจ้างจะยังคงต้องรับผิดชอบในความผิดและความประมาทเลินเล่อของผู้รับจ้างช่วง หรือของตัวแทนหรือลูกจ้างของผู้รับจ้างช่วงนั้นทุกประการ

กรณีผู้รับจ้างไปจ้างช่วงงานแต่บางส่วนโดยฝ่าฝืนความในวรรคหนึ่ง ผู้รับจ้าง ต้องชำระค่าปรับให้แก่ผู้ว่าจ้างเป็นจำนวนเงินในอัตราร้อยละ.....(๒๑).....(.....) ของวงเงิน ของงานที่จ้างช่วงตามสัญญา ทั้งนี้ ไม่ตัดสิทธิผู้ว่าจ้างในการบอกเลิกสัญญา

#### **ข้อ ๑๐ การควบคุมงานของผู้รับจ้าง**

ผู้รับจ้างจะต้องควบคุมงานที่รับจ้างอย่างเอาใจใส่ ด้วยประสิทธิภาพและความชำนาญ และในระหว่างทำงานที่รับจ้างจะต้องจัดให้มีผู้แทนซึ่งทำงานเต็มเวลาเป็นผู้รับผิดชอบควบคุมงาน ของผู้รับจ้าง ผู้แทนดังกล่าวจะต้องได้รับมอบอำนาจจากผู้รับจ้าง คำสั่งหรือคำแนะนำต่างๆ ที่ผู้ว่าจ้าง คณะกรรมการตรวจรับพัสดุ ผู้ควบคุมงาน หรือบริษัทที่ปรึกษาที่ผู้ว่าจ้างแต่งตั้งได้แจ้งแก่ผู้แทนเช่นนั้น

ให้ถือว่าเป็นคำสั่งหรือคำแนะนำที่ได้แจ้งแก่ผู้รับจ้าง การแต่งตั้งผู้แทนตามข้อนี้จะต้องทำเป็นหนังสือ และต้องได้รับความเห็นชอบเป็นหนังสือจากผู้ว่าจ้าง การเปลี่ยนตัวหรือแต่งตั้งผู้แทนใหม่จะทำได้ หากไม่ได้รับความเห็นชอบเป็นหนังสือจากผู้ว่าจ้างก่อน

ผู้ว่าจ้างมีสิทธิที่จะขอให้เปลี่ยนตัวผู้แทนตามวรรคหนึ่ง โดยแจ้งเป็นหนังสือไปยังผู้รับจ้าง และผู้รับจ้างจะต้องทำการเปลี่ยนตัวผู้แทนนั้นโดยพลัน โดยไม่คิดค่าจ้างหรือราคาเพิ่ม หรืออ้างเป็นเหตุเพื่อขยายอายุสัญญาอันเนื่องมาจากเหตุนี้

#### **ข้อ ๑๑ ความรับผิดชอบของผู้รับจ้าง**

ผู้รับจ้างจะต้องรับผิดชอบอุบัติเหตุ ความเสียหาย หรือภัยอันตรายใดๆ อันเกิดจากการปฏิบัติงานของผู้รับจ้าง และจะต้องรับผิดชอบต่อความเสียหายจากการกระทำของลูกจ้างหรือตัวแทนของผู้รับจ้าง และจากการปฏิบัติงานของผู้รับจ้างช่วงด้วย (ถ้ามี)

ความเสียหายใดๆ อันเกิดแก่งานที่ผู้รับจ้างได้ทำขึ้น แม้จะเกิดขึ้นเพราะเหตุสุดวิสัยก็ตาม ผู้รับจ้างจะต้องรับผิดชอบโดยซ่อมแซมให้คืนดีหรือเปลี่ยนให้ใหม่โดยค่าใช้จ่ายของผู้รับจ้างเอง เว้นแต่ความเสียหายนั้นเกิดจากความผิดของผู้ว่าจ้าง ทั้งนี้ ความรับผิดชอบของผู้รับจ้างดังกล่าวในข้อนี้จะสิ้นสุดลงเมื่อผู้ว่าจ้างได้รับมอบงานครั้งสุดท้าย ซึ่งหลังจากนั้นผู้รับจ้างคงต้องรับผิดชอบเพียงในกรณีชำรุดบกพร่องหรือความเสียหายดังกล่าวในข้อ ๘ เท่านั้น

ผู้รับจ้างจะต้องรับผิดชอบต่อบุคคลภายนอกในความเสียหายใดๆ อันเกิดจากการปฏิบัติงานของผู้รับจ้าง หรือลูกจ้างหรือตัวแทนของผู้รับจ้าง รวมถึงผู้รับจ้างช่วง (ถ้ามี) ตามสัญญานี้ หากผู้ว่าจ้างถูกเรียกร้องหรือฟ้องร้องหรือต้องชดใช้ค่าเสียหายให้แก่บุคคลภายนอกไปแล้ว ผู้รับจ้างจะต้องดำเนินการใดๆ เพื่อให้มีการว่าต่างแก่ต่างให้แก่ผู้ว่าจ้างโดยค่าใช้จ่ายของผู้รับจ้างเอง รวมทั้งผู้รับจ้างจะต้องชดใช้ค่าเสียหายนั้นๆ ตลอดจนค่าใช้จ่ายใดๆ อันเกิดจากการถูกเรียกร้องหรือถูกฟ้องร้องให้แก่ผู้ว่าจ้างทันที

#### **ข้อ ๑๒ การจ่ายเงินแก่ลูกจ้าง**

ผู้รับจ้างจะต้องจ่ายเงินแก่ลูกจ้างที่ผู้รับจ้างได้จ้างมาในอัตราและตามกำหนดเวลาที่ผู้รับจ้างได้ตกลงหรือทำสัญญาไว้ต่อลูกจ้างดังกล่าว

ถ้าผู้รับจ้างไม่จ่ายเงินค่าจ้างหรือค่าทดแทนอื่นใดแก่ลูกจ้างดังกล่าวในวรรคหนึ่ง ผู้ว่าจ้างมีสิทธิที่จะเอาเงินค่าจ้างที่จะต้องจ่ายแก่ผู้รับจ้างมาจ่ายให้แก่ลูกจ้างของผู้รับจ้างดังกล่าว และให้ถือว่าผู้ว่าจ้างได้จ่ายเงินจำนวนนั้นเป็นค่าจ้างให้แก่ผู้รับจ้างตามสัญญาแล้ว

ผู้รับจ้างจะต้องจัดให้มีประกันภัยสำหรับลูกจ้างทุกคนที่จ้างมาทำงาน โดยให้ครอบคลุมถึงความรับผิดชอบทั้งปวงของผู้รับจ้าง รวมทั้งผู้รับจ้างช่วง (ถ้ามี) ในกรณีความเสียหายที่คิดค่าสินไหมทดแทนได้ตามกฎหมาย ซึ่งเกิดจากอุบัติเหตุหรือภัยอันตรายใดๆ ต่อลูกจ้างหรือบุคคลอื่นที่ผู้รับจ้างหรือผู้รับจ้างช่วงจ้างมาทำงาน ผู้รับจ้างจะต้องส่งมอบกรมธรรม์ประกันภัยดังกล่าวพร้อมทั้งหลักฐานการชำระเบี้ยประกันให้แก่ผู้ว่าจ้างเมื่อผู้ว่าจ้างเรียกกร้อง

#### **ข้อ ๑๓ การตรวจงานจ้าง**

ถ้าผู้ว่าจ้างแต่งตั้งคณะกรรมการตรวจรับพัสดุ ผู้ควบคุมงาน หรือบริษัทที่ปรึกษาเพื่อควบคุมการทำงานของผู้รับจ้าง คณะกรรมการตรวจรับพัสดุ ผู้ควบคุมงาน หรือบริษัทที่ปรึกษานั้นมีอำนาจเข้าไปตรวจการงานในโรงงานและสถานที่ก่อสร้างได้ตลอดเวลา และผู้รับจ้างจะต้องอำนวยความสะดวกและให้ความช่วยเหลือในการนั้นตามสมควร

การที่มีคณะกรรมการตรวจรับพัสดุ ผู้ควบคุมงาน หรือบริษัทที่ปรึกษานั้น หากทำให้ผู้รับจ้างพ้นความรับผิดชอบตามสัญญานี้ข้อใดข้อหนึ่งไม่

### ข้อ ๑๔ แบบรูปและรายการละเอียดคลาดเคลื่อน

ผู้รับจ้างรับรองว่าได้ตรวจสอบและทำความเข้าใจในแบบรูปและรายการละเอียดโดยถี่ถ้วนแล้ว หากปรากฏว่าแบบรูปและรายการละเอียดนั้นผิดพลาดหรือคลาดเคลื่อนไปจากหลักการทางวิศวกรรมหรือทางเทคนิค ผู้รับจ้างตกลงที่จะปฏิบัติตามคำวินิจฉัยของผู้ว่าจ้าง คณะกรรมการตรวจรับพัสดุ ผู้ควบคุมงาน หรือบริษัทที่ปรึกษาที่ผู้ว่าจ้างแต่งตั้ง เพื่อให้งานแล้วเสร็จบริบูรณ์ คำวินิจฉัยดังกล่าวให้ถือเป็นที่สุด โดยผู้รับจ้างจะคิดค่าจ้าง ค่าเสียหาย หรือค่าใช้จ่ายใดๆ เพิ่มขึ้นจากผู้ว่าจ้าง หรือขอขยายอายุสัญญาไม่ได้

### ข้อ ๑๕ การควบคุมงานโดยผู้ว่าจ้าง

ผู้รับจ้างตกลงว่าคณะกรรมการตรวจรับพัสดุ ผู้ควบคุมงาน หรือบริษัทที่ปรึกษาที่ผู้ว่าจ้างแต่งตั้ง มีอำนาจที่จะตรวจสอบและควบคุมงานเพื่อให้เป็นไปตามสัญญานี้และมีอำนาจที่จะสั่งให้แก้ไขเปลี่ยนแปลงเพิ่มเติม หรือตัดทอนซึ่งงานตามสัญญานี้ หากผู้รับจ้างขัดขืนไม่ปฏิบัติตาม ผู้ว่าจ้าง คณะกรรมการตรวจรับพัสดุ ผู้ควบคุมงาน หรือบริษัทที่ปรึกษา มีอำนาจที่จะสั่งให้หยุดการนั้นชั่วคราวได้ ความล่าช้าในกรณีเช่นนี้ ผู้รับจ้างจะถือเป็นเหตุขอขยายระยะเวลาการปฏิบัติงานตามสัญญาหรือเรียกร้องค่าเสียหายใดๆ ไม่ได้ทั้งสิ้น

### ข้อ ๑๖ งานพิเศษและการแก้ไขงาน

ผู้ว่าจ้างมีสิทธิที่จะสั่งเป็นหนังสือให้ผู้รับจ้างทำงานพิเศษซึ่งไม่ได้แสดงไว้หรือรวมอยู่ในเอกสารสัญญานี้ หากงานพิเศษนั้นๆ อยู่ในขอบข่ายทั่วไปแห่งวัตถุประสงค์ของสัญญานี้ นอกจากนี้ผู้ว่าจ้างยังมีสิทธิสั่งให้เปลี่ยนแปลงหรือแก้ไขแบบรูปและข้อกำหนดต่างๆ ในเอกสารสัญญานี้ด้วย

อัตราค่าจ้างหรือราคาที่กำหนดไว้ในสัญญานี้ ให้กำหนดใช้สำหรับงานพิเศษหรืองานที่เพิ่มเติมขึ้น หรือตัดทอนลงทั้งปวงตามคำสั่งของผู้ว่าจ้าง หากในสัญญาไม่ได้กำหนดไว้ถึงอัตราค่าจ้าง หรือราคาใดๆ ที่จะนำมาใช้สำหรับงานพิเศษหรืองานที่เพิ่มขึ้นหรือลดลงดังกล่าว ผู้ว่าจ้างและผู้รับจ้างจะได้ตกลงกันที่จะกำหนดอัตราค่าจ้างหรือราคาที่เพิ่มขึ้นหรือลดลง รวมทั้งการขยายระยะเวลา (ถ้ามี) กันใหม่เพื่อความเหมาะสม ในกรณีที่ตกลงกันไม่ได้ ผู้ว่าจ้างจะกำหนดอัตราค่าจ้างหรือราคาตามแต่ผู้ว่าจ้างจะเห็นว่าเหมาะสมและถูกต้อง ซึ่งผู้รับจ้างจะต้องปฏิบัติงานตามคำสั่งของผู้ว่าจ้างไปก่อนเพื่อมิให้เกิดความเสียหายแก่งานที่จ้าง

### ข้อ ๑๗ ค่าปรับ

หากผู้รับจ้างไม่สามารถทำงานให้แล้วเสร็จภายในเวลาที่กำหนดไว้ในสัญญา และผู้ว่าจ้างยังมิได้บอกเลิกสัญญา ผู้รับจ้างจะต้องชำระค่าปรับให้แก่ผู้ว่าจ้างเป็นจำนวนเงินวันละ .....(๒๒).....บาท (.....) และจะต้องชำระค่าใช้จ่ายในการควบคุมงาน (ถ้ามี) ในเมื่อผู้ว่าจ้างต้องจ้างผู้ควบคุมงานอีกต่อหนึ่งเป็นจำนวนเงินวันละ.....(๒๓).....บาท (.....) นับถัดจากวันที่ครบกำหนดเวลาแล้วเสร็จของงานตามสัญญาหรือวันที่ผู้ว่าจ้างได้ขยายเวลาทำงานให้จนถึงวันที่ทำงานแล้วเสร็จจริง นอกจากนี้ ผู้รับจ้างยอมให้ผู้ว่าจ้างเรียกค่าเสียหายอันเกิดขึ้นจากการที่ผู้รับจ้างทำงานล่าช้าเฉพาะส่วนที่เกินกว่าจำนวนค่าปรับและค่าใช้จ่ายดังกล่าวได้อีกด้วย

ในระหว่างที่ผู้ว่าจ้างยังมิได้บอกเลิกสัญญานั้น หากผู้ว่าจ้างเห็นว่าผู้รับจ้างจะไม่สามารถปฏิบัติตามสัญญาต่อไปได้ ผู้ว่าจ้างจะใช้สิทธิบอกเลิกสัญญาและใช้สิทธิตามข้อ ๑๘ ก็ได้ และถ้าผู้ว่าจ้างได้แจ้งข้อเรียกร้องไปยังผู้รับจ้างเมื่อครบกำหนดเวลาแล้วเสร็จของงานขอให้ชำระค่าปรับแล้ว ผู้ว่าจ้างมีสิทธิที่จะปรับผู้รับจ้างจนถึงวันบอกเลิกสัญญาได้อีกด้วย

### ข้อ ๑๘ สิทธิของผู้ว่าจ้างภายหลังบอกเลิกสัญญา

ในกรณีที่ผู้ว่าจ้างบอกเลิกสัญญา ผู้ว่าจ้างอาจทำงานนั้นเองหรือว่าจ้างผู้อื่นให้ทำงานนั้น ต่อจนแล้วเสร็จก็ได้ ผู้ว่าจ้างหรือผู้ที่รับจ้างทำงานนั้นต่อมีสิทธิใช้เครื่องใช้ในการก่อสร้าง สิ่งที่สร้างขึ้นชั่วคราวสำหรับงานก่อสร้าง และวัสดุต่างๆ ซึ่งเห็นว่าจะต้องสงวนเอาไว้เพื่อการปฏิบัติงานตามสัญญา ตามที่จะเห็นสมควร

ในกรณีดังกล่าว ผู้ว่าจ้างมีสิทธิริบหรือบังคับจากหลักประกันการปฏิบัติตามสัญญา ทั้งหมดหรือบางส่วน ตามแต่จะเห็นสมควร นอกจากนั้น ผู้รับจ้างจะต้องรับผิดชอบในค่าเสียหายซึ่งเป็น จำนวนเกินกว่าหลักประกันการปฏิบัติตามสัญญา รวมทั้งค่าใช้จ่ายที่เพิ่มขึ้นในการทำงานนั้นต่อให้แล้วเสร็จ ตามสัญญา ตลอดจนค่าใช้จ่ายในการควบคุมงานเพิ่ม (ถ้ามี) ซึ่งผู้ว่าจ้างจะหักเอาจากเงินประกันผลงานหรือ จำนวนเงินใดๆ ที่จะจ่ายให้แก่ผู้รับจ้างก็ได้

### ข้อ ๑๙ การบังคับค่าปรับ ค่าเสียหาย และค่าใช้จ่าย

ในกรณีที่ผู้รับจ้างไม่ปฏิบัติตามสัญญาข้อใดข้อหนึ่งด้วยเหตุใดๆ ก็ตาม จนเป็นเหตุ ให้เกิดค่าปรับ ค่าเสียหาย หรือค่าใช้จ่ายแก่ผู้ว่าจ้าง ผู้รับจ้างต้องชดใช้ค่าปรับ ค่าเสียหาย หรือค่าใช้จ่าย ดังกล่าวให้แก่ผู้ว่าจ้างโดยสิ้นเชิงภายในกำหนด.....(.....) วัน นับถัดจากวันที่ได้รับแจ้ง เป็นหนังสือจากผู้ว่าจ้าง หากผู้รับจ้างไม่ชดใช้ให้ถูกต้องครบถ้วนภายในระยะเวลาดังกล่าวให้ผู้ว่าจ้าง มีสิทธิที่จะหักเอาจากจำนวนเงินค่าจ้างที่ต้องชำระ หรือจากเงินประกันผลงานของผู้รับจ้าง หรือบังคับจาก หลักประกันการปฏิบัติตามสัญญาได้ทันที

หากค่าปรับ ค่าเสียหาย หรือค่าใช้จ่ายที่บังคับจากเงินค่าจ้างที่ต้องชำระ เงินประกัน ผลงานหรือหลักประกันการปฏิบัติตามสัญญาแล้วยังไม่เพียงพอ ผู้รับจ้างยินยอมชำระส่วนที่เหลือที่ยังขาดอยู่ จนครบถ้วนตามจำนวนค่าปรับ ค่าเสียหาย หรือค่าใช้จ่ายนั้น ภายในกำหนด.....(.....) วัน นับถัดจากวันที่ได้รับแจ้งเป็นหนังสือจากผู้ว่าจ้าง

หากมีเงินค่าจ้างตามสัญญาที่หักไว้จ่ายเป็นค่าปรับ ค่าเสียหาย หรือค่าใช้จ่ายแล้ว ยังเหลืออยู่อีกเท่าใด ผู้ว่าจ้างจะคืนให้แก่ผู้รับจ้างทั้งหมด

### ข้อ ๒๐ การทำบริเวณก่อสร้างให้เรียบร้อย

ผู้รับจ้างจะต้องรักษาบริเวณสถานที่ปฏิบัติงานตามสัญญานี้ รวมทั้งโรงงานหรือ สิ่งอำนวยความสะดวกในการทำงานของผู้รับจ้าง ลูกจ้าง ตัวแทน หรือผู้รับจ้างช่วง (ถ้ามี) ให้สะอาด ปลอดภัย และมีประสิทธิภาพในการใช้งานตลอดระยะเวลาการจ้าง และเมื่อทำงานเสร็จสิ้นแล้วจะต้องขนย้าย บรรดาเครื่องใช้ในการทำงานจ้างรวมทั้งวัสดุ ขยะมูลฝอย และสิ่งก่อสร้างชั่วคราวต่างๆ (ถ้ามี) ทั้งจะต้อง กลบเกลี่ยพื้นดินให้เรียบร้อยเพื่อให้บริเวณทั้งหมดอยู่ในสภาพที่สะอาดและใช้การได้ทันที

### ข้อ ๒๑ การงดหรือลดค่าปรับ หรือการขยายเวลาปฏิบัติงานตามสัญญา

ในกรณีที่มีเหตุเกิดจากความผิดหรือความบกพร่องของฝ่ายผู้ว่าจ้าง หรือเหตุสุดวิสัย หรือเกิดจากพฤติการณ์อันหนึ่งอันใดที่ผู้รับจ้างไม่ต้องรับผิดชอบตามกฎหมาย หรือเหตุอื่นตามที่กำหนด ในกฎกระทรวง ซึ่งออกตามความในกฎหมายว่าด้วยการจัดซื้อจัดจ้างและการบริหารพัสดุภาครัฐ ทำให้ ผู้รับจ้างไม่สามารถทำงานให้แล้วเสร็จตามเงื่อนไขและกำหนดเวลาแห่งสัญญานี้ได้ ผู้รับจ้างจะต้องแจ้งเหตุ หรือพฤติการณ์ดังกล่าวพร้อมหลักฐานเป็นหนังสือให้ผู้ว่าจ้างทราบ เพื่อของดหรือลดค่าปรับ หรือขยายเวลา ทำงานออกไปภายใน ๑๕ (สิบห้า) วันนับถัดจากวันที่เหตุนั้นสิ้นสุดลง หรือตามที่กำหนดในกฎกระทรวง ดังกล่าว แล้วแต่กรณี

ถ้าผู้รับจ้างไม่ปฏิบัติให้เป็นไปตามความในวรรคหนึ่ง ให้ถือว่าผู้รับจ้างได้สละสิทธิเรียกร้องในการที่จะขอลดค่าปรับ หรือขยายเวลาทำงานออกไปโดยไม่มีเงื่อนไขใดๆ ทั้งสิ้น เว้นแต่กรณีเหตุเกิดจากความผิดหรือความบกพร่องของฝ่ายผู้ว่าจ้างซึ่งมีหลักฐานชัดเจนหรือผู้ว่าจ้างทราบที่อยู่แล้วตั้งแต่ต้น

การงดหรือลดค่าปรับ หรือขยายกำหนดเวลาทำงานตามวรรคหนึ่ง อยู่ในดุลพินิจของผู้ว่าจ้างที่จะพิจารณาตามที่เห็นสมควร

**ข้อ ๒๒ การใช้เรือไทย**

ในการปฏิบัติตามสัญญาฯ หากผู้รับจ้างจะต้องส่งหรือนำของเข้ามาจากต่างประเทศรวมทั้งเครื่องมือและอุปกรณ์ที่ต้องนำเข้ามาเพื่อปฏิบัติงานตามสัญญา ไม่ว่าผู้รับจ้างจะเป็นผู้นำของเข้ามาเองหรือนำเข้ามาโดยผ่านตัวแทนหรือบุคคลอื่นใด ถ้าสิ่งของนั้นต้องนำเข้ามาโดยทางเรือในเส้นทางเดินเรือที่มีเรือไทยเดินอยู่และสามารถให้บริการรับขนได้ตามที่รัฐมนตรีว่าการกระทรวงคมนาคมประกาศกำหนดผู้รับจ้างต้องจัดการให้สิ่งของดังกล่าวบรรทุกโดยเรือไทยหรือเรือที่มีสิทธิเช่นเดียวกับเรือไทยจากต่างประเทศมายังประเทศไทย เว้นแต่จะได้รับอนุญาตจากกรมเจ้าท่าก่อนบรรทุกของนั้นลงเรืออื่นที่มีใช้เรือไทยหรือเป็นของที่รัฐมนตรีว่าการกระทรวงคมนาคมประกาศยกเว้นให้บรรทุกโดยเรืออื่นได้ ทั้งนี้ไม่ว่าการส่งหรือนำเข้าสิ่งของดังกล่าวจากต่างประเทศจะเป็นแบบใด

ในการส่งมอบงานตามสัญญาฯ ให้แก่ผู้ว่าจ้าง ถ้างานนั้นมีสิ่งของตามวรรคหนึ่งผู้รับจ้างจะต้องส่งมอบใบตราส่ง (Bill of Lading) หรือสำเนาใบตราส่งสำหรับของนั้น ซึ่งแสดงว่าได้บรรทุกมาโดยเรือไทยหรือเรือที่มีสิทธิเช่นเดียวกับเรือไทยให้แก่ผู้ว่าจ้างพร้อมกับการส่งมอบงานด้วย

ในกรณีที่สิ่งของดังกล่าวไม่ได้บรรทุกจากต่างประเทศมายังประเทศไทยโดยเรือไทยหรือเรือที่มีสิทธิเช่นเดียวกับเรือไทย ผู้รับจ้างต้องส่งมอบหลักฐานซึ่งแสดงว่าได้รับอนุญาตจากกรมเจ้าท่าให้บรรทุกของโดยเรืออื่นได้หรือหลักฐานซึ่งแสดงว่าได้ชำระค่าธรรมเนียมพิเศษเนื่องจากการไม่บรรทุกของโดยเรือไทยตามกฎหมายว่าด้วยการส่งเสริมการพาณิชย์แล้วอย่างใดอย่างหนึ่งแก่ผู้ว่าจ้างด้วย

ในกรณีที่ผู้รับจ้างไม่ส่งมอบหลักฐานอย่างใดอย่างหนึ่งดังกล่าวในวรรคสองและวรรคสามให้แก่ผู้ว่าจ้าง แต่จะขอส่งมอบงานดังกล่าวให้ผู้ว่าจ้างก่อนโดยไม่รับชำระเงินค่าจ้าง ผู้ว่าจ้างมีสิทธิรับงานดังกล่าวไว้ก่อน และชำระเงินค่าจ้างเมื่อผู้รับจ้างได้ปฏิบัติถูกต้องครบถ้วนดังกล่าวแล้วได้

**ข้อ ๒๓ มาตรฐานฝีมือช่าง**

ผู้รับจ้างตกลงเป็นเงื่อนไขสำคัญว่า ผู้รับจ้างจะต้องมีและใช้ผู้ผ่านการทดสอบมาตรฐานฝีมือช่าง จาก ..... หรือผู้มีวุฒิบัตรระดับ ปวช. ปวส. หรือ ปวท. หรือเทียบเท่าจากสถาบันการศึกษาที่ ก.พ. รับรองให้เข้ารับราชการได้ ในอัตราไม่ต่ำกว่าร้อยละ.....(.....) ของแต่ละสาขาช่าง แต่จะต้องมีช่างจำนวนอย่างน้อย ๑ (หนึ่ง) คน ในแต่ละสาขาช่างดังต่อไปนี้

๒๓.๑ .....

๒๓.๒ .....

..... ฯลฯ.....

ผู้รับจ้างจะต้องจัดทำบัญชีแสดงจำนวนช่างทั้งหมดโดยจำแนกตามแต่ละสาขาช่างและระดับช่าง พร้อมกับระบุรายชื่อช่างผู้ผ่านการทดสอบมาตรฐานฝีมือช่างหรือผู้มีวุฒิบัตรดังกล่าวในวรรคหนึ่ง นำมาแสดงพร้อมหลักฐานต่างๆ ต่อคณะกรรมการตรวจรับพัสดุ หรือผู้ควบคุมงานก่อนเริ่มลงมือทำงาน และพร้อมที่จะให้ผู้ว่าจ้างหรือเจ้าหน้าที่ของผู้ว่าจ้างตรวจสอบดูได้ตลอดเวลาทำงานตามสัญญาฯ ของผู้รับจ้าง

สัญญานี้ทำขึ้นเป็นสองฉบับ มีข้อความถูกต้องตรงกัน คู่สัญญาได้อ่านและเข้าใจข้อความโดยละเอียดตลอดแล้ว จึงได้ลงลายมือชื่อ พร้อมทั้งประทับตรา (ถ้ามี) ไว้เป็นสำคัญต่อหน้าพยาน และคู่สัญญาต่างยึดถือไว้ฝ่ายละหนึ่งฉบับ

(ลงชื่อ).....ผู้ว่าจ้าง  
(.....)

(ลงชื่อ).....ผู้รับจ้าง  
(.....)

(ลงชื่อ).....พยาน  
(.....)

(ลงชื่อ).....พยาน  
(.....)



### วิธีปฏิบัติเกี่ยวกับสัญญาจ้างก่อสร้าง

- (๑) ให้ระบุเลขที่สัญญาในপিบบประมาณหนึ่งๆ ตามลำดับ
- (๒) ให้ระบุชื่อของหน่วยงานของรัฐที่เป็นนิติบุคคล เช่น กรม ก. หรือรัฐวิสาหกิจ ข. เป็นต้น
- (๓) ให้ระบุชื่อและตำแหน่งของหัวหน้าหน่วยงานของรัฐที่เป็นนิติบุคคลนั้น หรือผู้ที่ได้รับมอบอำนาจ เช่น นาย ก. อธิบดีกรม.....หรือ นาย ข. ผู้ได้รับมอบอำนาจจากอธิบดีกรม.....
- (๔) ให้ระบุชื่อผู้รับจ้าง
  - ก. กรณีนิติบุคคล เช่น ห้างหุ้นส่วนสามัญจดทะเบียน ห้างหุ้นส่วนจำกัด บริษัทจำกัด
  - ข. กรณีบุคคลธรรมดา ให้ระบุชื่อและที่อยู่
- (๕) เป็นข้อความหรือเงื่อนไขเพิ่มเติม ซึ่งหน่วยงานของรัฐผู้ทำสัญญาอาจเลือกใช้หรือตัดออกได้ตามข้อเท็จจริง
  - (๖) เป็นข้อความหรือเงื่อนไขเพิ่มเติม ซึ่งหน่วยงานของรัฐผู้ทำสัญญาอาจเลือกใช้หรือตัดออกได้ตามข้อเท็จจริง
  - (๗) ให้ระบุงานที่ต้องการจ้าง
  - (๘) “หลักประกัน” หมายถึง หลักประกันที่ผู้รับจ้างนำมามอบไว้แก่หน่วยงานของรัฐเมื่อลงนามในสัญญา เพื่อเป็นการประกันความเสียหายที่อาจจะเกิดขึ้นจากการปฏิบัติตามสัญญา ดังนี้
    - (๑) เงินสด
    - (๒) เช็คหรือตราพท์ ที่ธนาคารเซ็นสั่งจ่าย ซึ่งเป็นเช็คหรือตราพท์ลงวันที่ที่ใช้เช็คหรือตราพท์นั้นชำระต่อเจ้าหน้าที่ หรือก่อนวันนั้นไม่เกิน ๓ วันทำการ
    - (๓) หนังสือค้ำประกันของธนาคารภายในประเทศตามตัวอย่างที่คณะกรรมการนโยบายกำหนด โดยอาจเป็นหนังสือค้ำประกันอิเล็กทรอนิกส์ตามวิธีการที่กรมบัญชีกลางกำหนดก็ได้
    - (๔) หนังสือค้ำประกันของบริษัทเงินทุนหรือบริษัทเงินทุนหลักทรัพย์ที่ได้รับอนุญาตให้ประกอบกิจการเงินทุนเพื่อการพาณิชย์และประกอบธุรกิจค้ำประกันตามประกาศของธนาคารแห่งประเทศไทย ตามรายชื่อบริษัทเงินทุนที่ธนาคารแห่งประเทศไทยแจ้งเวียนให้ทราบ โดยอนุโลมให้ใช้ตามตัวอย่างหนังสือค้ำประกันของธนาคารที่คณะกรรมการนโยบายกำหนด
  - (๕) พันธบัตรรัฐบาลไทย
  - (๙) ให้กำหนดจำนวนเงินหลักประกันการปฏิบัติตามสัญญาตามระเบียบกระทรวงการคลังว่าด้วยการจัดซื้อจัดจ้างและการบริหารพัสดุภาครัฐ พ.ศ. ๒๕๖๐ ข้อ ๑๖๘
- (๑๐) เป็นข้อความหรือเงื่อนไขเพิ่มเติม ซึ่งหน่วยงานของรัฐผู้ทำสัญญาอาจเลือกใช้หรือตัดออกได้ตามข้อเท็จจริง
  - (๑๑) อัตราร้อยละที่ระบุไว้ต่อไปนี้อาจพิจารณาแก้ไขได้ตามความเหมาะสม
  - (๑๒) เป็นข้อความหรือเงื่อนไขเพิ่มเติม ซึ่งหน่วยงานของรัฐผู้ทำสัญญาอาจเลือกใช้หรือตัดออกได้ตามข้อเท็จจริง
  - (๑๓) เป็นข้อความหรือเงื่อนไขเพิ่มเติม ซึ่งหน่วยงานของรัฐผู้ทำสัญญาอาจเลือกใช้หรือตัดออกได้ตามข้อเท็จจริง
  - (๑๔) เป็นข้อความหรือเงื่อนไขเพิ่มเติม ซึ่งหน่วยงานของรัฐผู้ทำสัญญาอาจเลือกใช้หรือตัดออกได้ตามข้อเท็จจริง
  - (๑๕) เป็นข้อความหรือเงื่อนไขเพิ่มเติม ซึ่งหน่วยงานของรัฐผู้ทำสัญญาอาจเลือกใช้หรือตัดออกได้ตามข้อเท็จจริง

(๑๖) ในกรณีที่หน่วยงานผู้ว่าจ้างเห็นเป็นการจำเป็นและสมควรจะหักค่าจ้างในแต่ละเดือนไว้จำนวนทั้งหมดก็ได้

(๑๗) เป็นข้อความหรือเงื่อนไขเพิ่มเติม ซึ่งหน่วยงานของรัฐผู้ทำสัญญาอาจเลือกใช้หรือตัดออกได้ตามข้อเท็จจริง

(๑๘) เป็นข้อความหรือเงื่อนไขเพิ่มเติม ซึ่งหน่วยงานของรัฐผู้ทำสัญญาอาจเลือกใช้หรือตัดออกได้ตามข้อเท็จจริง

(๑๙) เป็นข้อความหรือเงื่อนไขเพิ่มเติม ซึ่งหน่วยงานของรัฐผู้ทำสัญญาอาจเลือกใช้หรือตัดออกได้ตามข้อเท็จจริง

(๒๐) กำหนดเวลาที่ผู้รับจ้างจะรับผิดชอบในความชำรุดบกพร่อง โดยปกติจะต้องกำหนดไม่น้อยกว่า ๒ ปี นับถัดจากวันที่ผู้รับจ้างได้รับมอบงานจ้างก่อสร้าง

(๒๑) อัตราค่าปรับตามสัญญาข้อ ๙ กรณีผู้รับจ้างไปจ้างช่วงบางส่วนโดยไม่ได้รับอนุญาตจากผู้ว่าจ้าง ต้องกำหนดค่าปรับเป็นจำนวนเงินไม่น้อยกว่าร้อยละสิบของวงเงินของงานที่จ้างช่วงตามสัญญา

(๒๒) อัตราค่าปรับตามสัญญาข้อ ๑๗ ให้กำหนดเป็นรายวันในอัตราระหว่างร้อยละ ๐.๐๑-๐.๑๐ ของราคางานจ้างนั้น ตามระเบียบกระทรวงการคลังว่าด้วยการจัดซื้อจัดจ้างและการบริหารพัสดุภาครัฐ พ.ศ. ๒๕๖๐ ข้อ ๑๖๒ ส่วนกรณีจะปรับร้อยละเท่าใด ให้อยู่ในดุลพินิจของหน่วยงานของรัฐผู้ว่าจ้างที่จะพิจารณา โดยคำนึงถึงราคาและลักษณะของพัสดุที่จ้าง ซึ่งอาจมีผลกระทบต่อการทำงานที่ผู้รับจ้างจะหลีกเลี่ยงไม่ปฏิบัติตามสัญญา แต่ทั้งนี้การที่จะกำหนดค่าปรับเป็นร้อยละเท่าใด จะต้องกำหนดไว้ในเอกสารเชิญชวนด้วย

(๒๓) ถ้าต้องจ่ายค่าควบคุมงานวันละเท่าใด ให้เรียกค่าควบคุมงานจากผู้รับจ้างวันละเท่า่นั้นตามจำนวนที่ล่วงเลยกำหนดสัญญาไป แต่สัญญาข้อนี้ไม่รวมถึงค่าควบคุมงานในกรณีที่ต้องต่ออายุสัญญา

(๒๔) เป็นข้อความหรือเงื่อนไขเพิ่มเติม ซึ่งหน่วยงานของรัฐผู้ทำสัญญาอาจเลือกใช้หรือตัดออกได้ตามข้อเท็จจริง

## แบบหนังสือค้ำประกัน

(หลักประกันสัญญาจ้าง)

เลขที่.....

วันที่.....

ข้าพเจ้า.....(ชื่อธนาการ).....สำนักงานตั้งอยู่เลขที่.....ถนน.....ตำบล/แขวง.....  
อำเภอ/เขต.....จังหวัด.....โดย.....ผู้มีอำนาจลงนามผูกพันธนาการ  
ขอทำหนังสือค้ำประกันฉบับนี้ไว้ต่อ.....(ชื่อส่วนราชการผู้ว่าจ้าง).....ซึ่งต่อไปนี้เรียกว่า “ผู้ว่าจ้าง”  
ดังมีข้อความต่อไปนี้

๑. ตามที่.....(ชื่อผู้รับจ้าง).....ซึ่งต่อไปนี้เรียกว่า “ผู้รับจ้าง” ได้ทำสัญญาจ้าง.....กับผู้ว่าจ้าง  
ตามสัญญาเลขที่.....ลงวันที่.....ซึ่งผู้รับจ้างต้องวางหลักประกันการปฏิบัติตามสัญญา  
ต่อผู้ว่าจ้าง เป็นจำนวนเงิน.....บาท (.....) ซึ่งเท่ากับร้อยละ..... (.....) ของมูลค่าทั้งหมดของสัญญา

ข้าพเจ้ายินยอมผูกพันตนโดยไม่มีเงื่อนไขที่จะค้ำประกันการชำระเงินให้ตามสิทธิเรียกร้อง  
ของผู้ว่าจ้าง จำนวนไม่เกิน.....บาท (.....) ในฐานะเป็นลูกหนี้ร่วม  
ในกรณีที่ผู้รับจ้างก่อให้เกิดความเสียหายใดๆ หรือต้องชำระค่าปรับ หรือค่าใช้จ่ายใดๆ หรือผู้รับจ้างมิได้ปฏิบัติ  
ตามภาระหน้าที่ใดๆ ที่กำหนดในสัญญาดังกล่าวข้างต้น ทั้งนี้ โดยผู้ว่าจ้างไม่จำเป็นต้องเรียกร้องให้ผู้รับจ้าง  
ชำระหนี้ก่อน

๒. หนังสือค้ำประกันนี้มีผลใช้บังคับตั้งแต่วันทำสัญญาจ้างดังกล่าวข้างต้นจนถึงวันที่.....  
เดือน..... พ.ศ. .... (ระบุวันที่ครบกำหนดสัญญารวมกับระยะเวลาการรับประกันความชำรุด  
บกพร่อง) และข้าพเจ้าจะไม่เพิกถอนการค้ำประกันภายในระยะเวลาที่กำหนดไว้

๓. หากผู้ว่าจ้างได้ขยายระยะเวลาให้แก่ผู้รับจ้าง ให้ถือว่าข้าพเจ้ายินยอมในกรณีนั้นๆ ด้วย โดยให้ขยาย  
ระยะเวลาค้ำประกันนี้ออกไปตลอดระยะเวลาที่ผู้ซื้อได้ขยายระยะเวลาให้แก่ผู้ขายดังกล่าวข้างต้น

ข้าพเจ้าได้ลงนามและประทับตราไว้ต่อหน้าพยานเป็นสำคัญ

ลงชื่อ.....ผู้ค้ำประกัน

(.....)

ตำแหน่ง.....

ลงชื่อ.....พยาน

(.....)

ลงชื่อ.....พยาน

(.....)

(สำเนา)

ที่ นร 0203/ว 109

สำนักเลขาธิการคณะรัฐมนตรี

ทำเนียบรัฐบาล กทม. 10300

24 สิงหาคม 2532

เรื่อง การพิจารณาช่วยเหลือผู้ประกอบการก่อสร้าง

เรียน

อ้างถึง หนังสือสำนักเลขาธิการคณะรัฐมนตรี ที่ นร 0203/ว 81 ลงวันที่ 30 มิถุนายน 2532

สิ่งที่ส่งมาด้วย สำเนาหนังสือสำนักงบประมาณ ที่ กพส 7/2532 ลงวันที่ 4 สิงหาคม 2532

และเอกสารประกอบ

ตามที่ได้ยื่นยันมติคณะรัฐมนตรี เรื่อง การพิจารณาช่วยเหลือผู้ประกอบการก่อสร้างมาเพื่อถือปฏิบัติต่อไป นั้น

บัดนี้ คณะกรรมการเฉพาะกิจพิจารณาแก้ไขปัญหาการก่อสร้างได้เสนอเงื่อนไขหลักเกณฑ์ ประเภทงานก่อสร้าง สูตร และวิธีการคำนวณที่ใช้กับสัญญาแบบปรับราคาได้ รวม 6 ข้อ มาเพื่อคณะรัฐมนตรีพิจารณาอนุมัติ ความละเอียดปรากฏตามสิ่งที่ส่งมาด้วย

คณะรัฐมนตรีได้ประชุมปรึกษาเมื่อวันที่ 22 สิงหาคม 2532 ลงมติอนุมัติตามที่คณะกรรมการเฉพาะกิจพิจารณาแก้ไขปัญหาการก่อสร้าง เสนอ ทั้ง 6 ข้อ โดยข้อ 1 ให้ตัดคำว่า "ก่อนหรือ" ออก และให้ส่วนราชการ รัฐวิสาหกิจ หน่วยงานตามกฎหมายว่าด้วยการบริหารราชการส่วนท้องถิ่น หน่วยงานอื่นที่มีกฎหมายบัญญัติให้มีฐานะเป็นราชการบริหารส่วนท้องถิ่น และหน่วยงานอื่นของรัฐถือปฏิบัติต่อไป

จึงเรียนยืนยันมา และขอได้โปรดแจ้งให้ส่วนราชการ รัฐวิสาหกิจ หน่วยงานตามกฎหมายว่าด้วยการบริหารราชการส่วนท้องถิ่น หน่วยงานอื่นที่มีกฎหมายบัญญัติให้มีฐานะเป็นราชการบริหารส่วนท้องถิ่น และหน่วยงานอื่นของรัฐถือปฏิบัติต่อไปด้วย

ขอแสดงความนับถือ

อนันต์ อนันตกุล

(นายอนันต์ อนันตกุล)

เลขาธิการคณะรัฐมนตรี

กองนิติธรรม

โทร. 2828149

(สำเนา)

ที่ กพล 7/2532

สำนักงบประมาณ

ถนนพระรามที่ 6 กทม. 10400

4 สิงหาคม 2532

เรื่อง การพิจารณาช่วยเหลือผู้ประกอบการก่อสร้าง

เรียน เลขาธิการคณะกรรมการรัฐมนตรี

อ้างถึง หนังสือสำนักเลขาธิการคณะกรรมการรัฐมนตรี ที่ นร 0203/ว 81 ลงวันที่ 30 มิถุนายน 2532

สิ่งที่ส่งมาด้วย 1. เอกสารผนวก ก จำนวน 13 แผ่น

2. เอกสารผนวก ข จำนวน 11 แผ่น

ตามหนังสือที่อ้างถึง คณะรัฐมนตรีมีมติวันที่ 27 มิถุนายน 2532 เห็นชอบตามข้อเสนอของคณะกรรมการเฉพาะกิจพิจารณาแก้ไขปัญหาการก่อสร้าง ในเรื่องสัญญาแบบปรับราคาได้ (ค่า K) ดังนี้

1. เห็นชอบในหลักการที่จะให้นำสัญญาแบบปรับราคาได้มาใช้กับสัญญาที่ลงนามหลังวันที่ 28 มิถุนายน 2531 ในการพิจารณาจ่ายเงินชดเชยค่างานก่อสร้างให้แก่ผู้รับเหมาก่อสร้างของทางราชการ

2. เห็นควรนำสัญญาแบบปรับราคาได้มาให้เป็นการถาวร

3. ให้ตั้งคณะกรรมการเพื่อพิจารณากำหนดเงื่อนไข หลักเกณฑ์ ประเภทงานก่อสร้าง สูตรและวิธีการคำนวณในการพิจารณาจ่ายเงินชดเชยให้สอดคล้องกับวิกฤตการณ์และลักษณะงานก่อสร้าง แล้วนำเสนอคณะรัฐมนตรีพิจารณาต่อไป

คณะกรรมการเฉพาะกิจพิจารณากำหนดเงื่อนไข ปัญหาการก่อสร้าง พิจารณาเงื่อนไข หลักเกณฑ์ ประเภทงานก่อสร้าง สูตรและวิธีการคำนวณที่ใช้กับสัญญาแบบปรับราคาได้ ตามที่ คณะกรรมการเฉพาะกิจพิจารณาการใช้สัญญาแบบปรับราคาได้นำเสนอตามมติคณะรัฐมนตรี แล้วเห็นว่า การนำสัญญาแบบปรับราคาได้มาใช้เพื่อเป็นการช่วยเหลือผู้รับจ้างไทยที่ได้รับความ

เดือดร้อน .....

เดือดร้อนและสามารถที่จะประกอบกิจการต่อไปได้ในช่วงที่เกิดภาวะวัสดุก่อสร้างขาดแคลนและขึ้นราคา ตลอดจนเป็นการช่วยลดความเสี่ยงของผู้รับจ้างและป้องกันมิให้ผู้รับจ้างบวกราคาเพื่อการเปลี่ยนแปลงราคาวัสดุไว้ล่วงหน้ามาก ๆ รวมทั้งเกิดความเป็นธรรมต่อคู่สัญญาทั้งสองฝ่ายด้วย จึงเห็นควรนำเงื่อนไข หลักเกณฑ์ ประเภทงานก่อสร้าง สูตรและวิธีการคำนวณที่ใช้กับสัญญาแบบปรับราคาได้ ตลอดจนตัวอย่างการแก้ไขเพิ่มเติมสัญญาเดิม มาใช้เพื่อช่วยเหลือผู้ประกอบการอาชีพงานก่อสร้างตามมติคณะรัฐมนตรีดังกล่าว และเห็นควรนำเสนอคณะรัฐมนตรีเพื่อขออนุมัติดังนี้

1.ให้นำสัญญาแบบปรับราคาได้มาใช้กับสัญญาที่ลงนาม หลังวันที่ 28 มิถุนายน 2531 โดยมีเงื่อนไข หลักเกณฑ์ ประเภทงานก่อสร้าง สูตรและวิธีการคำนวณที่ใช้กับสัญญาแบบปรับราคาได้ (ดังเอกสารผนวก ก).

2.ให้นำสัญญาแบบปรับราคาได้มาใช้เป็นการถาวร โดยมีเงื่อนไข หลักเกณฑ์ ประเภทงานก่อสร้าง สูตรและวิธีการคำนวณที่ใช้กับสัญญาแบบปรับราคาได้ (ดังเอกสารผนวก ข)

3. งานจ้างเหมาก่อสร้างของรัฐวิสาหกิจ หน่วยงานตามกฎหมายว่าด้วยการบริหารราชการส่วนท้องถิ่น หน่วยงานอื่นที่มีกฎหมายบัญญัติให้มีฐานะเป็นราชการบริหารส่วนท้องถิ่นหรือหน่วยงานอื่นของรัฐ ก็ให้นำเงื่อนไข หลักเกณฑ์ ประเภทงานก่อสร้าง สูตรและวิธีการคำนวณที่ใช้กับสัญญาแบบปรับราคาได้ไปใช้ด้วย ในกรณีที่จำเป็นต้องเพิ่มเงิน ให้ใช้เงินจากงบประมาณของรัฐวิสาหกิจ หน่วยงานตามกฎหมายว่าด้วยการบริหารราชการส่วนท้องถิ่น หน่วยงานอื่นที่มีกฎหมายบัญญัติให้มีฐานะเป็นราชการบริหารส่วนท้องถิ่น หรือหน่วยงานอื่นของรัฐนั้นเองหรือจ่ายตามสัดส่วนแหล่งที่มาของเงินค่าก่อสร้างนั้น หรือตามที่สำนักงบประมาณพิจารณาวินิจฉัยแล้วแต่กรณี

4. เมื่อให้มีการนำสัญญาแบบปรับราคาได้มาใช้แล้ว มีผลทำให้ผู้ว่าจ้างต้องจ่ายเงินชดเชยเพิ่ม จนทำให้เกิดวงเงินงบประมาณที่ได้รับอนุมัติ ก็ให้ถือว่าได้รับอนุมัติจากคณะรัฐมนตรีให้ก่อนนี้ผูกพันเกินกว่างบประมาณ ตามนัยมาตรา 23 แห่งพระราชบัญญัติว่าด้วยการงบประมาณ และให้ส่วนราชการเจ้าของสัญญานั้น ๆ ขอทำความตกลงเรื่องการเงินกับสำนักงบประมาณ

5. การพิจารณาคำนวณเงินเพิ่มหรือลด และการจ่ายเงินเพิ่มหรือเรียกเงินคืนจากผู้รับจ้างตามเงื่อนไขของสัญญาแบบปรับราคาได้ ต้องได้รับการตรวจสอบและเห็นชอบจากสำนักงบประมาณ และให้ถือการพิจารณาวินิจฉัยของสำนักงบประมาณเป็นที่สิ้นสุด

16. เพื่อความ .....

6. เพื่อความรวดเร็วในการดำเนินงาน และเพื่อให้การปฏิบัติเกี่ยวกับการใช้สัญญาจ้างแบบปรับราคาได้เป็นมาตรฐานเดียวกัน จึงมอบอำนาจให้สำนักงบประมาณทำการวินิจฉัยปัญหาข้อหรือและกำหนดแนวทางปฏิบัติที่เหมาะสมได้ตามความจำเป็นด้วย  
จึงเรียนมาเพื่อนำเสนอคณะรัฐมนตรีพิจารณาต่อไป

ขอแสดงความนับถือ

พงศ์ สารสิน

(นายพงศ์ สารสิน)

รองนายกรัฐมนตรี

ประธานคณะกรรมการเฉพาะกิจพิจารณาแก้ไขปัญหาการก่อสร้าง

กองกลาง

โทร. 2710092 ต่อ 245

เงื่อนไข หลักเกณฑ์ ประเภทงานก่อสร้าง สูตรและวิธีการคำนวณที่ใช้กับสัญญาแบบปรับราคาได้

### ก. เงื่อนไขและหลักเกณฑ์

1. สัญญาแบบปรับราคาได้นี้ให้ใช้กับงานก่อสร้างทุกประเภท รวมถึงงานปรับปรุง และซ่อมแซมซึ่งเบิกจ่ายค่างานในลักษณะหมวดค่าครุภัณฑ์ ที่ดินและสิ่งก่อสร้าง หมวดเงินอุดหนุนและหมวดรายจ่ายอื่นที่เบิกจ่ายในลักษณะค่าที่ดินและสิ่งก่อสร้าง ที่อยู่ในเงื่อนไขและหลักเกณฑ์ตามที่ได้กำหนดนี้

2. สัญญาแบบปรับราคาได้นี้ให้ใช้ทั้งในกรณีเพิ่มหรือลดค่างานจากค่างานเดิมตามสัญญา เมื่อดัชนีราคาซึ่งจัดทำขึ้นโดยกระทรวงพาณิชย์ มีการเปลี่ยนแปลงสูงขึ้นหรือลดลงจากเดิม ขณะเมื่อวันเปิดของประกวดราคา สำหรับกรณีที่ขัดข้องโดยวิธีอื่น ให้ใช้วันเปิดของราคาแทน

3. การนำสัญญาแบบปรับราคาได้ไปใช้นั้น ผู้ว่าจ้างต้องแจ้งและประกาศให้ผู้รับจ้างทราบ เช่น ในประกาศประกวดราคาฯ และต้องระบุในสัญญาจ้างด้วยว่างานจ้างเหมา นั้น ๆ จะใช้สัญญาแบบปรับราคาได้ พร้อมทั้งกำหนดประเภทของงานก่อสร้าง สูตรและวิธีการคำนวณที่ให้มีการปรับเพิ่มหรือลดค่างานไว้ให้ชัดเจน

ในกรณีที่ม้งานก่อสร้างหลายประเภทในงานจ้างคราวเดียวกัน จะต้องแยกประเภทงานก่อสร้างแต่ละประเภทให้ชัดเจนตามลักษณะของงานก่อสร้างนั้น ๆ และให้สอดคล้องกับสูตรที่กำหนดไว้

4. การขอเงินเพิ่มค่างานก่อสร้างตามสัญญาแบบปรับราคาได้นี้ เป็นหน้าที่ของผู้รับจ้างที่จะต้องเรียกร้องภายในกำหนด 90 วัน นับตั้งแต่วันที่ผู้รับจ้างได้ส่งมอบงานงวดสุดท้าย หากพ้นกำหนดนี้ไปแล้ว ผู้รับจ้างไม่มีสิทธิที่จะเรียกร้องเงินเพิ่มค่างานก่อสร้างจากผู้ว่าจ้างได้อีกต่อไป และในกรณีที่ผู้ว่าจ้างจะต้องเรียกเงินคืนจากผู้รับจ้าง ให้ผู้ว่าจ้างที่เป็นคู่สัญญาริบเรียกเงินคืนจากผู้รับจ้างโดยเร็ว หรือให้หักค่างานของงวดต่อไป หรือให้หักเงินจากหลักประกันสัญญาแล้วแต่กรณี

5. การพิจารณาคำนวณเงินเพิ่มหรือลด และการจ่ายเงินเพิ่มหรือเรียกเงินคืนจากผู้รับจ้างตามเงื่อนไขของสัญญาแบบปรับราคาได้ ต้องได้รับการตรวจสอบและเห็นชอบจากสำนักงบประมาณและให้ถือการพิจารณาวินิจฉัยของสำนักงบประมาณเป็นที่สิ้นสุด



ข. ประเภทงานก่อสร้างและสูตรที่ใช้กับสัญญาแบบปรับราคาได้

ในการพิจารณาเพิ่มหรือลดราคางานจ้างเหมาก่อสร้างให้คำนวณตามสูตรดังนี้

	$P$	=	$(P_o) \times (K)$
กำหนดให้	$P$	=	ราคาค่างานต่อหน่วยหรือราคาค่างานเป็นงวดที่จะต้องจ่ายให้ผู้รับจ้าง
	$P_o$	=	ราคาค่างานต่อหน่วยที่ผู้รับจ้างประมูลได้ หรือราคาค่างานเป็นงวดซึ่งระบุไว้ในสัญญาแล้วแต่กรณี
	$K$	=	ESCALATION FACTOR ที่หักด้วย 4% เมื่อต้องเพิ่มค่างานหรือบวกเพิ่ม 4% เมื่อต้องเรียกค่างานคืน

ESCALATION FACTOR K หาได้จากสูตร ซึ่งแบ่งตามประเภทและลักษณะงานดังนี้

หมวดที่ 1 งานอาคาร

งานอาคาร หมายถึง ตัวอาคาร เช่น ที่ทำการ โรงเรียน โรงพยาบาล หอพัก ที่พักอาศัย หอประชุม อัฒจันทร์ ยิมเนเซียม สระว่ายน้ำ โรงอาหาร คลังพัสดุ โรงงาน รั้ว เป็นต้น และให้หมายความรวมถึง

- 1.1 ไฟฟ้าของอาคารบรรจบถึงสายเมนจำหน่าย แต่ไม่รวมถึงหม้อแปลงและระบบไฟฟ้าภายในบริเวณ
- 1.2 ประปาของอาคารบรรจบถึงท่อเมนจำหน่าย แต่ไม่รวมถึงระบบประปาภายในบริเวณ
- 1.3 ระบบท่อหรือระบบสายต่าง ๆ ที่ติดหรือฝังอยู่ในส่วนของอาคาร เช่น ท่อปรับอากาศ ท่อก๊าซ สายไฟฟ้าสำหรับเครื่องปรับอากาศ สายล่อฟ้า ฯลฯ
- 1.4 ทางระบายน้ำของอาคารจนถึงทางระบายน้ำภายนอก
- 1.5 ส่วนประกอบที่จำเป็นสำหรับอาคาร เฉพาะส่วนที่ติดกับอาคาร โดยต้องสร้างหรือประกอบพร้อมกับการก่อสร้างอาคาร แต่ไม่รวมถึงเครื่องจักรหรือเครื่องมือกลที่นำมาประกอบหรือติดตั้ง เช่น ลิฟท์ เครื่องคอมพิวเตอร์ เครื่องสูบน้ำ เครื่องปรับอากาศ พัดลม ฯลฯ
- 1.6 ทางเท้ารอบอาคาร ดินถม ดินดัก ห่างจากอาคารโดยรอบไม่เกิน 3 เมตร

ใช้สูตร  $K = 0.25 + 0.15 It/Io + 0.10 Ct/Co + 0.40 Mt/Mo + 0.10 St/So$

## หมวดที่ 2 งานดิน

2.1 งานดิน หมายถึง การขุดดิน การตัดดิน การบดอัดดิน การขุดเปิดหน้าดิน การเกลี่ยบดอัดดิน การขุด - ถมบดอัดแน่นเขื่อน ทล่อง คันทล่อง คันกั้นน้ำ คันทาง ซึ่งต้องใช้เครื่องจักรเครื่องมือกลปฏิบัติงาน

สำหรับการถมดินให้หมายความถึงการถมดินหรือทรายหรือวัสดุอื่นที่มีการควบคุมคุณสมบัติของวัสดุนั้น และมีข้อกำหนดวิธีการถม รวมทั้งมีการบดอัดแน่นโดยใช้เครื่องจักรเครื่องมือกล เพื่อให้ได้มาตรฐานตามที่กำหนดไว้ เช่นเดียวกับงานก่อสร้างถนนหรือเขื่อนชลประทาน

ทั้งนี้ ให้รวมถึงงานประเภท EMBANKMENT, EXCAVATION, SUBBASE, SELECTED MATERIAL, UNTREATED BASE และ SHOULDER

$$\text{ใช้สูตร K} = 0.30 + 0.10 \text{ It/Io} + 0.40 \text{ Et/Eo} + 0.20 \text{ Ft/Fo}$$

2.2 งานหินเรียง หมายถึง งานหินขนาดใหญ่นำมาเรียงกันเป็นชั้นให้เป็นระเบียบจนได้ความหนาที่ต้องการ โดยในช่องว่างระหว่างหินใหญ่จะแซมด้วยหินย่อยหรือกรวดขนาดต่าง ๆ และทรายให้เต็มช่องว่าง มีการควบคุมคุณสมบัติของวัสดุและมีข้อกำหนดวิธีปฏิบัติโดยใช้เครื่องจักร เครื่องมือกล หรือแรงคน และให้หมายความรวมถึงงานหินทิ้ง งานหินเรียงยาแนว หรืองานหินใหญ่ที่มีลักษณะคล้ายคลึงกัน เพื่อการป้องกันการกัดเซาะพังทลายของลาดตลิ่งและท้องลำน้ำ

$$\text{ใช้สูตร K} = 0.40 + 0.20 \text{ It/Io} + 0.20 \text{ Mt/Mo} + 0.20 \text{ Ft/Fo}$$

2.3 งานเจาะระเบิดหิน หมายถึง งานเจาะระเบิดหินทั่ว ๆ ไป ระยะทางขนย้ายไป-กลับ ประมาณไม่เกิน 2 กิโลเมตร ยกเว้นงานเจาะระเบิดอุโมงค์ซึ่งต้องใช้เทคนิคขั้นสูง

$$\text{ใช้สูตร K} = 0.45 + 0.15 \text{ It/Io} + 0.10 \text{ Mt/Mo} + 0.20 \text{ Et/Eo} + 0.10 \text{ Ft/Fo}$$

## หมวดที่ 3 งานทาง

3.1 งานผิวทาง PRIME COAT, TACK COAT, SEAL COAT

$$\text{ใช้สูตร K} = 0.30 + 0.40 \text{ At/Ao} + 0.20 \text{ Et/Eo} + 0.10 \text{ Ft/Fo}$$

### 3.2 งานผิวทาง SURFACE TREATMENT SLURRY SEAL

$$\text{ใช้สูตร K} = 0.30 + 0.10 \text{ Mt/Mo} + 0.30 \text{ At/Ao} + 0.20 \text{ Et/Eo} + 0.10 \text{ Ft/Fo}$$

### 3.3 งานผิวทาง ASPHALTIC CONCRETE, PENETRATION MACADAM

$$\text{ใช้สูตร K} = 0.30 + 0.10 \text{ Mt/Mo} + 0.40 \text{ At/Ao} + 0.10 \text{ Et/Eo} + 0.10 \text{ Ft/Fo}$$

3.4 งานผิวถนนคอนกรีตเสริมเหล็ก หมายถึง ผิวถนนคอนกรีตที่ใช้เหล็กเสริมซึ่งประกอบด้วยตะแกรงเหล็กเส้นหรือตะแกรงลวดเหล็กกล้าเชื่อมติด (WELDED STEEL WIRE FARRIC) เหล็กเดือย (DOWEL BAR) เหล็กยึด (DEFORMED TIE BAR) และรอยต่อต่าง ๆ (JOINT) ทั้งนี้ ให้หมายความรวมถึงแผ่นพื้นคอนกรีตเสริมเหล็กบริเวณคอสะพาน (R.C. BRIDGE APPROACH) ด้วย

$$\text{ใช้สูตร K} = 0.30 + 0.10 \text{ It/Io} + 0.35 \text{ Ct/Co} + 0.10 \text{ Mt/Mo} + 0.15 \text{ St/So}$$

3.5 งานท่อระบายน้ำคอนกรีตเสริมเหล็กและงานบ่อพัก หมายถึง ท่อคอนกรีตเสริมเหล็กสำหรับงานระบายน้ำ (PRECAST REINFORCED CONCRETE DRAINAGE PIPE) งานวางระบายน้ำคอนกรีตเสริมเหล็ก งานลาดคอนกรีตเสริมเหล็กวางระบายน้ำและบริเวณลาดคอสะพาน รวมทั้งงานบ่อพักคอนกรีตเสริมเหล็กและงานคอนกรีตเสริมเหล็กอื่นที่มีรูปแบบและลักษณะงานคล้ายคลึงกัน เช่น งานบ่อพัก (MANHOLE) ท่อร้อยสายโทรศัพท์ ท่อร้อยสายไฟฟ้า เป็นต้น

$$\text{ใช้สูตร K} = 0.35 + 0.20 \text{ It/Io} + 0.15 \text{ Ct/Co} + 0.15 \text{ Mt/Mo} + 0.15 \text{ St/So}$$

3.6 งานโครงสร้างคอนกรีตเสริมเหล็กและงานเชื่อมกันตลิ่ง หมายถึง สะพานคอนกรีตเสริมเหล็ก โครงสร้างฐานรากคอนกรีตเสริมเหล็กคอสะพาน (R.C. BEARING UNIT) ท่อเหลี่ยมคอนกรีตเสริมเหล็ก (R.C. BOX CULVERT) หอดังน้ำโครงสร้างคอนกรีตเสริมเหล็กเชื่อมกันตลิ่งคอนกรีตเสริมเหล็ก ท่อเทียบเรือคอนกรีตเสริมเหล็กและสิ่งก่อสร้างอื่นที่มีลักษณะคล้ายคลึงกัน

$$\text{ใช้สูตร K} = 0.30 + 0.10 \text{ It/Il} + 0.15 \text{ Ct/Co} + 0.20 \text{ Mt/Mo} + 0.25 \text{ St/So}$$

3.7 งานโครงสร้างเหล็ก หมายถึง สะพานเหล็กสำหรับคนเดินข้ามถนน โครงเหล็กสำหรับติดตั้งป้ายจราจรชนิดแขวนสูง เสาไฟฟ้าแรงสูง เสาวิทยุเสาโทรทัศน์ หรือ งานโครงเหล็กอื่นที่มีลักษณะคล้ายคลึงกัน แต่ไม่รวมถึงงานติดตั้งเสาโครงเหล็กสายส่งของการไฟฟ้าฝ่ายผลิตแห่งประเทศไทย

$$\text{ใช้สูตร K} = 0.25 + 0.10 \text{ It/Io} + 0.05 \text{ Ct/Co} + 0.20 \text{ Mt/Mo} + 0.40 \text{ St/So}$$

#### หมวดที่ 4 งานชลประทาน

4.1 งานอาคารชลประทานไม่รวมบานเหล็ก หมายถึง อาคารคอนกรีตเสริมเหล็กชนิดต่าง ๆ ที่ก่อสร้างในแนวคลองส่งน้ำหรือคลองระบายน้ำ เพื่อควบคุมระดับและหรือปริมาณน้ำ ได้แก่ ท่อระบายน้ำ น้ำตก รางเท สะพานน้ำ ท่อลอด ไซฟอน และอาคารชลประทานชนิดอื่น ๆ ที่ไม่มีบานระบายเหล็ก แต่ไม่รวมถึงงานอาคารชลประทานขนาดใหญ่ เช่น ฝายทางระบายน้ำล้น หรืออาคารชลประทานประกอบของเขื่อน เป็นต้น

$$\text{ใช้สูตร K} = 0.40 + 0.20 \text{ It/Io} + 0.10 \text{ Ct/Co} + 0.10 \text{ Mt/Mo} + 0.20 \text{ St/So}$$

4.2 งานอาคารชลประทานรวมบานเหล็ก หมายถึง อาคารคอนกรีตเสริมเหล็กชนิดต่าง ๆ ที่ก่อสร้างในแนวคลองส่งน้ำหรือคลองระบายน้ำ เพื่อควบคุมระดับและหรือปริมาณน้ำ ได้แก่ ท่อส่งน้ำเข้านา ท่อระบายน้ำ ประตูระบายน้ำ อาคารอัดน้ำ ท่อลอดและอาคารชลประทานชนิดต่าง ๆ ที่มีบานระบายน้ำ แต่ไม่รวมถึงงานอาคารชลประทานขนาดใหญ่ เช่น ฝายทางระบายน้ำล้น หรืออาคารชลประทานประกอบของเขื่อน เป็นต้น

$$\text{ใช้สูตร K} = 0.35 + 0.20 \text{ It/Io} + 0.10 \text{ Ct/Co} + 0.10 \text{ Mt/Mo} + 0.25 \text{ St/So}$$

4.3 งานบานระบาย TRASHRACK และ STEEL LINER หมายถึง บานระบายเหล็กเครื่องกว้านและ โครงยก รวมทั้ง BULK HEAD GATE และงานท่อเหล็ก

$$\text{ใช้สูตร K} = 0.35 + 0.20 \text{ It/Io} + 0.45 \text{ Gt/Go}$$

4.4 งานเหล็กเสริมคอนกรีต และ ANCHOR BAR หมายถึง เหล็กเส้นที่ใช้เสริมในงานคอนกรีตและเหล็ก ANCHOR BAR ของงานฝาย ทางระบายน้ำล้น หรืออาคารชลประทานประกอบของเขื่อน ซึ่งมีสัญญาแยกจ่ายเฉพาะงานเหล็กดังกล่าวเท่านั้น

$$\text{ใช้สูตร K} = 0.25 + 0.15 \text{ It/Io} + 0.60 \text{ St/So}$$

4.5 งานคอนกรีตไม่รวมเหล็กและคอนกรีตคาดคลอง หมายถึง งานคอนกรีตเสริมเหล็กที่หักส่วนของเหล็กออกมาแยกคำนวณต่างหากของงานฝาย ทางระบายน้ำล้นหรืออาคารชลประทานประกอบของเขื่อน ซึ่งมีสัญญาแยกจ่ายเฉพาะงานคอนกรีตดังกล่าวเท่านั้น

$$\text{ใช้สูตร K} = 0.40 + 0.15 \text{ It/Io} + 0.25 \text{ Cv/Co} + 0.20 \text{ Mt/Mo}$$

4.6 งานเจาะ หมายถึง การเจาะพร้อมทั้งฝังท่อกรุนาครุในไม่น้อยกว่า 48 มิลลิเมตร ในชั้นดิน หินผุหรือหินที่แตกหัก เพื่ออัดฉีดน้ำปูน และให้รวมถึงงานซ่อมแซมฐานรากอาคารชลประทาน ถนนและอาคารต่าง ๆ โดยการอัดฉีดน้ำปูน

$$\text{ใช้สูตร K} = 0.40 + 0.20 \text{ It/Io} + 0.10 \text{ Mt/Mo} + 0.20 \text{ Et/Eo} + 0.10 \text{ Ft/Fo}$$

4.7 งานอัดฉีดน้ำปูน ค่าอัดฉีดน้ำปูนจะเพิ่มหรือลด ให้เฉพาะราคาซีเมนต์ที่เปลี่ยนแปลงตามดัชนีราคาของซีเมนต์ที่กระทรวงพาณิชย์จัดทำขึ้น ในเดือนที่ส่งงานแต่ละงวดกับเดือนที่เปิดซองประกวดราคา

#### หมวดที่ 5 งานระบบสาธารณูปโภค

##### 5.1 งานวางท่อ AC และ PVC

5.1.1 ในกรณีที่ผู้ว่าจ้างเป็นผู้จัดหาท่อและหรืออุปกรณ์ให้

$$\text{ใช้สูตร K} = 0.50 + 0.25 \text{ It/Io} + 0.25 \text{ Mt/Mo}$$

5.1.2 ในกรณีที่ผู้รับจ้างเป็นผู้จัดหาท่อ AC และหรืออุปกรณ์

$$\text{ใช้สูตร K} = 0.40 + 0.10 \text{ It/Io} + 0.10 \text{ Mt/Mo} + 0.40 \text{ AC/ACo}$$

5.1.3 ในกรณีที่ผู้รับจ้างเป็นผู้จัดหาท่อ PVD และหรืออุปกรณ์

$$\text{ใช้สูตร K} = 0.40 + 0.10 \text{ It/Io} + 0.10 \text{ Mt/Mo} + 0.40 \text{ PVC/PVCo}$$

5.2 งานวางท่อเหล็กเหนียวและท่อ HYDENSITY POLYETHYLENE

5.2.1 ในกรณีที่ผู้ว่าจ้างเป็นผู้จัดหาท่อและหรืออุปกรณ์ให้

$$\text{ใช้สูตร K} = 0.40 + 0.10 \text{ It/Io} + 0.15 \text{ Mt/Mo} + 0.20 \text{ Et/Eo} + 0.15 \text{ Ft/Fo}$$

5.2.2 ในกรณีที่ผู้รับจ้างเป็นผู้จัดหาท่อเหล็กเหนียวและหรืออุปกรณ์และ

ให้รวมถึงงาน TRANSMISSION CONDUIT

$$\text{ใช้สูตร K} = 0.40 + 0.10 \text{ It/Io} + 0.10 \text{ Mt/Mo} + 0.10 \text{ Et/Eo} + 0.30 \text{ GIPt/GIPo}$$

5.2.3 ในกรณีที่ผู้รับจ้างเป็นผู้จัดหาท่อ HYDENSITY POLYETHYLENE

และหรืออุปกรณ์

$$\text{ใช้สูตร K} = 0.50 + 0.10 \text{ It/Io} + 0.10 \text{ Mt/Mo} + 0.30 \text{ PEt/PEo}$$

5.3 งานปรับปรุงระบบอุโมงค์ส่งน้ำและงาน SECONDARY LINING

$$\text{ใช้สูตร K} = 0.40 + 0.10 \text{ It/Io} + 0.15 \text{ Et/Eo} + 0.35 \text{ GIPt/GIPo}$$

5.4 งานวางท่อ PVC หุ้มด้วยคอนกรีต

$$\text{ใช้สูตร K} = 0.30 + 0.10 \text{ It/Io} + 0.20 \text{ Ct/Co} + 0.05 \text{ Mt/Mo} + 0.05 \text{ St/So} + 0.30 \text{ PVCt/PVCo}$$

5.5 งานวางท่อ PVC กลบทราย

$$\text{ใช้สูตร K} = 0.25 + 0.05 \text{ It/Io} + 0.05 \text{ Mt/Mo} + 0.65 \text{ PVCt/PVCo}$$

5.6 งานวางท่อเหล็กอาบสังกะสี

$$\text{ใช้สูตร K} = 0.25 + 0.25 \text{ It/Io} + 0.50 \text{ GIPt/GIPo}$$

ประเภทงานและสูตรต่อไปนี้ใช้เฉพาะงานก่อสร้างของการไฟฟ้าฝ่ายผลิตแห่งประเทศไทยเท่านั้น

5.7 งานก่อสร้างระบบสายส่งแรงสูงและสถานีไฟฟ้าย่อย

5.7.1 งานติดตั้งเสา โครงเหล็กสายส่งและอุปกรณ์ รวมทั้งงานติดตั้งอุปกรณ์

ไฟฟ้าสถานีไฟฟ้าย่อย

สำหรับงานติดตั้ง เสา โครงเหล็กสายส่งและอุปกรณ์ ประกอบด้วย ลักษณะงาน ดังนี้คือ PRELIMINARY WORK (ยกเว้น BOUNDARY POST), TOWERS, INSULATOR STRING AND OVERHEAD GROUND WIRE ASSEMBLIES, CONDUCTOR AND OVERHEAD GROUND WIRE STRINGING, LINE ACCESSORIES, GROUNDING MATERIALS

สำหรับงานติดตั้งอุปกรณ์ไฟฟ้าสถานีไฟฟ้าย่อย หมายถึง เฉพาะการติดตั้ง อุปกรณ์ไฟฟ้าเท่านั้น

$$\text{ใช้สูตร K} = 0.60 + 0.25 It/Io + 0.15 Ft/Fo$$

5.7.2 งานก่อสร้างฐานรากเสาไฟฟ้า (TOWER FOUNDATION) และงานติดตั้ง BOUNDARY POST

$$\text{ใช้สูตร K} = 0.35 + 0.20 It/Io + 0.20 Ct/Co + 0.10 St/So + 0.15 Ft/Fo$$

5.7.3 งานก่อสร้างฐานรากอุปกรณ์ไฟฟ้าสถานีไฟฟ้าย่อย

$$\text{ใช้สูตร K} = 0.50 + 0.20 It/Io + 0.15 Ct/Co + 0.15 St/So$$

5.8 งานหล่อและตอกเสาเข็มคอนกรีตอัดแรง

5.8.1 งานเสาเข็มคอนกรีตอัดแรง

$$\text{ใช้สูตร K} = 0.35 + 0.15 It/Io + 0.20 Ct/Co + 0.30 St/So$$

5.8.2 งานเสาเข็มแบบ CAST IN PLACE

$$\text{ใช้สูตร K} = 0.30 + 0.10 It/Io + 0.25 Ct/Co + 0.35 St/So$$

ประเภทงานและสูตรต่อไปนี้ใช้เฉพาะงานก่อสร้างของการไฟฟ้าส่วนภูมิภาคเท่านั้น

5.9 งานก่อสร้างสายส่งแรงสูงระบบแรงดัน 69 – 115 KV.

5.9.1 ในกรณีที่ผู้ว่าจ้างเป็นผู้จัดหาวัสดุและหรืออุปกรณ์ให้

$$\text{ใช้สูตร K} = 0.80 + 0.05 It/Io + 0.10 Mt/Mo + 0.05 Ft/Fo$$

5.9.2 ในกรณีที่ผู้รับจ้างเป็นผู้จัดหาวัสดุหรืออุปกรณ์

$$\text{ใช้สูตร K} = 0.45 + 0.05 It/Io + 0.20 Mt/Mo + 0.05 Ft/Fo + 0.25 Wt/Wo$$

ดัชนีราคาที่ใช้คำนวณตามสูตรที่ใช้กับสัญญาแบบปรับราคาได้ จัดทำขึ้นโดย  
กระทรวงพาณิชย์

K	=	ESCALATION FACTOR
It	=	ดัชนีราคาผู้บริโภคทั่วไปของประเทศ ในเดือนที่ส่งงานแต่ละงวด
Io	=	ดัชนีราคาผู้บริโภคทั่วไปของประเทศ ในเดือนที่เปิดซองประกวดราคา
Ct	=	ดัชนีราคาซีเมนต์ ในเดือนที่ส่งงานแต่ละงวด
Co	=	ดัชนีราคาซีเมนต์ ในเดือนที่เปิดซองประกวดราคา
Mt	=	ดัชนีราคาวัสดุก่อสร้าง (ไม่รวมเหล็กและซีเมนต์) ในเดือนที่ส่งงานแต่ละงวด
Mo	=	ดัชนีราคาวัสดุก่อสร้าง (ไม่รวมเหล็กและซีเมนต์) ในเดือนที่เปิดซองประกวดราคา
St	=	ดัชนีราคาเหล็ก ในเดือนที่ส่งงานแต่ละงวด
So	=	ดัชนีราคาเหล็ก ในเดือนที่เปิดซองประกวดราคา
Gt	=	ดัชนีราคาเหล็กแผ่นเรียบที่ผลิตในประเทศ ในเดือนที่ส่งงานแต่ละงวด
Go	=	ดัชนีราคาเหล็กแผ่นเรียบที่ผลิตในประเทศ ในเดือนที่เปิดซองประกวดราคา
At	=	ดัชนีราคาแอสฟัลท์ ในเดือนที่ส่งงานแต่ละงวด
Ao	=	ดัชนีราคาแอสฟัลท์ ในเดือนที่เปิดซองประกวดราคา
Et	=	ดัชนีราคาเครื่องจักรกลและบริษัท ในเดือนที่ส่งงานแต่ละงวด
Eo	=	ดัชนีราคาเครื่องจักรกลและบริษัท ในเดือนที่เปิดซองประกวดราคา
Ft	=	ดัชนีราคาน้ำมันดีเซลหมุนเร็ว ในเดือนที่ส่งงานแต่ละงวด
Fo	=	ดัชนีราคาน้ำมันดีเซลหมุนเร็ว ในเดือนที่เปิดซองประกวดราคา
ACt	=	ดัชนีราคาท่อซีเมนต์ใยหิน ในเดือนที่ส่งงานแต่ละงวด
ACo	=	ดัชนีราคาท่อซีเมนต์ใยหิน ในเดือนที่เปิดซองประกวดราคา
PVCt	=	ดัชนีราคาท่อ PVC ในเดือนที่ส่งงานแต่ละงวด
PVCo	=	ดัชนีราคาท่อ PVC ในเดือนที่เปิดซองประกวดราคา
GIPt	=	ดัชนีราคาท่อเหล็กอบสังกะสี ในเดือนที่ส่งงานแต่ละงวด
GIPo	=	ดัชนีราคาท่อเหล็กอบสังกะสี ในเดือนที่เปิดซองประกวดราคา



PET	=	ดัชนีราคาท่อ HYDENSITY POL YETHYLENE ในเดือนที่ส่งงานแต่ละงวด
PEo	=	ดัชนีราคาท่อ HYDENSITY PLOYETHYLENE ในเดือนที่เปิดของประกวดราคา
Wt	=	ดัชนีราคาสายไฟฟ้า ในเดือนที่ส่งงานแต่ละงวด
Wo	=	ดัชนีราคาสายไฟฟ้า ในเดือนที่เปิดของประกวดราคา

ก. วิธีการคำนวณที่ใช้กับสัญญาแบบปรับราคาได้

1. การคำนวณค่า K จากสูตรตามลักษณะงานนั้น ๆ ให้ใช้ตัวเลขดัชนีราคาวัสดุก่อสร้างของกระทรวงพาณิชย์ โดยใช้ฐานของปี 2530 เป็นเกณฑ์ในการคำนวณ
2. การคำนวณค่า K สำหรับกรณีที่มียางก่อสร้างหลายประเภทรวมอยู่ในสัญญาเดียวกัน จะต้องแยกค่างานก่อสร้างแต่ละประเภทให้ชัดเจนตามลักษณะของงานนั้น และให้สอดคล้องกับสูตรที่ได้กำหนดไว้
3. การคำนวณหาค่า K กำหนดให้ใช้เลขทศนิยม 3 ตำแหน่งทุกขั้นตอนโดยไม่มีการปัดเศษ และกำหนดให้ทำเลขสัมพันธ์ (เปรียบเทียบ) ให้เป็นผลสำเร็จก่อน แล้วจึงนำผลลัพธ์ไปคูณกับตัวเลขคงที่หน้าเลขสัมพันธ์นั้น
4. ให้พิจารณาเงินเพิ่มหรือลดราคางานจากราคาที่ผู้รับจ้างทำสัญญาดตกลงกับผู้ว่าจ้าง เมื่อค่า K ตามสูตรสำหรับงานก่อสร้างนั้น ๆ ในเดือนที่ส่งมอบงานมีค่าเปลี่ยนแปลงไปจากค่า K ในเดือนเปิดซองราคามากกว่า 4% ขึ้นไป โดยนำเฉพาะส่วนที่เกิน 4% มาคำนวณปรับเพิ่มหรือลดค่างานแล้วแต่กรณี (โดยไม่คิด 4% แรกให้)
5. ในกรณีที่ผู้รับจ้างไม่สามารถทำการก่อสร้างให้แล้วเสร็จตามระยะเวลาในสัญญา โดยเป็นความผิดของผู้รับจ้าง ค่า K ตามสูตรต่าง ๆ ที่จะนำมาใช้ในการคำนวณค่างาน ให้ใช้ค่า K ของเดือนสุดท้ายตามอายุสัญญา หรือค่า K ของเดือนที่ส่งมอบงานจริง แล้วแต่ที่ว่าค่า K ตัวใดจะมีค่าน้อยกว่า
6. การจ่ายเงินแต่ละงวดให้จ่ายค่าจ้างงานที่ผู้รับจ้างทำได้แต่ละงวดตามสัญญาไปก่อน ส่วนค่างานเพิ่มหรือค่างานลดลงซึ่งจะคำนวณได้ต่อเมื่อทราบดัชนีราคาวัสดุก่อสร้างซึ่งนำมาคำนวณค่า K ของเดือนที่ส่งมอบงานงวดนั้น ๆ เป็นที่แน่นอนแล้ว เมื่อคำนวณเงินเพิ่มได้ให้ขอทำความตกลงเรื่องการเงินกับสำนักงบประมาณ

## บทนิยาม

“**ผู้เสนอราคาที่มีผลประโยชน์ร่วมกัน**” หมายความว่า บุคคลธรรมดาหรือนิติบุคคลที่เข้าเสนอราคาขายในการประกวดราคาซื้อของกรม เป็นผู้มีส่วนได้เสียไม่ว่าโดยทางตรงหรือทางอ้อมในกิจการของบุคคลธรรมดาหรือนิติบุคคลอื่นที่เข้าเสนอราคาขายในการประกวดราคาซื้อของกรมในคราวเดียวกัน

การมีส่วนได้เสียไม่ว่าโดยทางตรงหรือทางอ้อมของบุคคลธรรมดาหรือนิติบุคคลดังกล่าวข้างต้น ได้แก่การที่บุคคลธรรมดาหรือนิติบุคคลดังกล่าวมีความสัมพันธ์กันในลักษณะดังต่อไปนี้

(๑) มีความสัมพันธ์กันในเชิงบริหาร โดยผู้จัดการ หุ่นส่วนผู้จัดการ กรรมการผู้จัดการ ผู้บริหาร หรือผู้มีอำนาจในการดำเนินงานในกิจการของบุคคลธรรมดาหรือของนิติบุคคลรายหนึ่ง มีอำนาจหรือสามารถใช้อำนาจในการบริหารจัดการกิจการของบุคคลธรรมดาหรือของนิติบุคคลอีกรายหนึ่งหรือหลายราย มีอำนาจหรือสามารถใช้อำนาจในการบริหารจัดการกิจการของบุคคลธรรมดาหรือของนิติบุคคลอีกรายหนึ่งหรือหลายราย ที่เสนอราคาให้แก่กรมในการประกวดราคาซื้อครั้งนี้

(๒) มีความสัมพันธ์กันในเชิงทุน โดยผู้เป็นหุ้นส่วนในห้างหุ้นส่วนสามัญ หรือผู้เป็นหุ้นส่วนไม่จำกัดความรับผิดในห้างหุ้นส่วนจำกัด หรือผู้ถือหุ้นรายใหญ่ในบริษัทจำกัดหรือบริษัทมหาชนจำกัด เป็นหุ้นส่วนในห้างหุ้นส่วนสามัญหรือห้างหุ้นส่วนจำกัด หรือเป็นผู้ถือหุ้นรายใหญ่ในบริษัทจำกัดหรือบริษัทมหาชนจำกัด อีกรายหนึ่งหรือหลายรายที่เสนอราคาให้แก่กรมในการประกวดราคาซื้อครั้งนี้

คำว่า “ผู้ถือหุ้นรายใหญ่” หมายความว่า ผู้ถือหุ้นซึ่งถือหุ้นเกินกว่าร้อยละสิบห้าในกิจการนั้น หรือในอัตราอื่นตามที่คณะกรรมการว่าด้วยการพัสดุเห็นสมควรประกาศกำหนดสำหรับกิจการบางประเภทหรือบางขนาด

(๓) มีความสัมพันธ์กันในลักษณะไขว้กันระหว่าง (๑) และ (๒) โดยผู้จัดการ หุ่นส่วนผู้จัดการ กรรมการผู้จัดการ ผู้บริหาร หรือผู้มีอำนาจในการดำเนินงานในกิจการของบุคคลธรรมดาหรือของนิติบุคคลรายหนึ่ง เป็นหุ้นส่วนในห้างหุ้นส่วนสามัญหรือห้างหุ้นส่วนจำกัด หรือเป็นผู้ถือหุ้นรายใหญ่ในบริษัทจำกัดหรือบริษัทมหาชนจำกัด อีกรายหนึ่งหรือหลายรายที่เข้าเสนอราคาให้แก่กรมในการประกวดราคาซื้อครั้งนี้ หรือในนัยกลับกัน

การดำรงตำแหน่ง การเป็นหุ้นส่วน หรือเข้าถือหุ้นดังกล่าวข้างต้นของคู่สมรส หรือบุตรที่ยังไม่บรรลุนิติภาวะของบุคคลใน (๑) (๒) หรือ (๓) ให้ถือว่าเป็นการดำรงตำแหน่ง การเป็นหุ้นส่วน หรือการถือหุ้นของบุคคลดังกล่าว

ในกรณีบุคคลใดใช้ชื่อบุคคลอื่นเป็นผู้จัดการ หุ่นส่วนผู้จัดการ กรรมการผู้จัดการ ผู้บริหาร ผู้เป็นหุ้นส่วนหรือผู้ถือหุ้นโดยที่ตนเองเป็นผู้ใช้อำนาจในการบริหารที่แท้จริง หรือเป็นผู้ถือหุ้นหรือผู้ถือหุ้นที่แท้จริงของห้างหุ้นส่วน หรือบริษัทจำกัด หรือบริษัทมหาชนจำกัด แล้วแต่กรณี และห้างหุ้นส่วน หรือบริษัทจำกัดหรือบริษัทมหาชนจำกัดที่เกี่ยวข้อง ได้เสนอราคาให้แก่กรมในการประกวดราคาซื้อคราวเดียวกัน ให้ถือว่าผู้เสนอราคาหรือผู้เสนองานนั้นมีความสัมพันธ์กันตาม (๑) (๒) หรือ (๓) แล้วแต่กรณี

## บทนิยาม

**“การขัดขวางการแข่งขันราคาอย่างเป็นธรรม”** หมายความว่า การที่ผู้เสนอราคารายหนึ่งหรือหลายรายกระทำการอย่างใด ๆ อันเป็นการขัดขวาง หรือเป็นอุปสรรค หรือไม่เปิดโอกาสให้มีการแข่งขันราคาอย่างเป็นธรรมในการเสนอราคาต่อกรม ไม่ว่าจะกระทำโดยการสมยอมกัน หรือโดยการให้ ขอให้หรือรับว่าจะให้ เรียก รับ หรือยอมจะรับเงินหรือทรัพย์สิน หรือประโยชน์อื่นใด หรือใช้กำลังประทุษร้าย หรือข่มขู่ว่าจะใช้กำลังประทุษร้าย หรือแสดงเอกสารอันเป็นเท็จ หรือกระทำการใดโดยทุจริต ทั้งนี้ โดยมีวัตถุประสงค์ที่จะแสวงหาประโยชน์ในระหว่างผู้เสนอราคาด้วยกัน หรือเพื่อให้ประโยชน์แก่ผู้เสนอราคารายหนึ่งรายใดเป็นผู้มีสิทธิทำสัญญากับกรม หรือเพื่อหลีกเลี่ยงการแข่งขันราคาอย่างเป็นธรรม หรือเพื่อให้เกิดความได้เปรียบกรมโดยมิใช่เป็นไปในทางประกอบธุรกิจปกติ

---

## บัญชีเอกสารส่วนที่ ๒

๑. หนังสือมอบอำนาจซึ่งปิดอากรแสตมป์ตามกฎหมายในกรณีที่ผู้ยื่นข้อเสนอมอบอำนาจให้บุคคลอื่นลงนามในใบเสนอราคาแทน  
ไฟล์ข้อมูล.....ขนาดไฟล์..... จำนวน .....แผ่น
๒. หลักประกันการเสนอราคา  
ไฟล์ข้อมูล.....ขนาดไฟล์..... จำนวน .....แผ่น
๓. สำเนาหนังสือรับรองผลงานก่อสร้าง (ถ้ามี)  
 ไม่มีหนังสือรับรองผลงานก่อสร้าง  
 มีหนังสือรับรองผลงาน  
ไฟล์ข้อมูล.....ขนาดไฟล์..... จำนวน .....แผ่น
๔. บัญชีรายการก่อสร้าง หรือใบแจ้งปริมาณและราคาวัสดุก่อสร้าง (BOQ) ซึ่งจะต้องแสดงรายการวัสดุอุปกรณ์ ค่าแรงงาน ภาษีประเภทต่างๆ รวมทั้งกำไรไว้ด้วย  
ไฟล์ข้อมูล.....ขนาดไฟล์..... จำนวน .....แผ่น
๕. อื่นๆ (ถ้ามี)  
๕.๑.....  
ไฟล์ข้อมูล.....ขนาดไฟล์..... จำนวน .....แผ่น  
๕.๒.....  
ไฟล์ข้อมูล.....ขนาดไฟล์..... จำนวน .....แผ่น  
๕.๓.....  
ไฟล์ข้อมูล.....ขนาดไฟล์..... จำนวน .....แผ่น

ข้าพเจ้าขอรับรองว่าเอกสารหลักฐานที่ข้าพเจ้าได้ยื่นมาพร้อมการเสนอราคาทางระบบจัดซื้อจัดจ้างภาครัฐด้วยอิเล็กทรอนิกส์ในการประกวดราคาอิเล็กทรอนิกส์ครั้งนี้ถูกต้องและเป็นความจริงทุกประการ

ลงชื่อ.....ผู้ยื่นข้อเสนอ  
(.....)

---