

ขอบเขตของงาน (Terms of Reference : TOR)
การจัดซื้อรถยนต์ขนส่งไปรษณีย์ ขนาด 1 ตัน จำนวน 43 คัน
โดยการประกวดราคาซื้อด้วยวิธีการทางอิเล็กทรอนิกส์ (e-Auction)

1. ความเป็นมา

เนื่องจากการดำเนินธุรกิจของ ปณท ซึ่งเป็นธุรกิจด้านการให้บริการไปรษณีย์และธุรกิจขนส่งเป็นหลัก และได้พัฒนารูปแบบการให้บริการที่หลากหลายขึ้น ทำให้ประชาชนสนใจที่จะมาใช้บริการในด้านต่างๆส่วนมาก เป็นลูกค้าที่เข้ามาส่งสินค้า-พัสดุชิ้นใหญ่ โดยลักษณะของสิ่งของที่ส่งทางไปรษณีย์มีการพัฒนาเปลี่ยนแปลงไปตามความต้องการของลูกค้า มีรูปลักษณะที่แตกต่างจากอดีตประกอบกับการเปิดให้บริการ Logispost มีผู้สนใจนำสิ่งของมาฝากส่งเป็นจำนวนมาก จึงส่งผลกระทบต่อระบบการนำจ่าย ทำให้มีรถยนต์นำจ่ายไม่เพียงพอต่อการใช้งาน คุณภาพบริการไม่เป็นไปตามมาตรฐาน ดังนั้น เพื่อเป็นการรองรับการปรับเปลี่ยนวิถีชีวิตของประชาชนผู้มาใช้บริการ และสร้างความพึงพอใจให้กับผู้ฝากส่งและผู้รับ จึงเห็นควรจัดซื้อรถยนต์นำจ่ายเพื่อรองรับกับปริมาณงานที่เพิ่มขึ้นและงานด้านจ่ายรถจักรยานยนต์ที่ไม่สามารถนำจ่ายได้ทันตามกำหนดเวลา เพื่อให้การดำเนินธุรกิจเป็นไปอย่างต่อเนื่องมีประสิทธิภาพและประสิทธิผล และเพื่อจัดหายานพาหนะทดแทน ยานพาหนะเดิมที่มีอายุการใช้งานมานาน ปณท จึงจำเป็นต้องจัดหายานพาหนะใหม่ไว้ใช้งาน เพื่อให้ผู้ใช้บริการมีความมั่นใจในบริการด้านไปรษณีย์อันจะส่งผลให้ ปณท ประสบผลสำเร็จเติบโตและดำรงอยู่ในธุรกิจไปรษณีย์ได้อย่างยั่งยืน

2. วัตถุประสงค์

- 2.1 เพื่อพัฒนาระบบนำจ่ายสิ่งของชิ้นใหญ่/กล่อง ให้มีประสิทธิภาพมากยิ่งขึ้น
- 2.2 เพื่อรองรับปริมาณงานที่เพิ่มขึ้นอย่างต่อเนื่องและสิ่งของมีขนาดใหญ่ขึ้น
- 2.3 เพื่อตอบสนองความต้องการของผู้ใช้บริการได้อย่างฉับไวและมีประสิทธิภาพสูงสุด

3. คุณสมบัติผู้ประสงค์จะเสนอราคา

- 3.1 บริษัทหรือห้างหุ้นส่วนจำกัด หรือห้างหุ้นส่วนสามัญนิติบุคคล ซึ่งเป็นนิติบุคคลตามกฎหมายที่ได้จดทะเบียนในประเทศไทยที่มีอาชีพค้าขายอุปกรณ์/พัสดุที่ประกาศประกวดราคา ฯ
- 3.2 ผู้ประสงค์จะเสนอราคาต้องไม่เป็นผู้ที่ถูกกระบุชื่อไว้ในบัญชีรายชื่อผู้ทำงานของทางราชการและได้แจ้งเวียนชื่อแล้ว หรือ ไม่เป็นผู้ที่ได้รับผลของการสั่งให้นิติบุคคลหรือบุคคลอื่นเป็นผู้ทำงานตามระเบียบของทางราชการ
- 3.3 ผู้ประสงค์จะเสนอราคาต้องไม่เป็นผู้มีผลประโยชน์ร่วมกันกับผู้ประสงค์จะเสนอราคารายอื่นและ/หรือต้องไม่เป็นผู้มีผลประโยชน์ร่วมกันระหว่างผู้ประสงค์จะเสนอราคากับผู้ให้บริการตลาดกลางอิเล็กทรอนิกส์ ณ วันประกาศประกวดราคา ฯ หรือไม่เป็นผู้กระทำการอันเป็นการขัดขวางการแข่งขันราคาอย่างเป็นธรรม
- 3.4 ผู้ประสงค์จะเสนอราคาต้องไม่เป็นผู้ได้รับเอกสิทธิ์หรือความคุ้มกัน ซึ่งอาจปฏิเสธไม่ยอม

ร่าง.....เห็นชอบ.....อนุมัติ.....

(นายธงชัย เจริญยิ่งยศ)

(นายกาทหลง ทรัพย์สอาด)

(นางสมร เทิดธรรมพิบูล)

ผยส.

รจป.(ป)

กจป.

๒๒ มี.ค. ๒๕๖๐

๒๘ มี.ค. ๒๕๖๐

๒๙ มี.ค. ๒๕๖๐

ขึ้นศาลไทยเว้นแต่รัฐบาลของผู้ประสงค์จะเสนอราคาได้มีคำสั่งให้สละสิทธิและความคุ้มกัน
เช่นว่านั้น

- 3.5 ผู้ประสงค์จะเสนอราคาต้องไม่อยู่ในฐานะเป็นผู้ไม่แสดงบัญชีรายรับรายจ่ายหรือ
แสดงบัญชีรายรับรายจ่ายไม่ถูกต้องครบถ้วนในสาระสำคัญ
- 3.6 ผู้ประสงค์จะเสนอราคาต้องลงทะเบียนในระบบอิเล็กทรอนิกส์ (e – Government
Procurement : e – GP) ของกรมบัญชีกลาง ที่เว็บไซต์ศูนย์ข้อมูลจัดซื้อจัดจ้างภาครัฐ
ทั้งนี้ ผู้เสนอราคาที่ได้รับการคัดเลือก และหากมีการทำสัญญาซึ่งมีมูลค่า
ตั้งแต่ 2,000,000 บาท (สองล้านบาท) ขึ้นไป กับ บริษัท ไปรษณีย์ไทย จำกัด ให้รับจ่าย
เงินผ่านบัญชีธนาคาร เว้นแต่ การจ่ายเงินแต่ละครั้งซึ่งมีมูลค่าไม่เกินสามหมื่นบาท
สามารถจ่ายเงินเป็นเงินสดก็ได้ และให้จัดทำบัญชีแสดงรายรับรายจ่ายยื่นต่อกรมสรรพากร
และปฏิบัติตามประกาศคณะกรรมการป้องกันและปราบปรามการทุจริตแห่งชาติ
เรื่อง หลักเกณฑ์และวิธีการจัดทำและแสดงบัญชีรายการรับจ่ายของโครงการที่บุคคล
หรือนิติบุคคลเป็นคู่สัญญากับหน่วยงานของรัฐ พ.ศ. 2554 และที่แก้ไขเพิ่มเติม

4. ข้อกำหนดรายการละเอียด (SPECIFICATION) รถยนต์ขนส่งไปรษณีย์ ขนาด 1 ตัน (รายละเอียดตาม
เอกสารแนบ) โดยรถยนต์ฯ จำนวน 43 คันดังกล่าว แบ่งออกเป็น 2 แบบ ดังนี้

แบบที่ 1 แบบหลังคากระบะท้าย จำนวน 19 คัน

แบบที่ 2 แบบตู้บรรทุก จำนวน 24 คัน

5. ระยะเวลาดำเนินการ

กำหนดส่งมอบรถยนต์ ฯ ภายในระยะเวลา 60 วัน นับถัดจากวันที่ลงนามในสัญญา

6. วงเงินในการจัดซื้อ

เป็นเงินรวมทั้งสิ้น 33,067,000.- บาท (สามสิบล้านหกหมื่นเจ็ดพันบาทถ้วน)

(รวมภาษีมูลค่าเพิ่ม และภาษีอื่น ๆ (ถ้ามี) และค่าใช้จ่ายที่ปวงไว้ด้วยแล้ว

ร่าง.....เห็นชอบ.....อนุมัติ.....

(นายธงชัย เจริญยิ่งยศ)

(นายภาทลง ทรัพย์สอาด)

(นางสมร เทิดธรรมพิบูล)

ฝยส.

รจป.(ป)

กจป.

๒๒ มี.ค. ๒๕๖๐

๒๘ มี.ก. ๒๕๖๐

๒๙ มี.ค. ๒๕๖๐

ด.

เงื่อนไขการประกวดราคา
การจัดซื้อรถยนต์ขนส่งไปรษณีย์ ขนาด 1 ตัน จำนวน 43 คัน
ด้วยวิธีการทางอิเล็กทรอนิกส์ (e-Auction)

1. คุณสมบัติของผู้ประสงค์จะเสนอราคา

- 1.1 บริษัทหรือห้างหุ้นส่วนจำกัด หรือห้างหุ้นส่วนสามัญนิติบุคคล ซึ่งเป็นนิติบุคคลตามกฎหมายที่ได้จดทะเบียนในประเทศไทยที่มีอาชีพค้าขายอุปกรณ์/วัสดุที่ประกาศประกวดราคา ฯ
- 1.2 ผู้ประสงค์จะเสนอราคาต้องไม่เป็นผู้ที่ถูกระบุชื่อไว้ในบัญชีรายชื่อผู้ทำงานของทางราชการและได้แจ้งเวียนชื่อแล้ว หรือ ไม่เป็นผู้ที่ได้รับผลของการสั่งให้นิติบุคคลหรือบุคคลอื่นเป็นผู้ทำงานตามระเบียบของทางราชการ
- 1.3 ผู้ประสงค์จะเสนอราคาต้องไม่เป็นผู้มีผลประโยชน์ร่วมกันกับผู้ประสงค์จะเสนอการรายอื่นและ/หรือต้องไม่เป็นผู้มีผลประโยชน์ร่วมกันระหว่างผู้ประสงค์จะเสนอราคากับผู้ให้บริการตลาดกลางอิเล็กทรอนิกส์ ณ วันประกาศประกวดราคา ฯ หรือไม่เป็นผู้กระทำการอันเป็นการขัดขวางการแข่งขันราคาอย่างเป็นธรรม
- 1.4 ผู้ประสงค์จะเสนอราคาต้องไม่เป็นผู้ได้รับเอกสิทธิ์หรือความคุ้มกัน ซึ่งอาจปฏิเสธไม่ยอมขึ้นศาลไทยเว้นแต่รัฐบาลของผู้ประสงค์จะเสนอราคาได้มีคำสั่งให้สละสิทธิ์และความคุ้มกันเช่นว่านั้น
- 1.5 ผู้ประสงค์จะเสนอราคาต้องไม่อยู่ในฐานะเป็นผู้ไม่แสดงบัญชีรายรับรายจ่ายหรือแสดงบัญชีรายรับรายจ่ายไม่ถูกต้องครบถ้วนในสาระสำคัญ
- 1.6 ผู้ประสงค์จะเสนอราคาต้องลงทะเบียนในระบบอิเล็กทรอนิกส์ (e – Government Procurement : e – GP) ของกรมบัญชีกลาง ที่เว็บไซต์ศูนย์ข้อมูลจัดซื้อจัดจ้างภาครัฐ ทั้งนี้ ผู้เสนอราคาที่ได้รับการคัดเลือก และหากมีการทำสัญญาซึ่งมีมูลค่าตั้งแต่ 2,000,000 บาท (สองล้านบาท) ขึ้นไป กับ บริษัท ไปรษณีย์ไทย จำกัด ให้รับจ่ายเงินผ่านบัญชีธนาคาร เว้นแต่ การจ่ายเงินแต่ละครั้งซึ่งมีมูลค่าไม่เกินสามหมื่นบาท สามารถจ่ายเงินเป็นเงินสดก็ได้ และให้จัดทำบัญชีแสดงรายรับรายจ่ายยื่นต่อกรมสรรพากร และปฏิบัติตามประกาศคณะกรรมการป้องกันและปราบปรามการทุจริตแห่งชาติ เรื่อง หลักเกณฑ์และวิธีการจัดทำและแสดงบัญชีรายการรับจ่ายของโครงการที่บุคคลหรือนิติบุคคลเป็นคู่สัญญากับหน่วยงานของรัฐ พ.ศ. 2554 และที่แก้ไขเพิ่มเติม

2. หลักฐานการเสนอราคา

ผู้ประสงค์จะเสนอราคาจะต้องเสนอเอกสาร คือ

2.1 ในกรณีผู้ประสงค์จะเสนอราคาเป็นนิติบุคคล

- (ก) ห้างหุ้นส่วนสามัญหรือห้างหุ้นส่วนจำกัด ให้ยื่นสำเนาหนังสือรับรองการจดทะเบียนนิติบุคคล บัญชีรายชื่อหุ้นส่วนผู้จัดการ ผู้มีอำนาจควบคุม (ถ้ามี) พร้อมรับรองสำเนาถูกต้อง

ร่าง.....เห็นชอบ.....อนุมัติ.....

(นายธงชัย เจริญยิ่งยศ)

(นายกาหลง ทรัพย์สอาด)

(นางสมร เทิดธรรมพิบูล)

๒๒ มี.ค. ๒๕๖๐

รจป.(ป)

กจป.

๒๘ มี.ค. ๒๕๖๐

๒๙ มี.ค. ๒๕๖๐

(ข) บริษัทจำกัดหรือบริษัทมหาชนจำกัด ให้ยื่นสำเนาหนังสือรับรองการจดทะเบียนนิติบุคคล หนังสือบริคณห์สนธิ บัญชีรายชื่อกรรมการผู้จัดการ ผู้มีอำนาจควบคุม (ถ้ามี) และบัญชีผู้ถือหุ้นรายใหญ่ พร้อมรับรองสำเนาถูกต้อง

- 2.2 ในกรณีที่ผู้ประสงค์จะเสนอราคาเป็นผู้ประสงค์จะเสนอราคาร่วมกันในฐานะเป็นผู้ร่วมค้า ให้ยื่นสำเนาสัญญาของการเข้าร่วมค้า สำเนาบัตรประจำตัวประชาชนของผู้ร่วมค้า และในกรณีที่ผู้เข้าร่วมค้าฝ่ายใดเป็นบุคคลธรรมดาที่มีเชื้อชาติไทย ก็ให้ยื่นสำเนาหนังสือเดินทาง หรือผู้ร่วมค้าฝ่ายใดเป็นนิติบุคคล ให้ยื่นเอกสารตามที่ระบุไว้ใน ข้อ 2.1
- 2.3 แสดงบัตรประจำตัวประชาชนหรือหลักฐานทางราชการอื่นใด ที่มีรูปถ่ายแสดงด้วย ถ้าเจ้าหน้าที่ขอตรวจสอบ
- 2.4 หนังสือมอบอำนาจซึ่งปิดอากรแสตมป์ตามกฎหมายในกรณีที่ผู้ประสงค์จะเสนอราคามอบอำนาจให้บุคคลอื่นทำการแทน
- 2.5 สำหรับผู้ประสงค์จะเสนอราคาที่เป็นนิติบุคคลต่างด้าว ต้องยื่นขอรับใบอนุญาตประกอบธุรกิจตามพระราชบัญญัติการประกอบธุรกิจของคนต่างด้าว พุทธศักราช 2542 ให้ถูกต้องก่อน และเมื่อได้มีการลงนามในสัญญากับบริษัท ไปรษณีย์ไทย จำกัด แล้ว นิติบุคคลต่างด้าวนั้น จะต้องจัดส่งสำเนาสัญญาให้กรมพัฒนาธุรกิจการค้าด้วย
- 2.6 ใบเสร็จรับเงินค่าซื้อเอกสารข้อกำหนดในการประกวดราคาฯ มาแสดง (กรณีมีการจำหน่ายเอกสารในการประกวดราคา ฯ)
- 2.7 สำเนาหนังสือรับรองสำนักงานทะเบียนหุ้นส่วนบริษัท กรมพัฒนาธุรกิจการค้า ซึ่งออกให้ในปีที่ยื่นซองประกวดราคา ฯ หรือปีก่อนวันยื่นซองประกวดราคาฯ ไม่เกิน 6 เดือน
- 2.8 สำเนาทะเบียนภาษีมูลค่าเพิ่ม (แบบ ภ.พ.20) ในกรณีที่ผู้ประสงค์จะเสนอราคาเป็นผู้ประกอบการจดทะเบียนภาษีมูลค่าเพิ่มกับกรมสรรพากร

ถ้าผู้ประสงค์จะเสนอราคารายใดไม่ยื่นเอกสารที่เกี่ยวข้องตามข้อ 2.1 – 2.8 ให้ถือว่าผู้ประสงค์จะเสนอราคารายนั้น เสนอโดยผิดเงื่อนไข เว้นแต่คณะกรรมการประกวดราคา ฯ จะเห็นสมควรให้ผู้ประสงค์จะเสนอราคารายนั้นยื่นเอกสารและผู้ประสงค์จะเสนอราคาได้นำเอกสารดังกล่าวข้างต้นไปยื่นต่อคณะกรรมการประกวดราคา ฯ ภายในเวลาที่กำหนด จึงจะรับพิจารณาต่อไปได้

3. การเสนอราคา

3.1 ผู้ประสงค์จะเสนอราคาต้องยื่นข้อเสนอและรายละเอียดต่าง ๆ ตามแบบที่กำหนดไว้ในเอกสารประกวดราคา ฯ และหนังสือแสดงเงื่อนไขการซื้อและการจ้างด้วยวิธีการทางอิเล็กทรอนิกส์ (ผู้ประสงค์จะเสนอราคาต้องลงนามในหนังสือแสดงเงื่อนไข ฯ พร้อมประทับตรา (ถ้ามี) ด้วย) โดยไม่มีเงื่อนไขใด ๆ ทั้งสิ้น และจะต้องกรอกข้อความให้ถูกต้องครบถ้วน ลงลายมือชื่อของผู้ประสงค์จะเสนอราคาหรือผู้ที่ได้รับมอบอำนาจให้ชัดเจนโดยยื่นต่อเจ้าหน้าที่พัสดุหรือคณะกรรมการรับซอง (แล้วแต่กรณี) ที่ฝ่ายจัดหาและคลังพัสดุ บริษัทไปรษณีย์ไทย จำกัด ในวันและเวลาที่กำหนดไว้ในประกาศประกวดราคา ฯ ทั้งนี้ โดยถือเวลาตามนาฬิกาของฝ่ายจัดหาและคลังพัสดุ เป็นมาตรฐาน

ร่าง.....เห็นชอบ.....อนุมัติ.....

(นายธงชัย เจริญยิ่งยศ)

ฝยส.

๒๒ มี.ค. ๒๕๖๐

(นายภาทลง ทรัพย์สอาด)

รจป.(ป)

๒๘ มี.ค. ๒๕๖๐

(นางสมร เทิดธรรมพิบูล)

กจป.

๒๙ มี.ค. ๒๕๖๐

๑.

- (ก) ของเอกสารข้อเสนอให้จำหน่ายของถึง ผู้จัดการฝ่ายจัดหาและคลังพัสดุ บริษัท ไปรษณีย์ไทย จำกัด พร้อมทั้งระบุเรื่องประกวดราคา ฯ ไว้บนหน้าซองด้วย
- (ข) ในกรณีที่ผู้ใช้ใบเสนอรายการพัสดุและข้อกำหนดทางวิชาการและทางเทคนิคของ บริษัท ไปรษณีย์ไทย จำกัด ผู้ประสงค์จะเสนอราคาต้องพิมพ์/เขียนข้อความดังต่อไปนี้ ยืนยันไว้ในใบเสนอรายการพัสดุและข้อกำหนดทางวิชาการและทางเทคนิคด้วย
- “เมื่อ บริษัท ไปรษณีย์ไทย จำกัด ได้ยืนยันตกลงซื้อสิ่งของจาก(ข้าพเจ้า/บริษัท/ห้าง/ร้าน) แล้ว หาก (ข้าพเจ้า/บริษัท/ห้าง/ร้าน) ไม่มาจัดทำสัญญาเป็นหนังสือภายใน 15 วัน นับแต่วันที่ บริษัท ไปรษณีย์ไทย จำกัด ได้แจ้งให้มาทำสัญญา (ข้าพเจ้า/บริษัท/ห้าง/ร้าน) ยินยอมให้รับหลักประกันการปฏิบัติตามเงื่อนไข ฯ ทั้งหมด และถ้าบริษัท ไปรษณีย์ไทย จำกัด ได้จัดซื้อสิ่งของพร้อมการติดตั้ง (ถ้ามี) จากบุคคลอื่นแทน ในวงเงินจำนวนสูงขึ้นไปเท่าใด (ข้าพเจ้า/บริษัท/ห้าง/ร้าน) ยินยอมรับผิดชอบค่าใช้จ่ายที่สูงขึ้นนั้น ให้ บริษัท ไปรษณีย์ไทย จำกัด ทุกกรณี”

ถ้าผู้ประสงค์จะเสนอราคา รายใด ไม่ได้ยืนยันหรือยืนยันข้อความดังกล่าว ไม่ครบถ้วน ให้ถือว่าผู้ประสงค์จะเสนอราคานั้นเสนอโดยผิดเงื่อนไข เว้นแต่ คณะกรรมการประกวดราคาฯ หรือ บริษัท ไปรษณีย์ไทย จำกัด จะเห็นสมควรให้ผู้ประสงค์ จะเสนอราคานั้นยืนยันภายในเวลาที่คณะกรรมการประกวดราคา ฯ หรือ บริษัท ไปรษณีย์ไทย จำกัด กำหนด จึงจะรับพิจารณาต่อไปได้

- 3.2 ในกรณีที่มีการกำหนดแบบรูปรายการ คุณลักษณะเฉพาะ รายการละเอียด (SPECIFICATION) หรือข้อกำหนดทางเทคนิคของพัสดุไว้ ผู้ประสงค์จะเสนอราคา จะต้องแนบแคตตาล็อก (ถ้ามี) ของแบบรูปรายการ คุณลักษณะเฉพาะรายการ ละเอียด (SPECIFICATION) หรือ ข้อกำหนดทางเทคนิค แล้วแต่กรณีของสิ่งของ ที่เสนอราคาเพื่อประกอบการพิจารณา พร้อมจัดทำข้อมูลเปรียบเทียบรายละเอียด ดังกล่าวตามที่บริษัท ไปรษณีย์ไทย จำกัด กำหนดเป็นรายข้อทุกข้อ โดยทำ เครื่องหมายอ้างอิงและหมายเลขข้อทุกข้อในแคตตาล็อกที่ยื่นเสนอให้ทราบ โดยชัดเจนด้วย (ถ้ามี)
- 3.3 ของข้อเสนอและรายละเอียดต่างๆ ที่ยื่นต่อ บริษัท ไปรษณีย์ไทย จำกัด แล้ว บริษัท ไปรษณีย์ไทย จำกัด สงวนสิทธิห้ามถอนคืนไม่ว่ากรณีใด ๆ
- 3.4 ผู้ประสงค์จะเสนอราคาจะต้องระบุแหล่งกำเนิดหรือประเทศที่ผลิตสิ่งของหรือ พักตร์ที่เสนอด้วย
- 3.5 ผู้ประสงค์จะเสนอราคาจะต้องกำหนดเวลาส่งมอบพัสดุตามที่บริษัท ไปรษณีย์ไทย จำกัด กำหนด
- 3.6 ในกรณีที่กำหนดให้ผู้ประสงค์จะเสนอราคาจะต้องส่งตัวอย่างพัสดุประกอบการพิจารณา ในการยื่นของเสนอราคาหรือประกอบสัญญานั้น บริษัท ไปรษณีย์ไทย จำกัด จะไม่รับผิดชอบ

ร่าง.....เห็นชอบ.....อนุมัติ.....

(นายธงชัย เจริญยิ่งยศ)

(นายภาทลง ทรัพย์สอาด)

(นางสมร เติตรธรรมพิบูล)

ฝยส.

รจป.(ป)

กจป.

๒๒ มี.ค. ๒๕๖๖

๒๘ มี.ค. ๒๕๖๖

๒๙ มี.ค. ๒๕๖๖

ในความเสียหายใด ๆ ที่เกิดขึ้นแก่ตัวอย่างดังกล่าว และตัวอย่างที่เหลือหรือไม่ใช้แล้ว บริษัท ไพรซิเนียไทย จำกัด จะคืนให้แก่ผู้ประสงค์จะเสนอราคาหรือหากจะดำเนินการเช่นใดแล้วจะแจ้งหรือระบุไว้ในเอกสารประกวดราคา ฯ ให้ผู้ประสงค์จะเสนอราคาทราบ

- 3.7 ก่อนยื่นเอกสารประกวดราคา ฯ ผู้ประสงค์จะเสนอราคาควรตรวจดูเงื่อนไข รายละเอียดคุณลักษณะเฉพาะ ฯลฯ ให้ถี่ถ้วนและเข้าใจเอกสารประกวดราคา ฯ ทั้งหมดเสียก่อนที่จะตกลงยื่นข้อเสนอตามเงื่อนไขในเอกสารประกวดราคา ฯ
- 3.8 ผู้ประสงค์จะเสนอราคาจะต้องยื่นเอกสารประกวดราคา ฯ ในวันและเวลาที่ บริษัท ไพรซิเนียไทย จำกัด กำหนด เมื่อพ้นกำหนดเวลายื่นเอกสารประกวดราคา ฯ แล้ว จะไม่รับเอกสารอื่นใด รวมทั้งตัวอย่างพัสดุ (ถ้ามี) เพิ่มเติมโดยเด็ดขาด

คณะกรรมการประกวดราคาฯ จะดำเนินการตรวจสอบคุณสมบัติของผู้ประสงค์จะเสนอราคาแต่ละรายว่าเป็นผู้ประสงค์จะเสนอราคาที่มีผลประโยชน์ร่วมกันกับผู้ประสงค์จะเสนอราคารายอื่น หรือเป็นผู้มีผลประโยชน์ร่วมกันระหว่างผู้ประสงค์จะเสนอราคากับผู้ให้บริการตลาดกลางอิเล็กทรอนิกส์ ณ วันประกาศประกวดราคา ฯ หรือไม่ พร้อมทั้งตรวจสอบรายละเอียด เงื่อนไขข้อเสนอดังกล่าวอื่น ๆ ที่ผู้ประสงค์จะเสนอราคาได้เสนอต่อบริษัท ไพรซิเนียไทย จำกัด ตามแคตตาล็อกและหรือแบบรูป รายการรายละเอียด คุณลักษณะเฉพาะของรายการพัสดุที่ยื่นเสนอราคา และแจ้งผู้ประสงค์จะเสนอราคาแต่ละรายทราบผลการพิจารณาเฉพาะของตนทางไปรษณีย์ลงทะเบียนตอบรับหรือวิธีอื่นใดที่มีหลักฐานว่าผู้ประสงค์จะเสนอราคารับทราบแล้ว

หากปรากฏต่อคณะกรรมการประกวดราคา ฯ ก่อนหรือในขณะที่มีการเสนอราคาทางอิเล็กทรอนิกส์ว่ามีผู้ประสงค์จะเสนอราคากระทำการอันเป็นการขัดขวางการแข่งขันราคาอย่างเป็นธรรม คณะกรรมการประกวดราคา ฯ จะตัดรายชื่อผู้ประสงค์จะเสนอราคารายนั้นนอกจากการเป็นผู้ประสงค์จะเสนอราคา และบริษัท ไพรซิเนียไทย จำกัด จะพิจารณาลงโทษผู้ประสงค์จะเสนอราคาดังกล่าวเป็นผู้ที่งาน

ผู้ประสงค์จะเสนอราคาที่ไม่ผ่านการคัดเลือกเบื้องต้น เพราะเหตุเป็นผู้ประสงค์จะเสนอราคามีคุณสมบัติไม่ครบถ้วนหรือเป็นผู้ประสงค์จะเสนอราคาที่มีผลประโยชน์ร่วมกันกับผู้ประสงค์จะเสนอราคารายอื่น หรือเป็นผู้มีผลประโยชน์ร่วมกันระหว่างผู้ประสงค์จะเสนอราคากับผู้ให้บริการตลาดกลางอิเล็กทรอนิกส์ ณ วันประกาศประกวดราคา ฯ หรือเป็นผู้ประสงค์จะเสนอราคาทีกระทำการอันเป็นการขัดขวางการแข่งขันราคาอย่างเป็นธรรม หรือผู้ประสงค์จะเสนอราคาที่ไม่ผ่านคุณสมบัติทางด้านเทคนิค อาจอุทธรณ์คำสั่งดังกล่าวต่อหัวหน้าหน่วยงานที่จัดหาพัสดุภายใน 3 วัน นับแต่วันที่ได้รับแจ้งจากคณะกรรมการประกวดราคา ฯ โดยยื่นแบบอุทธรณ์ที่ฝ่ายจัดหาและคลังพัสดุ ในเวลาปฏิบัติงาน การวินิจฉัยอุทธรณ์ของหัวหน้าหน่วยงานที่จัดหาพัสดุให้ถือเป็นที่สุด

ร่าง.....เห็นชอบ.....อนุมัติ.....

(นายธงชัย เจริญยิ่งยศ) (นายกาหลง ทรัพย์สอาด) (นางสมร เทิดธรรมพิบูล)

ฝยส. รจป.(ป) กจป.

๒๒ มี.ค. ๒๕๖๐ ๒๘ มี.ค. ๒๕๖๐ ๒๙ มี.ค. ๒๕๖๐

หากปรากฏต่อคณะกรรมการประกวดราคา ฯ ว่า กระบวนการเสนอราคาซื้อทางอิเล็กทรอนิกส์ประสบข้อขัดข้องจนไม่อาจดำเนินการต่อไปได้แล้วเสร็จภายในเวลาที่กำหนดไว้คณะกรรมการประกวดราคา ฯ จะสั่งพักกระบวนการเสนอราคา โดยมีให้ผู้แทนผู้มีสิทธิเสนอราคาพบปะหรือติดต่อสื่อสารกับบุคคลอื่น และ เมื่อแก้ไขข้อขัดข้องแล้ว จะให้ดำเนินการประกวดราคาต่อไป จากขั้นตอนที่ค้างอยู่ภายในเวลาของการเสนอราคาที่ยังเหลือก่อนจะสั่งพักกระบวนการเสนอราคา แต่ต้องสิ้นสุดกระบวนการเสนอราคาภายในวันเดียวกัน เว้นแต่คณะกรรมการประกวดราคา ฯ เห็นว่ากระบวนการเสนอราคาจะไม่แล้วเสร็จได้โดยง่ายหรือข้อขัดข้องไม่อาจแก้ไขได้ ประธานคณะกรรมการประกวดราคาซื้อ ฯ จะสั่งยกเลิกกระบวนการเสนอราคา และกำหนด วัน เวลาและสถานที่ เพื่อเริ่มต้นกระบวนการเสนอราคาใหม่ โดยจะแจ้งให้ผู้มีสิทธิเสนอราคาทุกรายที่อยู่ในสถานที่นั้นทราบ

คณะกรรมการประกวดราคา ฯ สงวนสิทธิในการตัดสินใจดำเนินการใด ๆ ระหว่างการประกวดราคา ฯ เพื่อให้การประกวดราคาฯ เกิดประโยชน์สูงสุดต่อบริษัท ไปรษณีย์ไทย จำกัด

3.9 ผู้ประสงค์จะเสนอราคาที่มีสิทธิได้รับการคัดเลือกให้เป็นผู้มีสิทธิเสนอราคาจะต้องปฏิบัติดังนี้

- (ก) ปฏิบัติตามเงื่อนไขที่ระบุไว้ในหนังสือแสดงเงื่อนไขการซื้อและการจ้างด้วยวิธีการทางอิเล็กทรอนิกส์ ที่ได้ยื่นมาพร้อมกับซองข้อเสนอทางเทคนิค
- (ข) ราคาสูงสุดของการประกวดราคาฯ จะต้องเริ่มต้นที่ 33,067,000.- บาท (สามสิบล้านสามหมื่นเจ็ดพันบาทถ้วน)
- (ค) ราคาที่เสนอในการประกวดราคา ฯ จะต้องต่ำกว่าราคาสูงสุดในการประกวดราคา ฯ
- (ง) ราคาที่เสนอจะต้องเป็นราคาที่รวมภาษีมูลค่าเพิ่ม และภาษีอื่นๆ (ถ้ามี) รวมค่าใช้จ่ายที่พึงพอใจแล้ว
- (จ) ผู้มีสิทธิเสนอราคาหรือผู้แทน จะต้องมาลงทะเบียนเพื่อเข้าสู่กระบวนการเสนอราคาตามวัน เวลา และสถานที่ที่กำหนด
- (ฉ) ผู้มีสิทธิเสนอราคาหรือผู้แทนที่มาลงทะเบียนแล้ว ต้อง LOG IN เข้าสู่ระบบ
- (ช) ผู้มีสิทธิเสนอราคาหรือผู้แทน ที่ LOG IN แล้ว จะต้องดำเนินการเสนอราคา โดยราคาที่เสนอในการประกวดราคา ฯ จะต้องต่ำกว่าราคาสูงสุดในการประกวดราคา และจะต้องเสนอลดราคาขั้นต่ำ (Minimum Bid) ไม่น้อยกว่าครั้งละ 60,000.- บาท จากราคาสูงสุดในการประกวดราคา ฯ และการเสนอลดราคาครั้งถัด ๆ ไป ต้องเสนอลดราคาครั้งละไม่น้อยกว่า 60,000.- บาท จากราคาครั้งสุดท้ายที่เสนอแล้ว

ร่าง.....เห็นชอบ.....อนุมัติ.....

(นายธงชัย เจริญยิ่งยศ) (นายกาหลง ทรัพย์สอาด) (นางสมร เทิดธรรมพิบูล)

ฝยส. รจป.(ป) กจป.

๒๒ มี.ค. ๒๕๖๐ ๒๘ มี.ค. ๒๕๖๐ ๒๙ มี.ค. ๒๕๖๐

- (ช) ห้ามผู้มีสิทธิเสนอราคาถอนการเสนอราคา และเมื่อการประกวดราคาฯ เสร็จสิ้นแล้ว จะต้องยืนยันราคาต่อผู้ให้บริการตลาดกลางอิเล็กทรอนิกส์ ราคาที่ยืนยันจะต้องตรงกับราคาที่เสนอหลังสุด
- (ฅ) ผู้มีสิทธิเสนอราคาที่ได้รับคัดเลือกให้เป็นผู้ชนะราคา ต้องรับผิดชอบค่าใช้จ่ายในการให้บริการเสนอราคาและค่าใช้จ่ายในการเดินทางของผู้ให้บริการตลาดกลางอิเล็กทรอนิกส์ ทั้งนี้ จะแจ้งให้ทราบในวันเสนอราคา
- กรณี บริษัท ไปรษณีย์ไทย จำกัด มิได้มีการลงนามในสัญญาจัดซื้อหรือยกเลิกการประกวดราคาโครงการนั้น ๆ ผู้ให้บริการตลาดกลาง ฯ ไม่สามารถเรียกเก็บค่าใช้จ่ายในการให้บริการเสนอราคา ฯ จากผู้มีสิทธิเสนอราคา และบริษัท ไปรษณีย์ไทย จำกัด ได้
- 3.10 ผู้ประสงค์จะเสนอราคาจะต้องเสนอกำหนดยื่นราคาไม่น้อยกว่า 120 วัน นับแต่วันยืนยันราคาสุดท้าย โดยภายในกำหนดยื่นราคา ผู้ประสงค์จะเสนอราคาต้องรับผิดชอบราคาที่ตนเสนอไว้ และจะถอนการเสนอราคามีได้
- 3.11 ผู้มีสิทธิเสนอราคาสามารถศึกษาและทำความเข้าใจในระบบและวิธีการเสนอราคาของผู้ให้บริการตลาดกลางอิเล็กทรอนิกส์ ที่แสดงไว้ในเว็บไซต์ www.gprocurement.go.th และผู้มีสิทธิเสนอราคาต้องทำการทดลองวิธีการเสนอราคาในเว็บไซต์ของผู้ให้บริการตลาดกลางอิเล็กทรอนิกส์

4. หลักประกันของ

- 4.1 ผู้ประสงค์จะเสนอราคาจะต้องวางหลักประกันการปฏิบัติตามเงื่อนไขการประกวดราคาตามจำนวนที่ ปณท กำหนดพร้อมกับการยื่นซองข้อเสนอทางวิชาการและเทคนิค โดยหลักประกันดังกล่าวจะต้องมีระยะเวลาการค้ำประกันตั้งแต่วันยื่นซองข้อเสนอทางวิชาการและเทคนิคครบคลุมไปจนถึงวันสิ้นสุดการยื่นราคา โดยใช้หลักประกันอย่างหนึ่งอย่างใดตามที่ระบุไว้ต่อไปนี้
- (ก) เงินสด
- (ข) เช็คที่ธนาคารสั่งจ่ายให้แก่บริษัท ไปรษณีย์ไทย จำกัด ซึ่งเป็นเช็คลงวันที่ที่ยื่นซองข้อเสนอทางวิชาการและเทคนิคหรือก่อนหน้านั้นไม่เกิน 3 วันทำการ
- (ค) หนังสือค้ำประกันของธนาคารภายในประเทศ
- (ง) หนังสือค้ำประกันของบริษัทเงินทุน หรือบริษัทเงินทุนหลักทรัพย์ ที่ได้รับอนุญาตให้ประกอบกิจการเงินทุนเพื่อการพาณิชย์และประกอบธุรกิจค้ำประกัน ตามประกาศของธนาคารแห่งประเทศไทย ซึ่งได้แจ้งเวียนชื่อให้ส่วนราชการต่างๆ ทราบแล้ว โดยอนุโลมให้ใช้ตามแบบหนังสือค้ำประกันของธนาคาร
- (จ) พันธบัตรรัฐบาลไทย

ร่าง.....เห็นชอบ.....อนุมัติ.....

(นายธงชัย เจริญยิ่งยศ) (นายกาหลง ทรัพย์สอาด) (นางสมร เทิดธรรมพิบูล)

ผยส. รจป.(ป) กจป.

๒๒ มี.ค. ๒๕๖๐ ๒๘ มี.ค. ๒๕๖๐ ๒๙ มี.ค. ๒๕๖๐

หลักประกันนี้ บริษัท ไปรษณีย์ไทย จำกัด จะคืนให้ผู้ประสงค์จะเสนอราคาหรือผู้ค้าประกันภายใน 15 วัน นับถัดจากวันที่ได้พิจารณาในเบื้องต้นเรียบร้อยแล้ว เว้นแต่ผู้มีสิทธิเสนอราคารายที่คัดเลือกไว้ซึ่งเสนอราคาต่ำสุดจะคืนให้ต่อเมื่อได้ทำสัญญาหรือข้อตกลง หรือเมื่อผู้มีสิทธิเสนอราคาได้พ้นจากข้อผูกพันแล้ว การคืนหลักประกันของ ไม่ว่าในกรณีใด ๆ จะคืนให้โดยไม่มีดอกเบี้ย

- 4.2 หลักประกันดังกล่าวให้ผู้ประสงค์จะเสนอราคาแยกเสนอต่างหากจากซองเอกสารข้อเสนอทางวิชาการและเทคนิค โดยยื่นต่อเจ้าหน้าที่/คณะกรรมการรับของ ฯ ในเวลายื่นของ เพื่อที่จะได้ตรวจสอบความถูกต้อง หากหลักประกันไม่ถูกต้องตามที่กำหนดไว้ด้วยเหตุใด ๆ ก็ดี บริษัท ไปรษณีย์ไทย จำกัด อาจไม่รับพิจารณา
- 4.3 หลักประกันนี้จะแปรสภาพเป็นหลักประกันสัญญาต่อไปได้ เฉพาะประเภทที่สามารถผูกพันต่อไปได้เท่านั้น โดยเมื่อบริษัท ไปรษณีย์ไทย จำกัด ได้ตกลงซื้อจากผู้ที่จะชนะการประกวดราคา ฯ รายใดแล้ว หากหลักประกันนี้ต่ำกว่าหลักประกันสัญญาที่บริษัท ไปรษณีย์ไทย จำกัด กำหนด ผู้ที่ชนะการประกวดราคา ฯ จะต้องส่งหลักประกันเพิ่มเติมให้จนครบ
- 4.4 หากผู้ประกวดราคาถอนการเสนอราคาหรือไม่ไปทำสัญญากับ บริษัท ไปรษณีย์ไทย จำกัด ภายในกำหนดเวลาที่ได้นัดหมาย บริษัท ไปรษณีย์ไทย จำกัด จะริบหลักประกันดังกล่าวหรือเรียกครอง จากผู้ออกหนังสือค้ำประกันและสงวนสิทธิที่จะถือว่าผู้ที่ไม่ไปทำสัญญากับบริษัท ไปรษณีย์ไทย จำกัด เป็นผู้ทิ้งงานด้วย
- 4.5 บริษัท ไปรษณีย์ไทย จำกัด จะริบหลักประกันของของผู้มีสิทธิเสนอราคา ร้อยละ 2.5 ของวงเงินที่จัดหา กรณีผู้มีสิทธิเสนอราคากระทำผิดเงื่อนไข ดังนี้
- (ก) ผู้มีสิทธิเสนอราคาไม่ส่งผู้แทนมาลงทะเบียนเพื่อเข้าสู่กระบวนการเสนอราคา ตามวัน เวลา และสถานที่ที่กำหนด
 - (ข) ผู้มีสิทธิเสนอราคาที่มาลงทะเบียนแล้วไม่ LOG IN เข้าสู่ระบบ
 - (ค) ผู้มีสิทธิเสนอราคา LOG IN แล้ว แต่ไม่มีการเสนอราคา หรือเสนอราคาผิดเงื่อนไขที่กำหนด โดยการเสนอราคาสูงกว่า หรือเท่ากับราคาเริ่มต้นการประมูล หรือ เสนอลดราคาขั้นต่ำ (Minimum Bid) แต่ครั้งที่เสนอลดราคาน้อยกว่า 60,000.-บาท
 - (ง) ผู้มีสิทธิเสนอราคาไม่ลงลายมือชื่อในแบบยืนยันราคาสุดท้ายในการเสนอราคา

5. หลักเกณฑ์และสิทธิในการพิจารณา

- 5.1 หากผู้ประสงค์จะเสนอราคารายใดมีคุณสมบัติหรือยื่นหลักฐานการเสนอราคาไม่ถูกต้อง ไม่ครบถ้วน หรือยื่นเอกสารประกวดราคาฯ ไม่ถูกต้องครบถ้วนตามที่บริษัท ไปรษณีย์ไทย จำกัด

ร่าง.....เห็นชอบ.....อนุมัติ.....

(นายธงชัย เจริญยิ่งยศ) (นายกาหลง ทรัพย์สอาด) (นางสมร เทิดธรรมพิบูล)

ผยส. รจป.(ป) กจป.

๒๒ มี.ค. ๒๕๖๐ ๒๘ มี.ค. ๒๕๖๐ ๒๙ มี.ค. ๒๕๖๐

d.

กำหนดไว้แล้ว คณะกรรมการประกวดราคา ฯ จะไม่รับพิจารณาข้อเสนอของผู้ประสงค์จะเสนอราคารายนั้น เว้นแต่เป็นข้อผิดพลาด หรือ ผิดหลงเพียงเล็กน้อยหรือผิดพลาดไปจากเงื่อนไขของเอกสารประกวดราคา ฯ ในส่วนที่มีสาระสำคัญ ทั้งนี้ เฉพาะในกรณีที่พิจารณาเห็นว่าจะเป็นประโยชน์ต่อบริษัท ไปรษณีย์ไทย จำกัด เท่านั้น

- 5.2 บริษัท ไปรษณีย์ไทย จำกัด สงวนสิทธิไม่พิจารณาราคาของผู้ประสงค์จะเสนอราคา โดยไม่มีการผ่อนผัน ในกรณีดังต่อไปนี้
- (ก) ไม่ปรากฏชื่อเป็นผู้รับเอกสารประกวดราคา ฯ หรือหลักฐานการรับเอกสารประกวดราคา ฯ ของบริษัท ไปรษณีย์ไทย จำกัด
- (ข) เสนอรายละเอียดแตกต่างไปจากเงื่อนไขที่กำหนดในเอกสารประกวดราคา ฯ ที่เป็นสาระสำคัญ หรือมีผลทำให้เกิดความได้เปรียบเสียเปรียบแก่ผู้เสนอรายอื่น
- 5.3 ในการตัดสินใจการประกวดราคา ฯ หรือในการทำสัญญา คณะกรรมการประกวดราคา ฯ หรือ บริษัท ไปรษณีย์ไทย จำกัด มีสิทธิให้ผู้ประสงค์จะเสนอราคาชี้แจงข้อเท็จจริง สภาพฐานะ หรือข้อเท็จจริงอื่นใดที่เกี่ยวข้องกับผู้ประสงค์จะเสนอราคาได้ บริษัท ไปรษณีย์ไทย จำกัด มีสิทธิที่จะไม่รับราคาหรือไม่ทำสัญญา หากหลักฐานดังกล่าวไม่มีความเหมาะสม หรือไม่ถูกต้อง
- 5.4 บริษัท ไปรษณีย์ไทย จำกัด ทรงไว้ซึ่งสิทธิที่จะไม่รับราคาต่ำสุด หรือราคาหนึ่งราคาใด หรือราคาที่เสนอทั้งหมดก็ได้ และอาจพิจารณาเลือกซื้อในจำนวน หรือขนาดหรือเฉพาะรายการหนึ่งรายการใด หรืออาจยกเลิกการประกวดราคา ฯ โดยไม่พิจารณาจัดซื้อเลยก็ได้ สุดแต่จะพิจารณา ทั้งนี้ เพื่อประโยชน์ของ บริษัท ไปรษณีย์ไทย จำกัด เป็นสำคัญ และให้ถือว่า การตัดสินใจของบริษัท ไปรษณีย์ไทย จำกัด เป็นเด็ดขาด ผู้ประสงค์จะเสนอราคา จะเรียกร้องค่าเสียหายใด ๆ มิได้ รวมทั้งบริษัท ไปรษณีย์ไทย จำกัด จะพิจารณายกเลิกการประกวดราคา ฯ และลงโทษผู้ประสงค์จะเสนอราคาเป็นผู้ทำงานไม่ว่าจะเป็นผู้ประสงค์จะเสนอราคาที่ได้รับการคัดเลือกหรือไม่ก็ตาม หากมีเหตุที่เชื่อได้ว่าการเสนอราคากระทำการโดยไม่สุจริต เช่น การเสนอราคาเอกสารอันเป็นเท็จ หรือใช้ชื่อบุคคลธรรมดา หรือนิติบุคคลอื่นมาเสนอราคาแทน เป็นต้น
- 5.5 ในกรณีที่ปรากฏข้อเท็จจริงภายหลังจากการประกวดราคา ฯ ว่าผู้ประสงค์จะเสนอราคาที่มีสิทธิได้รับการคัดเลือกเป็นผู้มีสิทธิเสนอราคาที่มีผลประโยชน์ร่วมกันกับผู้ที่มีสิทธิเสนอราคารายอื่น หรือเป็นผู้มีผลประโยชน์ร่วมกันระหว่างผู้มีสิทธิเสนอราคากับผู้ให้บริการตลาดกลางอิเล็กทรอนิกส์ ณ วันประกาศประกวดราคา ฯ หรือเป็นผู้มีสิทธิเสนอราคา ที่กระทำการอันเป็นการขัดขวางการแข่งขันราคาอย่างเป็นธรรม ตามข้อ 1.3 บริษัท ไปรษณีย์ไทย จำกัด มีอำนาจที่จะตัดรายชื่อผู้มีสิทธิเสนอราคาที่มีสิทธิได้รับการคัดเลือกดังกล่าว และบริษัท ไปรษณีย์ไทย จำกัด จะพิจารณาลงโทษผู้มีสิทธิเสนอราคารายนั้นเป็นผู้ทำงาน

ร่าง.....เห็นชอบ.....อนุมัติ.....

(นายธงชัย เจริญยิ่งยศ) (นายกาหลง ทรัพย์สอาด) (นางสมร เทิดธรรมพิบูล)

ผยส. รจป.(ป) กจป.

๒๒ มี.ค. ๒๕๖๐ ๒๘ มี.ค. ๒๕๖๐ ๒๙ มี.ค. ๒๕๖๐

- 5.6 บริษัท ไปรษณีย์ไทย จำกัด มีสิทธิที่จะเชิญผู้ประสงค์จะเสนอราคามาชี้แจง หรือให้นำอุปกรณ์/พัสดุที่เสนอมาทำการทดสอบคุณสมบัติหรือสมรรถนะเพื่อประกอบการพิจารณาได้ และในระหว่างการพิจารณาหากมีปัญหาเกี่ยวกับการวินิจฉัยตีความใด ๆ ให้ถือคำวินิจฉัยของบริษัท ไปรษณีย์ไทย จำกัด เป็นเด็ดขาด
- 5.7 บริษัท ไปรษณีย์ไทย จำกัด ทรงไว้ซึ่งสิทธิที่จะขอทดสอบการทำงาน/คุณสมบัติของอุปกรณ์/พัสดุที่ผู้ประสงค์จะเสนอราคาได้นำผลการทดสอบมาเป็นหลักฐานในการเสนอราคากับบริษัท ไปรษณีย์ไทย จำกัด ณ สถานที่ของผู้ประสงค์จะเสนอราคาหรือสถานที่ใดที่บริษัท ไปรษณีย์ไทย จำกัด เห็นว่าเหมาะสม ในระหว่างการทดสอบ หากมีปัญหาเกี่ยวกับการวินิจฉัยตีความใด ๆ ให้ถือว่าคำวินิจฉัยของบริษัท ไปรษณีย์ไทย จำกัด เป็นเด็ดขาด และบริษัท ไปรษณีย์ไทย จำกัด ไม่ต้องรับผิดชอบค่าใช้จ่ายใด ๆ ทั้งสิ้น ในการดำเนินการทดสอบดังกล่าว

6. การทำสัญญาซื้อขาย

- 6.1 ในกรณีที่ผู้ชนะการประกวดราคา ฯ (ผู้ค้า) สามารถส่งมอบสิ่งของได้ ครบถ้วนภายใน 7 วันทำการ นับถัดจากวันลงนามในใบสั่งซื้อหรือข้อตกลงซื้อขาย บริษัท ไปรษณีย์ไทย จำกัด อาจพิจารณาจัดทำเป็นใบสั่งซื้อหรือข้อตกลงซื้อแทนการทำสัญญาซื้อก็ได้
- 6.2 ในกรณีที่ผู้ชนะการประกวดราคา ฯ ไม่สามารถส่งมอบสิ่งของได้ครบถ้วนภายใน 7 วันทำการ บริษัท ไปรษณีย์ไทย จำกัด เห็นว่าไม่สมควรจัดทำใบสั่งซื้อ ข้อตกลง ผู้ชนะการประกวดราคา ฯ จะต้องทำสัญญาซื้อขายกับบริษัท ไปรษณีย์ไทย จำกัด ภายในกำหนดเวลาที่นัดหมายไว้
- 6.3 เมื่อผู้ชนะการประกวดราคา ฯ ได้ลงนามสัญญากับบริษัท ไปรษณีย์ไทย จำกัด แล้ว ให้ถือว่าวันที่ลงนามในสัญญาเป็นวันเริ่มต้นของอายุสัญญา
- 6.4 ในวันทำสัญญาผู้ชนะการประกวดราคา ฯ จะต้องนำหลักประกันสัญญา จำนวนร้อยละ 10 ของราคาพัสดุที่ตกลงซื้อทั้งหมดมามอบให้แก่บริษัท ไปรษณีย์ไทย จำกัด โดยใช้หลักประกันอย่างหนึ่งอย่างใด ดังต่อไปนี้
- (ก) เงินสด
- (ข) เช็คที่ธนาคารสั่งจ่ายให้แก่บริษัท ไปรษณีย์ไทย จำกัด ซึ่งเป็นเช็คลงวันที่ทำสัญญาหรือก่อนหน้านั้นไม่เกิน 3 วันทำการของบริษัท ไปรษณีย์ไทย จำกัด
- (ค) หนังสือค้ำประกันของธนาคารในประเทศตามแบบที่บริษัท ไปรษณีย์ไทย จำกัด กำหนด
- (ง) พันธบัตรรัฐบาลไทย
- หลักประกันนี้จะคืนให้ โดยไม่มีดอกเบี้ยต่อเมื่อคู่สัญญาพ้นจากข้อผูกพันตามสัญญาซื้อขายแล้ว
- 6.5 หากผู้ชนะการประกวดราคาซื้อ ฯ ไม่ไปทำสัญญาภายในเวลาที่กำหนด บริษัท ไปรษณีย์ไทย จำกัด จะริบหลักประกันซองหรือเรียกซองจากผู้ออกหนังสือค้ำประกันของทันที และจะพิจารณาเรียกร้องให้ชดใช้ความเสียหายอื่นที่อาจมี รวมทั้งจะพิจารณาให้เป็นผู้ทำงาน

ร่าง.....เห็นชอบ.....อนุมัติ.....

(นายธงชัย เจริญยิ่งยศ)

(นายภาทลง ทรัพย์สอาด)

(นางสมร เทิดธรรมพิบูล)

ฝยส.

รจป.(ป)

กจป.

๒๒ มี.ค. ๒๕๖๐

๒๘ มี.ค. ๒๕๖๐

๒๙ มี.ค. ๒๕๖๐

7. การรับประกัน

ผู้ขายยอมรับประกันความชำรุดบกพร่องหรือขัดข้องของสิ่งของที่ตกลงขายตามที่บริษัท ไปรษณีย์ไทย จำกัด กำหนด นับแต่วันที่ผู้ซื้อได้อนุญาตให้รับไว้ใช้งาน โดยให้นับวันที่ได้รับอนุญาต ให้รับไว้ใช้งานเป็นวันเริ่มต้นและภายในกำหนดเวลาดังกล่าว หากสิ่งของที่ส่งมอบเกิดชำรุดบกพร่อง หรือขัดข้องอันเนื่องมาจากการใช้งานตามปกติ ผู้ขายจะต้องจัดการซ่อมแซมหรือแก้ไขให้อยู่ในสภาพ ที่ใช้งานได้ติดตั้งเดิมตามที่บริษัท ไปรษณีย์ไทย จำกัด กำหนด นับแต่วันที่ได้รับแจ้ง โดยไม่คิดค่าใช้จ่าย ใด ๆ ทั้งสิ้น โดยให้นับวันที่ได้รับแจ้งเป็นวันเริ่มต้น ในกรณีที่ผู้ขายไม่มาซ่อมแซมแก้ไขภายในเวลาที่ กำหนด ปณท ทรงสิทธิที่จะปรับผู้ขายเป็นรายวันได้ ตามเงื่อนไขที่กำหนดในข้อกำหนดรายการ ละเอียด(SPECIFICATION) ทั้งนี้ ถ้าการซ่อมแซมหรือแก้ไขในแต่ละครั้งใช้เวลามากกว่าที่บริษัท ไปรษณีย์ไทย จำกัด กำหนด ให้นับจำนวนวันที่ซ่อมแซมหรือแก้ไขที่เกินจากที่กำหนดเพิ่มเข้ากับเวลา รับประกันที่เหลืออยู่ เฉพาะสิ่งของที่ชำรุดบกพร่องหรือขัดข้องนั้นทุกครั้งที่ไป ยกเว้นสิ่งของที่ชำรุด บกพร่องหรือขัดข้องนั้นทำให้ไม่สามารถใช้งานได้ทั้งหมด ให้นับวันเพิ่มเข้ากับเวลารับประกันที่เหลืออยู่ ทั้งหมดทุกครั้งที่ไป

8. การขนส่ง การชำระภาษี การประกันภัย และการนำเข้าราชอาณาจักร

8.1 เมื่อบริษัท ไปรษณีย์ไทย จำกัด ได้คัดเลือกผู้มีสิทธิเสนอราคารายได้ให้เป็นผู้ขาย และได้ตกลงซื้อขายตามการประกวดราคา ฯ แล้ว หากผู้ขายจะต้องส่งหรือนำสิ่งของ มาเพื่องานดังกล่าวเข้ามาจากต่างประเทศ และของนั้นต้องนำเข้ามาโดยทางเรือ ในเส้นทางที่มีเรือไทยเดินอยู่และสามารถให้บริการรับขนได้ตามที่รัฐมนตรีว่าการกระทรวง คมนาคมประกาศกำหนด ผู้มีสิทธิเสนอราคาซึ่งเป็นผู้ขายจะต้องปฏิบัติตามกฎหมายว่าด้วย การส่งเสริมการพาณิชย์นาวีโดยเคร่งครัด ดังนี้

(ก) แจ้งการส่งหรือนำสิ่งของดังกล่าวเข้ามาจากต่างประเทศ ต่อกรมเจ้าท่าภายใน 7 วัน นับแต่วันที่ผู้รับจ้างส่ง หรือซื้อขายของจากต่างประเทศ เว้นแต่เป็นของที่รัฐมนตรี ว่าการกระทรวงคมนาคมประกาศยกเว้นให้บรรทุกโดยเรืออื่นได้

(ข) จัดการให้สิ่งของดังกล่าวบรรทุกโดยเรือไทย หรือเรือที่มีสิทธิเช่นเดียวกับเรือไทย จากต่างประเทศมายังประเทศไทย เว้นแต่จะได้รับอนุญาตจากกรมเจ้าท่าให้บรรทุก สิ่งของนั้น โดยเรืออื่นที่มีใช้เรือไทย ซึ่งจะต้องได้รับอนุญาตเช่นนั้นก่อนบรรทุกของ ลงเรืออื่น หรือเป็นของที่รัฐมนตรีว่าการกระทรวงคมนาคมประกาศยกเว้นให้บรรทุก ของลงเรืออื่น

(ค) ในกรณีที่ไม่ปฏิบัติตาม (ก) หรือ (ข) ผู้รับจ้างจะต้องรับผิดชอบตามกฎหมายว่าด้วย การส่งเสริมการพาณิชย์นาวี

8.2 ผู้ขายจะต้องรับผิดชอบเกี่ยวกับการประกอบเครื่อง การบรรจุหีบห่อ การขนส่ง การประกันภัย การนำเข้าราชอาณาจักร การชำระภาษีศุลกากร การชำระภาษีภายในประเทศอื่น ๆ ค่าธรรมเนียมและค่าบริการขนส่งสำหรับสิ่งของที่จัดซื้อครั้งนี้ทั้งสิ้น โดยผู้ขายจะต้องออก ค่าใช้จ่ายและเป็นผู้ดำเนินการดังกล่าว

ร่าง.....เห็นชอบ.....อนุมัติ.....

(นายธงชัย เจริญยิ่งยศ)

(นายภาทลง ทรัพย์สอาด)

(นางสมร เทิดธรรมพิบูล)

ผยส.

รจป.(ป)

กจป.

๒๒ มี.ค. ๒๕๖๐

๒๘ มี.ค. ๒๕๖๐

๒๙ มี.ค. ๒๕๖๐

9. การส่งมอบ และเงื่อนไขการส่งมอบ

9.1 กำหนดส่งมอบของตามที่กำหนดไว้ในประกาศการประกวดราคา ฯ การส่งมอบสิ่งของให้ปฏิบัติดังนี้

(ก) สิ่งของที่ไม่มีการติดตั้ง เช่น อะไหล่หรือเครื่องมือทดสอบ ต้องแจ้งล่วงหน้าไม่น้อยกว่า 7 วันทำการ

(ข) การฝึกอบรมในประเทศ ต้องแจ้งล่วงหน้าไม่น้อยกว่า 30 วัน

การฝึกอบรมในต่างประเทศ ต้องแจ้งล่วงหน้าไม่น้อยกว่า 60 วัน

การดำเนินการตามข้อ 9.1(ก) , 9.1(ข) ผู้ขายต้องทำเป็นหนังสือไปยื่นต่อผู้ซื้อ ณ ฝ่ายจัดหาและคลังพัสดุ บริษัท ไปรษณีย์ไทย จำกัด ภายในเวลาปฏิบัติงาน

9.2 ผู้ขายต้องมีหนังสือจากผู้ผลิตหรือผู้จำหน่ายที่รับรองว่าสิ่งของที่ขายเป็นของใหม่ ของแท้ไม่เคยถูกใช้งานมาก่อน พร้อมทั้งแนบใบขนสินค้าขาเข้ามาในเวลาส่งมอบของด้วยสำหรับสิ่งของที่ส่งจากต่างประเทศ

9.3 ในการตรวจทดลองหรือทดสอบสิ่งของที่ผู้ขายส่งมอบ ผู้ขายยินยอมให้ผู้ซื้อหรือคณะกรรมการตรวจรับหรือพนักงานของผู้ซื้อหรือสถาบันอื่นที่ผู้ซื้อเห็นสมควรเป็นผู้ตรวจทดลองหรือทดสอบสิ่งของตามกรรมวิธีของผู้ซื้อหรือสถาบันที่เป็นผู้ตรวจทดลองหรือทดสอบสิ่งของนั้น และผู้ขายยินยอมออกค่าใช้จ่ายในการตรวจ ทดลองหรือทดสอบเองทั้งหมด และในการตรวจรับคณะกรรมการตรวจรับของผู้ซื้อจะดำเนินการตรวจรับเฉพาะในเวลาทำการปกติ คือ 08.30 – 16.30 น. หยุดวันเสาร์ วันอาทิตย์และวันหยุดราชการ ในกรณีที่ผู้ขายประสงค์จะทำการตรวจรับนอกเหนือจากเวลาดังกล่าวจะต้องแจ้งให้ผู้ซื้อทราบ พร้อมทั้งจะต้องรับผิดชอบในค่าใช้จ่ายในการปฏิบัติงานล่วงเวลาตามระเบียบของผู้ซื้อด้วย

ในกรณีที่มีความเสียหายเกิดขึ้นแก่สิ่งของที่ได้ทดลองหรือทดสอบ ผู้ขายยอมรับความเสียหายนั้น โดยจะไม่ใช่สิทธิเรียกร้องค่าเสียหายใด ๆ จากผู้ซื้อ พนักงานของผู้ซื้อ หรือสถาบันที่เป็นผู้ตรวจทดลองหรือทดสอบในทุกกรณี

9.4 ในการส่งมอบของ ถ้าผู้ขายไม่ส่งมอบสิ่งของที่ตกลงขายให้แก่ผู้ซื้อ หรือส่งมอบสิ่งของทั้งหมดไม่ถูกต้อง หรือไม่ครบจำนวน ผู้ซื้อ มีสิทธิบอกเลิกสัญญาได้

ในการตรวจรับมอบสิ่งของ หากปรากฏว่าสิ่งของที่ส่งนั้นมีทั้งถูกต้องและไม่ถูกต้องตามเงื่อนไขของสัญญาละกัน ผู้ซื้อ มีสิทธิรับมอบเฉพาะสิ่งของที่ถูกต้องตามสัญญาและบอกปิดไม่รับสิ่งของรายการที่ไม่ถูกต้อง แล้วให้ผู้ขายนำสิ่งของมาเปลี่ยนสิ่งของที่ผู้ซื้อบอกปิดให้ถูกต้องภายในกำหนดของสัญญา หากพ้นกำหนดผู้ขายไม่นำสิ่งของมาเปลี่ยนให้ถูกต้อง ผู้ซื้อ มีสิทธิบอกเลิกการสั่งซื้อเฉพาะรายการที่ไม่ถูกต้องนั้น และในกรณีนี้ผู้ขายยอมรับผิดเช่นเดียวกันกับวรรคหนึ่งเสมือนหนึ่งว่าได้มีการบอกเลิกสัญญาด้วย

ร่าง.....เห็นชอบ.....อนุมัติ.....

(นายธงชัย เจริญยิ่งยศ)

(นายกาหลง ทรัพย์สอาด)

(นางสมร เทิดธรรมพิบูล)

ฝ่ายส.
๒๒ มี.ค. ๒๕๖๐

รจป.(ป)
๒๘ มี.ค. ๒๕๖๐

กจป.
๒๙ มี.ค. ๒๕๖๐

ในกรณีที่ผู้ซื้อใช้สิทธิบอกเลิกสัญญา ผู้ขายยอมให้ผู้ซื้อรับหลักประกันหรือเรียกร้องจากธนาคารผู้ออกหนังสือค้ำประกันเป็นจำนวนเงินทั้งหมดหรือบางส่วนก็ได้แล้วแต่ ผู้ซื้อจะเห็นสมควร และถ้าผู้ซื้อจัดซื้อสิ่งของจากบุคคลอื่นเต็มจำนวนหรือเฉพาะจำนวนที่ขาดส่งแล้วแต่กรณีภายในกำหนด 6 เดือน นับแต่วันที่บอกเลิกสัญญา โดยให้นับวันที่บอกเลิกสัญญาเป็นวันเริ่มต้น ผู้ขายยอมรับผิดคดีใช้ราคาที่เพิ่มขึ้นจากราคาที่กำหนดไว้ในสัญญาด้วย

10. การปรับ

ตามความในข้อ 9.4 ในกรณีที่ผู้ซื้อไม่ใช้สิทธิบอกเลิกสัญญา ผู้ขายยอมให้ผู้ซื้อปรับเป็นรายวันในอัตราร้อยละ 0.20 ของราคาส่งของที่ยังไม่ได้รับมอบ นับแต่วันถัดจากวันครบกำหนดสัญญาจนถึงวันที่ผู้ขายได้นำสิ่งของมาส่งมอบให้แก่ผู้ซื้อจนถูกต้องครบถ้วน

การซื้อสิ่งของที่ประกอบกันเป็นชุด ถ้าขาดส่วนประกอบส่วนหนึ่งส่วนใดแล้ว จะไม่สามารถใช้การได้ทั้งชุดถึงแม้ผู้ขายจะส่งมอบสิ่งของภายในกำหนดสัญญา แต่ยังคงขาดส่วนประกอบบางส่วน ต่อมาได้ส่งมอบส่วนประกอบที่ยังขาดนั้นเกินกำหนดสัญญา ให้ถือว่าไม่ได้ส่งมอบสิ่งของนั้นเลย และผู้ขายยอมให้ผู้ซื้อปรับเป็นรายวันในอัตราร้อยละ 0.20 ของราคาของทั้งชุด

การซื้อสิ่งของเป็นชุดกับมีอะไหล่และหรือเครื่องมือด้วย หากผู้ขายส่งมอบสิ่งของครบชุดภายในกำหนดสัญญา แต่ส่งมอบอะไหล่และหรือเครื่องมือเกินกำหนด ผู้ขายยอมให้ผู้ซื้อปรับเป็นรายวันในอัตราร้อยละ 0.20 ของราคาอะไหล่และหรือเครื่องมือ

การซื้อสิ่งของที่คิดราคารวมทั้งค่าติดตั้งหรือทดลองด้วย ถ้าติดตั้งหรือทดลองเกินกว่ากำหนดตามสัญญาเป็นจำนวนวันเท่าใด ผู้ขายยอมให้ผู้ซื้อปรับเป็นรายวันในอัตราร้อยละ 0.20 ของราคาทั้งหมด

ของที่เสนอรวมกับสิ่งของที่เสนอขายโดยไม่คิดราคา ตลอดจนการฝึกอบรมหรืออื่นใด โดยไม่คิดค่าใช้จ่ายหรือจัดทำให้โดยไม่คิดมูลค่าแล้ว เมื่อบริษัท ไปรษณีย์ไทย จำกัด ได้ตกลงซื้อแล้วจะกำหนดไว้ในสัญญาด้วย หากไม่ปฏิบัติตามข้อสัญญาจะต้องถูกปรับตามอัตราที่กำหนดไว้ในสัญญาเช่นเดียวกัน

ในระหว่างที่มีการปรับนั้น ถ้าผู้ซื้อเห็นว่าผู้ขายไม่อาจปฏิบัติตามสัญญาต่อไปได้ ผู้ซื้อจะใช้สิทธิบอกเลิกสัญญาและรับหลักประกันหรือเรียกร้องจากธนาคารผู้ออกหนังสือค้ำประกันเป็นจำนวนเงินทั้งหมด หรือแต่บางส่วนก็ได้แล้วแต่ผู้ซื้อจะเห็นสมควรกับเรียกร้องให้ชดใช้ราคาที่เพิ่มขึ้นจากราคาที่กำหนดไว้ในสัญญาตามข้อ 9.4 วรรคสาม นอกเหนือจากการปรับ จนถึงวันบอกเลิกสัญญาด้วยก็ได้

กรณีงดหรือลดค่าปรับหรือการขอขยายเวลาทำการตามสัญญาจะกระทำมิได้ เว้นแต่ เป็นเหตุสุดวิสัย หรือเป็นเพราะความผิดพลาดหรือความบกพร่องของฝ่ายผู้ซื้อ หรือเหตุเกิดจากพฤติการณ์อันหนึ่งอันใดที่ผู้ขายไม่ต้องรับผิดชอบตามกฎหมาย ทั้งนี้ ผู้ขาย

ร่าง.....เห็นชอบ.....อนุมัติ.....

(นายธงชัย เจริญยิ่งยศ)

(นายกาหลง ทรัพย์สอาด)

(นางสมร เทิดธรรมพิบูล)

ฝ่ายส.

รองป.(ป)

กจป.

๒๒ มี.ค. ๒๕๖๐

๒๘ มี.ค. ๒๕๖๐

๒๙ มี.ค. ๒๕๖๐

จะต้องแจ้งเหตุดังกล่าวให้ บริษัท ไปรษณีย์ไทย จำกัด ทราบภายใน 15 วัน นับแต่เหตุนั้น
ได้สิ้นสุดลง หากมิได้แจ้งภายในเวลาที่กำหนด ผู้ขายจะยกมากล่าวอ้างเพื่อขอลดหรือ
งดค่าปรับหรือขอขยายเวลาในภายหลังมิได้ เว้นแต่เหตุที่เกิดเพราะความผิดพลาดหรือ
ความบกพร่อง ของฝ่ายบริษัท ไปรษณีย์ไทย จำกัด ซึ่งมีหลักฐานชัดเจน หรือ
บริษัท ไปรษณีย์ไทย จำกัด ทราบที่อยู่แล้วตั้งแต่ต้น

11. เงื่อนไขในการชำระเงิน

บริษัท ไปรษณีย์ไทย จำกัด จะชำระเงินให้ผู้ขายงวดเดียว เมื่อผู้ขายส่งมอบรถยนต์
ครบถ้วนถูกต้อง และบริษัท ไปรษณีย์ไทย จำกัด อนุมัติรับไว้ใช้งาน

ในกรณีที่มีการโอนสิทธิเรียกร้องในการรับเงินตามสัญญาให้แก่บุคคลอื่น เมื่อมีการ
บอกกล่าวการโอนให้บริษัท ไปรษณีย์ไทย จำกัด ทราบแล้ว บริษัท ไปรษณีย์ไทย จำกัด
จะไม่แจ้งตอบรับทราบ หรือให้ความยินยอมในการโอนสิทธิเรียกร้องให้ผู้โอนและผู้รับโอน
ทราบเป็นลายลักษณ์อักษร

12. เงื่อนไขอื่น ๆ

ในกรณีที่จะต้องมีการออกแบบระบบต่าง ๆ ในแบบ TURNKEY SYSTEM
ผู้ประสงค์จะเสนอราคาต้องมีวิศวกรควบคุมงานตามความในมาตรา 5 และมาตรา 79
แห่งพระราชบัญญัติวิศวกร พ.ศ. 2542 ทั้งนี้ ให้แจ้งรายชื่อพร้อมแนบหลักฐาน เพื่อประกอบ
การพิจารณาตามระเบียบด้วย และในกรณีที่มิงานก่อสร้างตัดแปลง รื้อถอนอาคารหรืองาน
ก่อสร้างปรับปรุงสาธารณูปโภครวมอยู่ด้วย ผู้ชนะการประกวดราคาจะต้องดำเนินการให้เป็น
ไปตามเงื่อนไขรายละเอียดตามประกาศหรือระเบียบของหน่วยราชการ หรือหน่วยงานที่เกี่ยวข้อง
โดยเคร่งครัดด้วย

13. เงื่อนไขและข้อกำหนดต่าง ๆ ข้างต้นผู้ประสงค์จะเสนอราคาจะต้องรับทราบและทำความเข้าใจ
กับจะต้องปฏิบัติตามโดยเคร่งครัด การละเลยไม่ทำความเข้าใจคำชี้แจงและ หรือไม่ปฏิบัติตามเงื่อนไข
จนเป็นเหตุให้ข้อเสนอของผู้ประสงค์จะเสนอราคานั้นไม่ได้รับการพิจารณา ผู้ประสงค์จะเสนอราคา
รายนั้นจะเรียกร้องสิทธิหรือขอความเป็นธรรมใด ๆ ในการพิจารณาอีกไม่ได้

ร่าง.....เห็นชอบ.....อนุมัติ.....

(นายธงชัย เจริญยิ่งยศ)

ฟูยสุ
๒๒ มี.ค. ๒๕๖๐

(นายกาหลง ทรัพย์สอาด)

รจป.(ป)
๒๘ มี.ค. ๒๕๖๐

(นางสมร เทิดธรรมพิบูล)

กจป.

๒๙ มี.ค. ๒๕๖๐

ตารางเปรียบเทียบหรือชี้แจงรายละเอียดตามที่กำหนดในเงื่อนไขการประกวดราคา ฯ ข้อ 3.2
(เปรียบเทียบรายละเอียดของ TOR ข้อ 4)

ข้อ	ข้อกำหนด/รายละเอียด/เงื่อนไข ของ ปณท	ข้อเสนอของผู้ประสงค์ จะเสนอราคา	รายละเอียดที่ชี้แจงเพิ่มเติม (ถ้ามี)

ร่าง.....เห็นชอบ.....อนุมัติ.....

(นายธงชัย เจริญยิ่งยศ) (นายกาหลง ททรัพย์สอาด) (นางสมร เทิดธรรมพิบูล)

ผยส. รจบ.(ป) กจป.

๒๒ มี.ค. ๒๕๖๐ ๒๘ มี.ค. ๒๕๖๐ ๒๙ มี.ค. ๒๕๖๐

๑

รายการละเอียดรถยนต์ขนส่งไปรษณีย์ ขนาด 1 ตัน

(แบบที่ 1 แบบหลังคากระบะท้าย จำนวน 19 คัน)

- * 1. เครื่องยนต์ ดีเซล 4 สูบ 4 จังหวะ ระบายความร้อนด้วยน้ำ มีปริมาตรกระบอกสูบไม่ต่ำกว่า 2,400 ซีซี หรือกำลังเครื่องยนต์สูงสุดไม่ต่ำกว่า 110 กิโลวัตต์ แบบคอมมอนเรล
2. แบตเตอรี่ ขนาดและความจุตามมาตรฐานผู้ผลิต สามารถใช้งานได้เพียงพอกับอุปกรณ์ต่างๆ ของรถ ได้ทั้งหมด
3. ระบบไฟฟ้า มีเครื่องกำเนิดไฟฟ้ากระแสสลับ (ALTERNATOR) ตามมาตรฐานผู้ผลิตสามารถผลิตกระแสไฟใช้งานได้เพียงพอกับอุปกรณ์ต่างๆ ของรถ ได้ทั้งหมด
- * 4. พวงมาลัย อยู่ทางขวา พร้อมเครื่องช่วยผ่อนแรง (POWER STEERING)
5. เกียร์ เป็นเกียร์แบบกระปุกเดินหน้าไม่น้อยกว่า 5 เกียร์ ระบบซินโครเมช (SYNCHROMESH) ทั้งหมดและมีเกียร์ถอยหลัง 1 เกียร์
6. ระบบกันสะเทือน ล้อหน้า เป็นอิสระพร้อมกระบอกรับแรงสะเทือน (SHOCK ABSORBERS) ทำงาน 2 จังหวะ ล้อหลัง มีแหนบพร้อมกระบอกรับแรงสะเทือน (SHOCK ABSORBERS) ทำงาน 2 จังหวะ
7. น้ำหนักบรรทุก ไม่น้อยกว่า 1,000 กิโลกรัม
- * 8. ช่วงล้อ (WHEELBASE) ไม่น้อยกว่า 3,000 มิลลิเมตร
9. ห้ามล้อ ใช้ระบบกำลังน้ำมันอัด (HYDRAULIC BRAKE) MASTER PUMP ชนิด 2 วงจร แยกอิสระหน้า - หลัง พร้อมหม้อลมช่วยและมีห้ามล้อมือ (PARKING BRAKE)
- * 10. ล้อและยาง รถยนต์รุ่นที่เสนอต้องมีกึ่งล้อเป็นอัลลอยด์ที่ประกอบจากโรงงานผู้ผลิตและเป็นรุ่นที่มีระบุอยู่ใน CATALOG ที่แนบเสนอ มีจำนวน 4 ล้อ ยางยี่ห้อ BRIDGESTONE หรือ MICHELIN หรือ DUNLOP หรือ YOKOHAMA โดยยางต้องเป็นชนิดและมีขนาดเท่ากันทั้งที่ใช้กับรถและยางอะไหล่มีขนาดตามมาตรฐานผู้ผลิต ยางต้องมีอายุการผลิตไม่เกิน 7 เดือนนับถึงวันส่งมอบรถยนต์
11. แชสซีส์ (CHASSIS) เป็นไปตามมาตรฐานผู้ผลิต
12. ลักษณะตัวรถ
 - * 12.1 ตอนหน้าเป็นแก๊ง (CAB) ขนาดพิเศษ ที่มีช่องว่างด้านหลังที่นั่งคนขับ กว้างไม่น้อยกว่า 500 มิลลิเมตร (วัดจากขอบประตูถึงกระจกหลังแก๊ง) ประกอบจากโรงงานผู้ผลิต มีประตูเปิด-ปิด ทั้งด้านซ้ายและด้านขวา โดยมีกระจกไฟฟ้า เซ็นทรัลล็อก และมีรีโมทควบคุม (REMOTE CONTROL) การล็อกประตูที่ประกอบจากโรงงานผู้ผลิตและมีระบุอยู่ใน

หมายเหตุ * เป็นข้อกำหนดสาระสำคัญ หากผู้เสนอราคาผิดข้อกำหนด ปรอท จะไม่รับพิจารณาทุกกรณี

ร่าง.....เห็นชอบ.....อนุมัติ.....

(นายธงชัย เจริญยิ่งยศ) (นายภาทลง ทรัพย์สอาด) (นางสมร เทิดธรรมพิบูล)

ฝยส. รจป.(ป) กจป.

๒๒ มี.ค. ๒๕๖๐ ๒๘ มี.ค. ๒๕๖๐ ๒๙ มี.ค. ๒๕๖๐

X.

CATALOG ที่แนบเสนอ มีเบาะที่นั่งเป็นแบบแยก พนักพิงสูงสามารถปรับเอนนอนได้ และเบาะนั่งยาวสำหรับในเก้าอี้พิเศษ 1 ชุด

12.2 ตัวกระบะท้ายปูทับด้วยกระบะไลเนอร์ (LINER) ยี่ห้อ MAX LINER หรือ AEROKLAS หรือยี่ห้อเดียวกับรถยนต์ที่เสนอราคา และผลิตขึ้นสำหรับใช้กับ กระบะบรรทุกของรถยนต์ยี่ห้อและรุ่นที่เสนอราคาเท่านั้น

12.3 ฝากระบะท้ายมีกลอนล็อกภายในซ้าย-ขวา

13. หลังคากระบะ

หลังคากระบะผลิตจากไฟเบอร์กลาสหรือโลหะ ต้องเป็นผลิตภัณฑ์ที่ผลิตในประเทศ โดยให้ เลือกระบุชนิดโคชนิดหนึ่งในวันเสนอข้อกำหนดทางวิชาการและทางเทคนิค มีรายละเอียด ดังนี้

- * 13.1 ถ้าเป็นหลังคาไฟเบอร์กลาส ต้องมีความหนาไม่น้อยกว่า 4 มิลลิเมตร บริเวณส่วนสัน และขอบต้องมีความหนาไม่น้อยกว่า 6 มิลลิเมตร ส่วนบนภายในหลังคาต้องมีกระดูกงูรองรับช่วงกลางหลังคา ส่วนหน้าของหลังคาที่ติดกับหัวเก๋ง(CAB) ต้องมีกระจกใส ปิดกันน้ำเข้าภายในหลังคาได้หรือถ้าเป็นหลังคาโลหะต้องเป็นเหล็กกล้ากันสนิมบ่มขึ้นรูปทั้งหมด มีความหนาไม่น้อยกว่า 0.8 มิลลิเมตร ส่วนบนต้องมีคานไม่น้อยกว่า 4 คาน คานหน้ามีความหนาไม่น้อยกว่า 0.9 มิลลิเมตร คานกลางมี 2 คาน ความหนาไม่น้อยกว่า 0.8 มิลลิเมตร คานท้ายมีความหนาไม่น้อยกว่า 1.6 มิลลิเมตร
- 13.2 หลังคาต้องยึดแน่นกับตัวกระบะและสามารถถอดออกได้สะดวก ภายในกรุด้วยพรมอัด
- * 13.3 ต้องเป็นผลิตภัณฑ์รุ่นล่าสุดของยี่ห้อนั้นๆ พร้อมแนบ CATALOG หลังคามาสแสดงด้วย และระบุรุ่นหลังคาที่เสนอให้ชัดเจน ในตารางเปรียบเทียบหรือชี้แจงรายละเอียดฯ
- * 13.4 ความสูงจากพื้นกระบะถึงหลังคาไม่น้อยกว่า 120 เซนติเมตร
- 13.5 ฝาประตูท้ายเป็นกระจกนิรภัย ติดตั้งด้วยระบบอัด การเปิดเป็นแบบเปิดขึ้น มีใช้คอปแก๊ส(HYDRAULIC DAMPER)ซ้าย - ขวา ยึดข้างละ 1 ตัว ระบบล็อกฝาท้าย เป็นแบบกลอนล็อกซ้าย-ขวา ติดกับโครงหลังคา กลอนประตูเปิดจากจุดเดียว เปิดได้ ทั้งจากภายในและภายนอก ล็อกได้ด้วยกุญแจ
- * 13.6 สีของหลังคาเป็นสีมาตรฐานเดียวกับที่พ่นตัวรถ ต้องรับประกันคุณภาพไม่ต่ำกว่า 3 ปี
- 13.7 ภายในมีไฟส่องสว่างอย่างน้อย 1 ดวง พร้อมสวิทช์ปิด-เปิด
- * 13.8 ต้องรับประกันคุณภาพของหลังคาไม่ต่ำกว่า 5 ปี โดยผู้ขายจะต้องส่งมอบใบรับประกันคุณภาพจากผู้แทนจำหน่ายผลิตภัณฑ์หลังคา มามอบให้ คณะกรรมการตรวจรับด้วย

หมายเหตุ * เป็นข้อกำหนดสาระสำคัญ หากผู้เสนอราคาผิดข้อกำหนด ปรนท จะไม่รับพิจารณาทุกกรณี

ร่าง.....เห็นชอบ.....อนุมัติ.....

(นายธงชัย เจริญยิ่งยศ) (นายกาหลง ทรัพย์สอาด) (นางสมร เทิดธรรมพิบูล)

ผยส. รจป.(ป) กจป.

๒๒ มี.ค. ๒๕๖๐ ๒๘ มี.ค. ๒๕๖๐ ๒๙ มี.ค. ๒๕๖๐

๗.

14. กระจก กระจกทุกรายการเป็นกระจกนิรภัย
15. กันชน มีกันชนหน้าและหลัง เป็นไปตามมาตรฐานผู้ผลิตหรือเป็นอุปกรณ์เสริมของรุ่นนั้นๆ ตามมาตรฐานผู้ผลิต ไม่บังคับตำแหน่งติดตั้งป้ายทะเบียน
- * 16. สีตัวรถ ตัวรถและหลังคากระบะให้มีรายละเอียดของสีและสัญลักษณ์ตามแบบที่แนบ สำหรับได้ทั้งรถ ทั้งคันให้พ่นวัสดุป้องกันสนิมชนิดมีสี (ยกเว้นพ่นสีโค้ด) และสามารถมองเห็นได้ชัดเจน
17. อุปกรณ์และส่วนควบสำหรับรถ
- * 17.1 รถยนต์ต้องมีและใช้อุปกรณ์สำหรับรถตามกฎหมายกระทรวง ฉบับที่ 10 (พ.ศ. 2525) ออกตามความในพระราชบัญญัติรถยนต์ พ.ศ. 2522 พร้อมไฟสัญญาณเตือนภัย (HAZARD LAMP)
 - * 17.2 ติดตั้งเครื่องปรับอากาศรถยนต์ตามมาตรฐานผู้ผลิตภายในห้อง (CAB) พร้อม ติดฟิล์มกรองแสงเต็มบานทั้งคัน (ยกเว้นกระจกบานหลังคนขับและหลังคากระบะ) ระดับความเข้มแสงผ่านได้ไม่เกิน 40% ยกเว้น กระจกบังลมหน้า ที่ระดับความเข้มแสงผ่านได้ไม่น้อยกว่า 60% สำหรับฟิล์มกรองแสงผู้ขายจะต้องส่งมอบใบรับประกัน คุณภาพจากผู้แทนจำหน่ายผลิตภัณฑ์ของ LAMINA หรือ OZONE หรือ 3M ซึ่งมี ระยะเวลารับประกันไม่ต่ำกว่า 7 ปี มามอบให้ คณะกรรมการตรวจรับ ด้วย
 - 17.3 มีมิเตอร์วัดรอบที่แผงหน้าปัด (PANEL)
 - 17.4 มีที่ปิดน้ำฝน ที่ฉีดน้ำยาล้างกระจก และแผงกันแดดทั้งด้านซ้ายและด้านขวาของ กระจกหน้า
 - 17.5 กระจกมองข้าง ซ้าย-ขวา ปรับด้วยระบบไฟฟ้า และกระจกมองหลังในถัง เป็นไปตามมาตรฐานผู้ผลิต
 - 17.6 มียางหรือพรมปูพื้นพร้อมยางวางเท้าเข้ารูปเต็มพื้นที่หน้า-หลังในถัง
 - 17.7 มีเครื่องมือประจำรถตามมาตรฐานผู้ผลิต โดยให้ระบุชนิดและจำนวน พร้อมแม่แรง ยกแบบไฮดรอลิก (HYDRAULIC JACK) ขนาดยกได้ ไม่น้อยกว่า 2 ตัน 1 ตัว
 - 17.8 มีเครื่องเสียงรถยนต์ ตามมาตรฐานผู้ผลิต
 - 17.9 มีเข็มขัดนิรภัย (SAFETY BELT) แบบ 3 จุด ชนิดม้วนเก็บอัตโนมัติที่เบาะหน้า 2 ชุด
 - 17.10 มียางกันโคลนทั้ง 4 ล้อ
 - 17.11 ยางอะไหล่ต้องมีที่ล็อกพร้อมกุญแจที่แข็งแรงและมีขนาดเหมาะสม

หมายเหตุ * เป็นข้อกำหนดสาระสำคัญ หากผู้เสนอราคาผิดข้อกำหนด ปรนท จะไม่รับพิจารณาทุกกรณี

ร่าง.....เห็นชอบ.....อนุมัติ.....

(นายธงชัย เจริญยิ่งยศ) (นายกาหลง ทรัพย์สอาด) (นางสมร เทิดธรรมพิบูล)

ฝยส. รจป.(ป) กจป.

๒๒ มี.ค. ๒๕๖๐ ๒๘ มี.ค. ๒๕๖๐ ๒๙ มี.ค. ๒๕๖๐

- * 17.12 อุปกรณ์และส่วนควบอื่นใดที่มีติดมากับรถรุ่นนั้นๆ ต้องมีครบถ้วนตาม CATALOG ที่แนบเสนอและเป็นไปตามมาตรฐานผู้ผลิต หากตรวจพบในภายหลังผู้จำหน่าย จะต้องรับผิดชอบทุกกรณี
- 17.13 ผู้เสนอราคาต้องแนบเอกสารรับรองว่า ระดับเสียงของยานพาหนะที่เสนอขายนี้ เป็นไปตามที่กฎหมายกำหนด
- 17.14 ผู้เสนอราคาต้องแนบเอกสารรับรองว่า ระดับควันดำของยานพาหนะที่เสนอขายนี้ เป็นไปตามที่กฎหมายกำหนด

18. เบ็ดเตล็ด

- * 18.1 ผู้เสนอราคาต้องแนบใบอนุญาตประกอบกิจการโรงงาน (รง.4) ของผู้ประกอบหรือติดตั้งหรือตัดแปลง รอยนต์หรือหลังคา ในวันเสนอข้อกำหนดทางวิชาการและทางเทคนิค
- 18.2 ผู้จำหน่ายต้องส่งมอบหนังสือคู่มือการใช้รถเป็นภาษาไทย คันละ 1 เล่ม และหนังสือรายชื่อชิ้นส่วนอุปกรณ์ (PARTS LIST) กับ คู่มือการซ่อมและบำรุงรักษา (WORKSHOP MANUAL) จำนวน 1 ชุด ต่อรถที่ขายให้ บริษัท ไปรษณีย์ไทย จำกัด น้อยกว่า 5 คันและจำนวน 2 ชุด ตั้งแต่ 5 คันขึ้นไป หรือกรณีผู้จำหน่ายส่งมอบเป็นแผ่น CD ต้องเป็นภาษาไทย ส่งมอบเท่าจำนวนรถที่ขายให้ บริษัท ไปรษณีย์ไทย จำกัด พร้อมพิมพ์ (PRINT) เป็นเอกสารและประทับตรารับรองจากผู้จำหน่าย จำนวน 1 ชุด ต่อรถที่ขายให้ บริษัท ไปรษณีย์ไทย จำกัด น้อยกว่า 5 คัน และจำนวน 2 ชุด ตั้งแต่ 5 คันขึ้นไป
- 18.3 ผู้เสนอราคาต้องให้ คณะกรรมการเปิดซอง และ/หรือ คณะกรรมการตรวจรับไปตรวจดูการผลิตและ/หรือประกอบของรถยนต์ยี่ห้อรุ่นนั้นๆ ได้ เมื่อ บริษัท ไปรษณีย์ไทย จำกัด มีความประสงค์
- * 18.4 ผู้เสนอราคาต้องแนบเอกสารระบุชื่อ -ที่อยู่และเบอร์โทรติดต่อของศูนย์บริการแบบมาตรฐาน ไม่น้อยกว่า 50 จังหวัด ในวันเสนอข้อกำหนดทางวิชาการและทางเทคนิค
- * 18.5 ผู้เสนอราคาต้องมีหนังสือแต่งตั้งให้เป็นผู้แทนจำหน่ายรถยนต์ที่เสนอราคาจากผู้ผลิตโดยตรง หรือจากผู้แทนจำหน่ายโดยตรงซึ่งได้รับสิทธิจากผู้ผลิตให้สามารถแต่งตั้งผู้แทนจำหน่ายได้อีกทอดหนึ่ง

หมายเหตุ * เป็นข้อกำหนดสาระสำคัญ หากผู้เสนอราคาผิดข้อกำหนด ปณท จะไม่รับพิจารณาทุกกรณี

ร่าง.....เห็นชอบ.....อนุมัติ.....

(นายธงชัย เจริญยิ่งยศ) (นายกาหลง ทรัพย์สอาด) (นางสมร เทิดธรรมพิบูล)

ฝยส. รจป.(ป) กจป.

๒๒ มี.ค. ๒๕๖๐ ๒๘ มี.ค. ๒๕๖๐ ๒๙ มี.ค. ๒๕๖๐

๙.

* 18.6 ผู้เสนอราคาต้องมีหนังสือรับรองยืนยันการส่งมอบรถยนต์ให้ทันเวลาการส่งมอบจากผู้ผลิต(กรณีผู้ผลิตอยู่ในประเทศไทย) หรือจากตัวแทนผู้ผลิต โดยตรงจากต่างประเทศ (กรณีผู้ผลิตอยู่ต่างประเทศ) ของรถยนต์ยี่ห้อ/รุ่น ที่เสนอราคาแนบมาด้วย

* 18.7 รถยนต์ที่เสนอราคาต้องเป็นรุ่นล่าสุดของยี่ห้อนั้นๆ

18.8 ขณะส่งมอบรถยนต์จะต้องมีน้ำมันเชื้อเพลิงเต็มถัง

* 19. การรับประกัน

ผู้จำหน่ายต้องรับประกันความชำรุดบกพร่องหรือข้อบกพร่องของสิ่งของที่ส่งมอบตามสัญญาี้ รวมถึงวัสดุอุปกรณ์ต่างๆ เป็นระยะเวลา 2 ปี และ/หรือตาม CATALOG ของรถยนต์รุ่นนั้นๆ โดยให้นับวันที่ผู้ซื้อได้อนุมัติรับมอบไว้ใช้งานเป็นวันเริ่มต้น และภายในกำหนดเวลารับประกันดังกล่าว หากสิ่งของตามสัญญาี้เกิดชำรุดบกพร่องหรือข้อบกพร่อง อันเนื่องจากการใช้งานตามปกติ ผู้จำหน่ายต้องเข้ามาซ่อมแซมแก้ไขภายใน 2 วัน นับแต่วันที่ได้รับแจ้งจากผู้ซื้อ และต้องซ่อมแซมแก้ไขความชำรุดบกพร่องให้อยู่ในสภาพที่สามารถใช้งานได้เป็นปกติภายใน 15 วันนับแต่วันที่ได้รับแจ้งจากผู้ซื้อ

ถ้าผู้จำหน่ายไม่เข้ามาซ่อมแซมแก้ไขภายใน 2 วัน นับแต่วันที่ได้รับแจ้งตามวรรคหนึ่ง ผู้จำหน่ายยินยอมให้ผู้ซื้อปรับเป็นรายวัน ในอัตราร้อยละ 0.2 ของมูลค่าสิ่งของตามสัญญา นับถัดจากวันครบกำหนดจนถึงวันที่ผู้จำหน่ายเข้ามาซ่อมแซมแก้ไข และในกรณีที่ผู้จำหน่ายซ่อมแซมแก้ไขเกินกำหนดเวลา 15 วัน ผู้จำหน่ายยินยอมให้ผู้ซื้อปรับเป็นรายวันในอัตราร้อยละ 0.2 ของมูลค่าสิ่งของตามสัญญา นับถัดจากวันครบกำหนดจนถึงวันที่ผู้จำหน่ายซ่อมแซมแก้ไขความชำรุดบกพร่องให้ใช้งานได้เป็นปกติ หรือผู้ซื้ออาจใช้สิทธิริบหลักประกันสัญญา หรือเรียกเรื่องเอาจากธนาคารผู้ออกหนังสือค้ำประกันเป็นจำนวนเงินทั้งหมด หรือบางส่วนก็ได้ตามที่ผู้ซื้อเห็นสมควร เว้นแต่ มีเหตุจำเป็นที่ไม่อาจซ่อมแซมแก้ไขให้แล้วเสร็จภายใน 15 วัน และถ้าผู้ซื้อต้องดำเนินการเองหรือจ้างบุคคลอื่นมาซ่อมแซมแก้ไขความชำรุดบกพร่องนั้นแทนผู้จำหน่าย ผู้จำหน่ายต้องเป็นผู้ชำระค่าใช้จ่ายที่เกิดขึ้นทั้งหมด โดยไม่มีข้อโต้แย้งใด ๆ ทั้งสิ้น

หมายเหตุ * เป็นข้อกำหนดสาระสำคัญ หากผู้เสนอราคาผิดข้อกำหนด ปรกฏ จะไม่รับพิจารณาทุกกรณี

ร่าง.....เห็นชอบ.....อนุมัติ.....

(นายธงชัย เจริญยิ่งยศ) (นายกาหลง ทรัพย์สอาด) (นางสมร เทิดธรรมพิบูล)

ฝยส. รจป.(ป) กจป.

๒๒ มี.ค. ๒๕๖๐ ๒๘ มี.ค. ๒๕๖๐ ๒๙ มี.ค. ๒๕๖๐

๐.

ในกรณีที่ผู้ซื้อใช้สิทธิริบหลักประกันสัญญา หรือเรียกร้องจากธนาคารผู้ออกหนังสือค้ำประกันตามวรรคสอง ผู้จำหน่ายต้องนำหลักประกันสัญญาหรือหนังสือค้ำประกันของธนาคารมาวางเพิ่มเติมให้ครบจำนวนตามที่กำหนดไว้ในสัญญาภายใน 7 วัน นับแต่วันที่ผู้ซื้อได้บอกกล่าวแก่ผู้จำหน่าย หากผู้จำหน่ายไม่นำหลักประกันหรือหนังสือค้ำประกันของธนาคารมาวางเพิ่มเติมให้ครบจำนวนภายในเวลาที่ผู้ซื้อกำหนดไว้ ผู้จำหน่ายยินยอมให้ผู้ซื้อปรับเป็นรายวันในอัตราร้อยละ 0.05 ของราคาหลักประกันตามสัญญา

ในกรณีที่ผู้จำหน่ายไม่เข้ามาซ่อมแซมแก้ไขหรือเข้ามาซ่อมแซมแก้ไขเกินเวลาที่กำหนดหรือไม่สามารถซ่อมแซมแก้ไขความชำรุดบกพร่องให้สามารถใช้งานได้ดีเป็นปกติภายในเวลาที่กำหนดตามวรรคหนึ่ง ผู้ซื้อทรงไว้ซึ่งสิทธิที่จะเรียกร้องค่าเสียหายใดๆ อันเกิดขึ้นเพราะเหตุดังกล่าวจากผู้จำหน่ายทั้งสิ้น

* 20. การจดทะเบียน

ผู้จำหน่ายจะต้องจัดทำประกันภัยตาม พ.ร.บ.คุ้มครองผู้ประสบภัยจากรถ พ.ศ.2535 และประกันภัยรถยนต์คุ้มครองแบบประเภท 1 ระยะเวลาไม่น้อยกว่า 1 ปี โดยต้องคุ้มครองดังนี้

- คุ้มครองความเสียหายต่อชีวิต ร่างกายหรืออนามัยเฉพาะส่วนเกินวงเงินสูงสุดตาม พ.ร.บ. สำหรับบุคคลภายนอกในวงเงินสูงสุดไม่ต่ำกว่า 1,000,000 บาท ต่อคน และ 10,000,000 บาทต่อครั้ง
- คุ้มครองความเสียหายต่อทรัพย์สินสำหรับบุคคลภายนอกในวงเงินสูงสุดไม่ต่ำกว่า 1,000,000 บาท ต่อครั้ง โดยมีค่าความเสียหายส่วนแรก 1,000 บาท ต่อครั้ง
- คุ้มครองความเสียหายของรถยนต์คันที่เอาประกันภัยวงเงินตามทุนประกัน โดยมีค่าความเสียหายส่วนแรก 1,000 บาท ต่อครั้ง
- คุ้มครองรถยนต์สูญหาย/ไฟไหม้ ของรถยนต์คันที่เอาประกันภัยวงเงินตามทุนประกัน
- คุ้มครองการเสียชีวิต สูญเสียอวัยวะหรือทุพพลภาพถาวรสำหรับผู้ขับขี่และผู้โดยสารของรถยนต์คันที่เอาประกันภัยวงเงินสูงสุดไม่ต่ำกว่า 100,000 บาท ต่อคน
- คุ้มครองค่ารักษาพยาบาลสำหรับผู้ขับขี่และผู้โดยสารของรถยนต์คันที่เอาประกันภัยวงเงินสูงสุดไม่ต่ำกว่า 50,000 บาท ต่อคน

หมายเหตุ * เป็นข้อกำหนดสาระสำคัญ หากผู้เสนอราคาผิดข้อกำหนด ปณท จะไม่รับพิจารณาทุกกรณี

ร่าง.....เห็นชอบ.....อนุมัติ.....

(นายธงชัย เจริญยิ่งยศ)
ฝยส.

๒๒ มี.ค. ๒๕๖๐

(นายกาหลง ทรัพย์สอาด)
รจป.(ป)

๒๘ มี.ค. ๒๕๖๐

(นางสมร เทิดธรรมพิบูล)
กจป.

๒๙ มี.ค. ๒๕๖๐

ด.

จาก บริษัท ทิพยประกันภัย จำกัด (มหาชน) และดำเนินการจดทะเบียนรถที่จะส่งมอบให้แล้วเสร็จเรียบร้อยแล้วถูกต้องตามกฎหมายก่อนการส่งมอบ โดยผู้จำหน่ายเป็นผู้ชำระค่าประกันภัย ค่าธรรมเนียมและภาษี รวมทั้ง ค่าใช้จ่ายอื่นๆ (ถ้ามี) ด้วยตนเองทั้งสิ้น

กรรมสิทธิ์ในรถที่ซื้อขายกันนี้ให้ถือว่ากรรมสิทธิ์จะโอนมายัง บริษัท ไปรษณีย์ไทย จำกัด ต่อเมื่อ ผู้จำหน่ายได้จดทะเบียนรถดังกล่าวถูกต้องตามกฎหมายและนำมาส่งมอบยังสถานที่ที่บริษัท ไปรษณีย์ไทย จำกัด กำหนด ในสภาพเรียบร้อยสมบูรณ์ถูกต้องครบถ้วนตามสัญญาและ บริษัท ไปรษณีย์ไทย จำกัด ได้ทำการตรวจรับไว้เป็นที่เรียบร้อยแล้วเท่านั้น

ในระหว่างที่ บริษัท ไปรษณีย์ไทย จำกัด ยังไม่ได้รับมอบรถที่ตกลงซื้อจากผู้จำหน่าย ผู้จำหน่ายจะต้องรับผิดชอบในความเสียหายทั้งหมดที่เกิดขึ้นแก่รถดังกล่าว รวมทั้ง ความเสียหายที่เกิดแก่บุคคลภายนอกอันสืบเนื่องจากรถดังกล่าว ไม่ว่าความเสียหายนั้น จะเกิดจากความจงใจหรือประมาทเลินเล่อของผู้จำหน่ายก็ดี บริวารของผู้จำหน่ายก็ดี หรือบุคคลภายนอก รวมทั้ง เหตุสุดวิสัยใด ๆ ด้วยทั้งสิ้น

ฝ่ายยานพาหนะขนส่ง
บริษัท ไปรษณีย์ไทย จำกัด

หมายเหตุ * เป็นข้อกำหนดสาระสำคัญ หากผู้เสนอราคาผิดข้อกำหนด ปณท จะไม่รับพิจารณาทุกกรณี

ร่าง.....เห็นชอบ.....อนุมัติ.....

(นายธงชัย เจริญยิ่งยศ) (นายกาหลง ทรัพย์สอาด) (นางสมร เทิดธรรมพิบูล)

ฝยส. รจบ.(ป) กจบ.

๒๒ มี.ค. ๒๕๖๓ ๒๘ มี.ค. ๒๕๖๓ ๒๙ มี.ค. ๒๕๖๓

๑

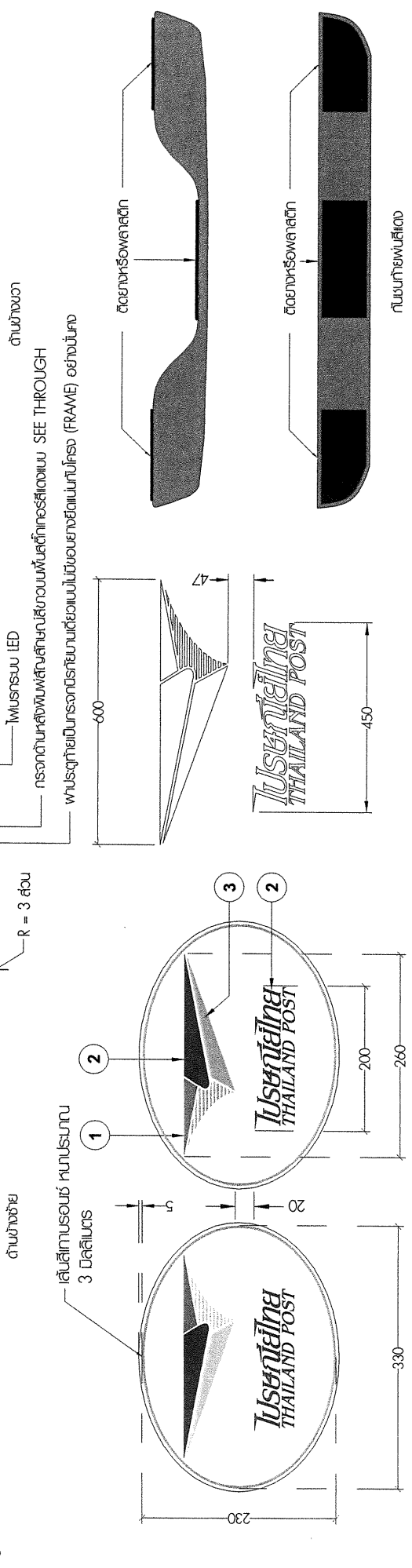
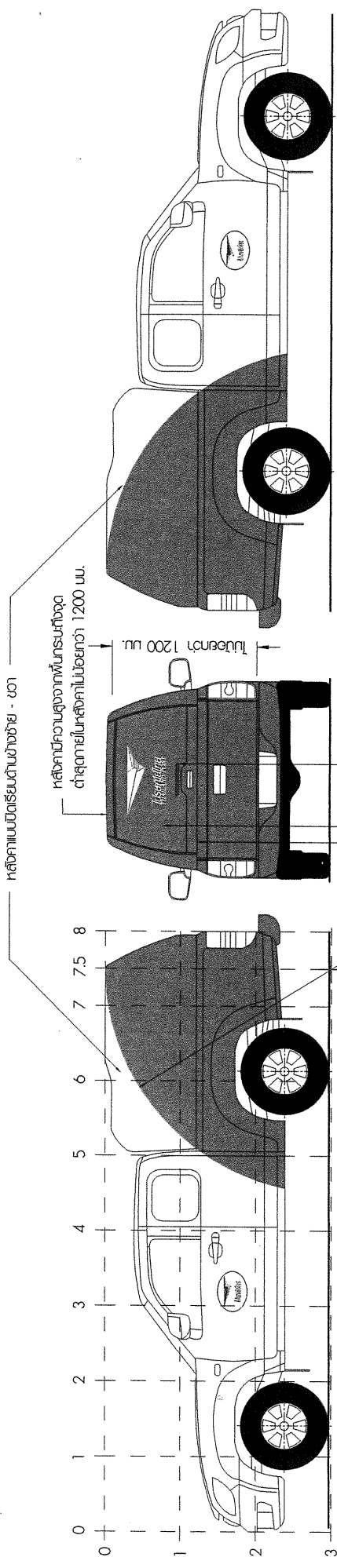

รถจดด้านซ้าย

พื้นหลังสีขนนกสีขนนกพื้นสีทึบหรือสีแดงแบบ SEE THROUGH อายุการใช้งานไม่น้อยกว่า 5 ปี

สีขนนก

- สีแดงใช้พื้นของธงชาติ บางทาจากรถยนต์-จอสี่เหลี่ยม จักรยาน และ F63(HS) R126 หรือธงชาติ สีทึบสีขนนก จักรยาน (สีทึบสีขนนก) และ KP80 NO. TH1102
- สีขาวใช้พื้นของธงชาติ บางทาจากรถยนต์-จอสี่เหลี่ยม จักรยาน และ F63(HS) W150 หรือธงชาติ สีทึบสีขนนก จักรยาน (สีทึบสีขนนก) และ KP80 NO. TH1127

สีขนนก

- สีแดง สรสี GPV 550
- สีน้ำเงิน สรสี GPV 625
- สีทึบรอบรูป สรสี GPV 862

*หมายเหตุ สำหรับสีทึบแบบทึบสีขนนกสามารถใช้ตามพิกัดกับรูปถ่ายของธงชาติ

วิทยาลัยขนส่งไปรษณีย์ ขนาด 1 ตัน (แบบที่ 1 แบบหลังคากระเบื้อง จำนวน 19 คัน)	
ฝ่ายยานพาหนะขนส่ง	ส่วนควบคุมยานพาหนะ
เขียน	
รับ	๒๒ มี.ค. ๒๕๖๑
เห็นชอบ	๒๘ มี.ค. ๒๕๖๑
อนุมัติ	๒๘ มี.ค. ๒๕๖๑

รายการละเอียดรถยนต์ขนส่งไปรษณีย์ ขนาด 1 ตัน

(แบบที่ 2 แบบตู้บรรทุก จำนวน 24 คัน)

- * 1. เครื่องยนต์ ดีเซล 4 สูบ 4 จังหวะ ระบายความร้อนด้วยน้ำ มีปริมาตรกระบอกสูบไม่ต่ำกว่า 2,400 ซีซี หรือกำลังเครื่องยนต์สูงสุดไม่ต่ำกว่า 110 กิโลวัตต์ แบบคอมมอนเรล
- 2. แบตเตอรี่ ขนาดและความจุตามมาตรฐานผู้ผลิต สามารถใช้งานได้เพียงพอกับอุปกรณ์ต่างๆ ของรถได้ทั้งหมด
- 3. ระบบไฟฟ้า มีเครื่องกำเนิดไฟฟ้ากระแสสลับ (ALTERNATOR) ตามมาตรฐานผู้ผลิตสามารถผลิตกระแสไฟใช้งานได้เพียงพอกับอุปกรณ์ต่างๆ ของรถได้ทั้งหมด
- * 4. พวงมาลัย อยู่ทางขวา พร้อมเครื่องช่วยผ่อนแรง (POWER STEERING)
- 5. เกียร์ เป็นเกียร์แบบกระปุกเดินหน้าไม่น้อยกว่า 5 เกียร์ ระบบซินโครเมช (SYNCHROMESH) ทั้งหมดและมีเกียร์ถอยหลัง 1 เกียร์
- 6. ระบบกันสะเทือน ล้อหน้าเป็นอิสระพร้อมกระบอกรับแรงสะเทือน (SHOCK ABSORBERS) ทำงาน 2 จังหวะ ล้อหลัง มีแหนบพร้อมกระบอกรับแรงสะเทือน (SHOCK ABSORBERS) ทำงาน 2 จังหวะ
- 7. น้ำหนักบรรทุก ไม่น้อยกว่า 1,000 กิโลกรัม
- * 8. ช่วงล้อ (WHEELBASE) ไม่น้อยกว่า 3,000 มิลลิเมตร
- 9. ห้ามล้อ ใช้ระบบกำลังน้ำมันอัด (HYDRAULIC BRAKE) MASTER PUMP ชนิด 2 วงจร แยกอิสระหน้า - หลัง พร้อมหม้อลมช่วยและมีห้ามล้อมือ (PARKING BRAKE)
- 10. ล้อและยาง กงล้อมีเส้นผ่าศูนย์กลางขนาดไม่น้อยกว่า 15 นิ้ว ยางเป็นชนิด TUBELESS RADIAL ยี่ห้อ BRIDGESTONE หรือ MICHELIN หรือ DUNLOP หรือ YOKOHAMA โดยยางต้องเป็นชนิดและมีขนาดเท่ากันทั้งที่ใช้กับรถและยางอะไหล่มีขนาดตามมาตรฐานผู้ผลิต ยางต้องมีอายุการผลิตไม่เกิน 7 เดือนนับถึงวันส่งมอบรถยนต์
- 11. แชสซีส์ (CHASSIS) เป็นไปตามมาตรฐานผู้ผลิต
- 12. ลักษณะตัวรถ
 - *12.1 ตอนหน้าเป็นแก๊งแบบธรรมดา (SINGLE CAB) ประกอบจากโรงงานผู้ผลิต มีประตูเปิด-ปิดทั้งด้านซ้ายและด้านขวา มีเบาะที่นั่งคนขับปรับเลื่อนระยะหน้า-หลังได้ ด้านหลังติดกระจกตายตัว

หมายเหตุ * เป็นข้อกำหนดสาระสำคัญ หากผู้เสนอราคาผิดข้อกำหนด ปณท จะไม่รับพิจารณาทุกกรณี

ร่าง.....เห็นชอบ.....อนุมัติ.....

(นายธงชัย เจริญยิ่งยศ) (นายกาหลง ทรัพย์สอาด) (นางสมร เทิดธรรมพิบูล)

ฝยส. รจบ.(ป) กจบ.

๒๒ มี.ค. ๒๕๖๐ ๒๘ มี.ค. ๒๕๖๐ ๒๙ มี.ค. ๒๕๖๐

- 12.2 ตอนหลังมีตู้บรรทุกขนาดไม่น้อยกว่า 1680 X 2400 มิลลิเมตร (กว้าง X ยาว วัตถุภายนอก) สูงไม่น้อยกว่า 1500 (วัตถุภายใน)
13. ลักษณะตู้บรรทุก มีโครงสร้างและส่วนประกอบดังนี้
- 13.1 คานเสริมตั้งบนแชสซี (CHASSIS) ใช้เหล็กกล่อง ขนาดไม่น้อยกว่า 50X 50 มิลลิเมตร หนาไม่น้อยกว่า 3 มิลลิเมตร
- 13.2 โครงสร้างรับน้ำหนักตัวตู้ ระหว่างคานเสริมตามข้อ 13.1 ประกอบด้วยเหล็กพับขึ้นรูป  มีความหนาไม่น้อยกว่า 1.5 มิลลิเมตร มีความเหมาะสมแข็งแรง สามารถรับน้ำหนักตัวตู้ได้เป็นอย่างดี
- 13.3 พื้นตู้บรรทุกใช้วัสดุ ALUMINUM PROFILE มีความยาวเท่ากับความยาวตัวตู้บรรทุก มีขนาดหน้าตัดและปลูตอกันตลอดความกว้างตู้บรรทุกตามแบบที่แนบ
- 13.4 ผนังด้านหน้า ด้านข้างซ้าย-ขวา ประตูข้างและประตูท้าย ทำจากแผ่นพีวีซีโฟมแข็งผลิตโดยกระบวนการ Celuka Extrusion มีความหนาไม่น้อยกว่า 5 มิลลิเมตร โดยมีรายละเอียดคุณลักษณะตามประกาศกระทรวงอุตสาหกรรมฉบับที่ 3850 (พ.ศ.2551) และเป็นผลิตภัณฑ์ที่ผลิตในประเทศไทย ช่องภายในกรุด้วย POLY STYRENE FOAM AAA โดยมีโครงเหล็กเป็นเหล็กกล่อง ขนาดประมาณ 1½ X ¾ นิ้ว มีความหนาประมาณ 2 มิลลิเมตร เชื่อมต่อเป็นโครงสร้างทั้งหมด การประกอบวัสดุและโครงสร้างเหล็กให้อยู่รูปแบบแซนด์วิช (SANDWICH PANEL) ด้วยกาว รวมความหนาของผนังทั้งหมดประมาณ 30 มิลลิเมตร และส่วนล่างของผนังภายในตัวตู้ด้านหน้า ด้านข้างซ้าย-ขวา ประตูข้างและประตูท้าย ให้กรุด้วยอลูมิเนียมแผ่นเรียบขึ้นรูป มีความหนาไม่น้อยกว่า 1.8 มิลลิเมตร สูง 200 มิลลิเมตร ตามแบบที่แนบ
- 13.5 หลังคาภายนอกครอบด้วยไฟเบอร์กลาสหล่อขึ้นรูป มีความหนาประมาณ 4 มิลลิเมตร สันขอบหนาประมาณ 6 มิลลิเมตร และช่องภายในกรุด้วย POLY STYRENE FOAM AAA โดยมีโครงเหล็กเป็นเหล็กกล่อง ขนาดประมาณ 1 X 1 นิ้ว มีความหนาประมาณ 1.2 มิลลิเมตร การประกอบวัสดุและโครงสร้างเหล็กให้อยู่รูปแบบแซนด์วิช (SANDWICH PANEL) ด้วยกาว

หมายเหตุ * เป็นข้อกำหนดสาระสำคัญ หากผู้เสนอราคาผิดข้อกำหนด ปณท จะไม่รับพิจารณาทุกกรณี

ร่าง.....เห็นชอบ.....อนุมัติ.....

(นายธงชัย เจริญยิ่งยศ)

(นายภาหล ททรัพย์สอาด)

(นางสมร เทิดธรรมพิบูล)

ฝยส.
๒๒ มี.ค. ๒๕๖๐

รจป.(ป)
๒๘ มี.ค. ๒๕๖๐

กจป.
๒๙ มี.ค. ๒๕๖๐

- 13.6 ตัวตู้มีประตู ดังนี้
- ด้านซ้าย มีประตูแบบสวิงบานคู่ ห่างจากขอบตัวตู้ด้านหน้าประมาณ 800 มิลลิเมตร โดยบานประตูมีความกว้างไม่น้อยกว่า 800 มิลลิเมตร สามารถล็อกกลอนด้วยกุญแจจากภายนอก เมื่อปิดประตูแล้วต้องเสมอกับผนัง ด้านนอกตัวตู้และมีที่ยึดเวลาเปิดสุด
 - ด้านท้าย มีประตูแบบสวิงบานคู่ เปิดกว้างตลอดบาน โดยประตูทั้งสองข้าง ต้องพับแนบตัวตู้ได้พร้อมที่ยึดเวลาเปิดสุด และมีชุดกลอนล็อกประตูเป็น สเตนเลส
- 13.7 มีไฟส่องสว่างภายในตู้ 2 จุด ชนิดหลอด LED พร้อมโครงกันแตก
- 13.8 ติดตั้งโคมไฟแสดงส่วนสูง ส่วนกว้างและลักษณะระตงแสงสีเขียวที่ด้านหน้า ตอนบนของตัวตู้จำนวน 4 ดวง โดยติดตั้งริมให้อยู่ห่างจากด้านข้างริมสุด ประมาณ 100 มิลลิเมตร ติดดวงในให้ห่างจากดวงริมเป็นระยะประมาณ 400 มิลลิเมตร และให้มีโคมไฟแสดงสีแดงและเหลืองอำพัน ติดตั้งด้านท้าย ส่วนบนของตัวตู้จำนวน 2 ดวง ชนิดหลอด LED ติดไว้ห่างจากด้านข้างริมสุด ประมาณ 100 มิลลิเมตร ด้านละ 1 ดวง ด้านท้าย ขอบล่างด้านซ้าย-ขวา ของตัวตู้ ให้ติดตั้งโคมไฟท้ายแสดงสีแดงและเหลืองอำพัน และขาว ชนิดหลอด LED ด้านละ 1 ชุด ในตำแหน่งที่เหมาะสม
- 13.9 ติดตั้งชุดสเกิร์ตข้างซ้าย-ขวาของตัวตู้
- 13.10 ติดตั้งเสริมแหวนให้เหมาะสมกับน้ำหนักบรรทุก
- 13.11 ตู้บรรทุกต้องผลิตจากโรงงานที่ได้รับการรับรองระบบคุณภาพ ISO 9001 ในกิจการ และขอข่ายการผลิตตู้บรรทุกที่ได้รับการรับรองในประเทศ
- 13.12 ตู้บรรทุกสามารถกันน้ำเข้าภายในได้เป็นอย่างดี
14. กระจก กระจกทุกรายการเป็นกระจกนิรภัย
15. กันชน มีกันชนหน้าและหลัง โดยกันชนหลังเป็นแบบบันไดขึ้นลงในตัวทำจากสเตนเลสพร้อม แผ่นกันลื่นอลูมิเนียม ไม่บังตำแหน่งติดแผ่นป้ายทะเบียน ตามแบบที่แนบ
- * 16. สีตัวรถ ตัวรถและตู้บรรทุกให้มีรายละเอียดของสีและสัญลักษณ์ตามแบบที่แนบ สำหรับใต้ท้องรถ ทั้งคันให้พ่นวัสดุป้องกันสนิมชนิดมีสี (ยกเว้นพ่นสีโค้ด) และสามารถมองเห็นได้ชัดเจน

หมายเหตุ * เป็นข้อกำหนดสาระสำคัญ หากผู้เสนอราคาผิดข้อกำหนด ปณท จะไม่รับพิจารณาทุกกรณี

ร่าง.....เห็นชอบ.....อนุมัติ.....

(นายธงชัย เจริญยิ่งยศ)

(นายกาหลง ทรัพย์สอาด)

(นางสมร เทิดธรรมพิบูล)

ฝยส.

รจป.(ป)

กจป.

๒๒ มี.ค. ๒๕๖๐

๒๘ มี.ค. ๒๕๖๐

๒๙ มี.ค. ๒๕๖๐

17. อุปกรณ์และส่วนควบสำหรับรถ

- * 17.1 รถยนต์ต้องมีและใช้อุปกรณ์สำหรับรถตามกฎหมายกระทรวง ฉบับที่ 10 (พ.ศ. 2525) ออกตามความในพระราชบัญญัติรถยนต์ พ.ศ. 2522 พร้อมไฟสัญญาณเตือนภัย (HAZARD LAMP)
- * 17.2 ติดตั้งเครื่องปรับอากาศรถยนต์ตามมาตรฐานผู้ผลิตภายในแก๊ง (SINGLE CAB) พร้อมติดฟิล์มกรองแสงเต็มบานทั้งคัน (ยกเว้นกระจกบานหลังคนขับ) ระดับความเข้มแสงผ่านได้ไม่เกิน 40% ยกเว้น กระจกบังลมหน้าที่ระดับความเข้มแสงผ่านได้ไม่น้อยกว่า 60% สำหรับฟิล์มกรองแสงผู้ขายจะต้องส่งมอบ ใบรับประกันคุณภาพจากผู้แทนจำหน่ายผลิตภัณฑ์ของ LAMINA หรือ OZONE หรือ 3M ซึ่งมีระยะเวลารับประกันไม่ต่ำกว่า 7 ปี มามอบให้ คณะกรรมการตรวจรับ ด้วย
- 17.3 มีมิเตอร์วัดรอบที่แผงหน้าปัด (PANEL)
- 17.4 มีที่ปิดน้ำฝน ที่ฉีดน้ำยาล้างกระจก และแผงกันแดดทั้งด้านซ้ายและด้านขวาของกระจกหน้า
- 17.5 กระจกมองข้าง ซ้าย-ขวา และกระจกมองหลังในแก๊ง เป็นไปตามมาตรฐานผู้ผลิต
- 17.6 มียางหรือพรมปูพื้นในแก๊ง พร้อมวางวางเท้าที่นั่งตอนหน้า 2 ที่ มีขนาดเหมาะสมกับพื้นที่
- 17.7 มีเครื่องมือประจำรถตามมาตรฐานผู้ผลิต โดยให้ระบุชนิดและจำนวน พร้อมแม่แรงยกแบบไฮดรอลิก (HYDRAULIC JACK) ขนาดยกได้ไม่น้อยกว่า 2 ตัน 1 ตัว
- 17.8 มีเครื่องเสียงรถยนต์ ตามมาตรฐานผู้ผลิต
- 17.9 มีเข็มขัดนิรภัย (SAFETY BELT) แบบ 3 จุด ชนิดม้วนเก็บอัตโนมัติที่เบาะหน้า 2 ชุด
- 17.10 มียางกันโคลนทั้ง 4 ล้อ
- 17.11 ยางอะไหล่ต้องมีที่ล็อกพร้อมกุญแจที่แข็งแรงและมีขนาดเหมาะสม
- * 17.12 อุปกรณ์และส่วนควบอื่นใดที่มีติดมากับรถรุ่นนั้นๆ ต้องมีครบถ้วนตาม CATALOG ที่แนบเสนอและเป็นไปตามมาตรฐานผู้ผลิต หากตรวจพบในภายหลังผู้จำหน่ายจะต้องรับผิดชอบทุกกรณี
- 17.13 ผู้เสนอราคาต้องแนบเอกสารรับรองว่า ระดับเสียงของยานพาหนะที่เสนอขายนี้ เป็นไปตามที่กฎหมายกำหนด
- 17.14 ผู้เสนอราคาต้องแนบเอกสารรับรองว่า ระดับควันดำของยานพาหนะที่เสนอขายนี้ เป็นไปตามที่กฎหมายกำหนด

หมายเหตุ * เป็นข้อกำหนดสาระสำคัญ หากผู้เสนอราคาผิดข้อกำหนด ปณท จะไม่รับพิจารณาทุกกรณี

ร่าง.....เห็นชอบ.....อนุมัติ.....

(นายธงชัย เจริญยิ่งยศ)

(นายกาหลง ทรัพย์สอาด)

(นางสมร เทิดธรรมพิบูล)

ผยส.

รจป.(ป)

กจป.

๒๒ มี.ค. ๒๕๖๐

๒๘ มี.ค. ๒๕๖๐

๒๙ มี.ค. ๒๕๖๐

18. เบ็ดเตล็ด

- * 18.1 ผู้เสนอราคาต้องแนบเอกสารรับรองมาตรฐานของโรงงาน ที่ได้รับการรับรองระบบคุณภาพ ISO 9001 ในกิจการและขอบข่ายการผลิตผู้บรรทุกที่ได้รับการรับรองในประเทศ พร้อมฉบับภาษาไทย จากผู้รับรองมาตรฐาน ISO ในวันเสนอข้อกำหนดทางวิชาการและทางเทคนิค โดยเอกสารรับรองมาตรฐานดังกล่าวจะต้องมีอายุการรับรองครบคลุมถึงกำหนดวัน ส่งมอบ
- * 18.2 ผู้เสนอราคาต้องแนบใบอนุญาตประกอบกิจการ โรงงาน (รง.4) ของผู้ผลิตหรือประกอบหรือตัดแปลง รอยนต์หรือผู้บรรทุก ในวันเสนอข้อกำหนดทางวิชาการและทางเทคนิค
- * 18.3 ผู้เสนอราคาต้องแนบเอกสารแสดงรายละเอียดคุณลักษณะของผลิตภัณฑ์แผ่นพีวีซี โฟมแข็ง ในวันเสนอข้อกำหนดทางวิชาการและทางเทคนิค
- 18.4 ผู้จำหน่ายต้องส่งมอบหนังสือคู่มือการใช้งานเป็นภาษาไทย คันละ 1 เล่ม และหนังสือรายชื่อชิ้นส่วนอุปกรณ์ (PARTS LIST) กับ คู่มือการซ่อมและบำรุงรักษา (WORKSHOP MANUAL) จำนวน 1 ชุดต่อรถที่ขายให้ บริษัท ไปรษณีย์ไทย จำกัด น้อยกว่า 5 คันและจำนวน 2 ชุด ตั้งแต่ 5 คันขึ้นไปหรือกรณีผู้จำหน่ายส่งมอบเป็นแผ่น CD ต้องเป็นภาษาไทย ส่งมอบเท่าจำนวนรถที่ขายให้ บริษัท ไปรษณีย์ไทย จำกัด พร้อมพิมพ์ (PRINT) เป็นเอกสารและประทับตรารับรองจากผู้จำหน่าย จำนวน 1 ชุดต่อรถที่ขายให้บริษัท ไปรษณีย์ไทย จำกัด น้อยกว่า 5 คันและจำนวน 2 ชุดตั้งแต่ 5 คันขึ้นไป
- * 18.5 ผู้เสนอราคาต้องให้ คณะกรรมการเปิดซอง และ/หรือ คณะกรรมการตรวจรับไปตรวจดูการผลิตและ/หรือประกอบของรถยนต์ยี่ห้อรุ่นนั้น ๆ ไม่น้อยกว่า 2 ครั้งตามขั้นตอนดังนี้
ครั้งที่ 1 ขั้นตอนการตรวจโครงสร้างรับน้ำหนักผู้บรรทุก โครงสร้างพื้น ผนังและหลังคาผู้บรรทุก
ครั้งที่ 2 ขั้นตอนการตรวจหลังการประกอบติดตั้งผู้บรรทุกกับรถยนต์ การพ่นสี/สีสัญลักษณ์และติดตั้งอุปกรณ์ ส่วนควบอื่นๆ
- * 18.6 ผู้เสนอราคาต้องแนบเอกสารระบุชื่อ -ที่อยู่และเบอร์โทรติดต่อของศูนย์บริการแบบมาตรฐาน ไม่น้อยกว่า 50 จังหวัด ในวันเสนอข้อกำหนดทางวิชาการและทางเทคนิค
- * 18.7 ผู้เสนอราคาต้องมีหนังสือแต่งตั้งให้เป็นผู้แทนจำหน่ายรถยนต์ที่เสนอราคาจากผู้ผลิตโดยตรง หรือจากผู้แทนจำหน่ายโดยตรงซึ่งได้รับสิทธิจากผู้ผลิตให้สามารถแต่งตั้งผู้แทนจำหน่ายได้อีกทอดหนึ่ง

หมายเหตุ * เป็นข้อกำหนดสาระสำคัญ หากผู้เสนอราคาผิดข้อกำหนด ปณท จะไม่รับพิจารณาทุกกรณี

ร่าง.....เห็นชอบ.....อนุมัติ.....

(นายธงชัย เจริญยิ่งยศ)

(นายกาหลง ทรัพย์สอาด)

(นางสมร เทิดธรรมพิบูล)

ฝยส.
๒๒ มี.ค. ๒๕๖๐

รจป.(ป)
๒๘ มี.ค. ๒๕๖๐

กจป.
๒๙ มี.ค. ๒๕๖๐

- * 18.8 ผู้เสนอราคาต้องมีหนังสือรับรองยืนยันการส่งมอบรถยนต์ให้ทันเวลาการส่งมอบจากผู้ผลิต (กรณีผู้ผลิตอยู่ในประเทศไทย) หรือจากตัวแทนผู้ผลิตโดยตรงจากต่างประเทศ (กรณีผู้ผลิตอยู่ต่างประเทศ) ของรถยนต์ ยี่ห้อ/รุ่น ที่เสนอราคาแนบมาด้วย
- * 18.9 รถยนต์ที่เสนอราคาต้องเป็นรุ่นล่าสุดของยี่ห้อนั้นๆ
- 18.10 ขณะส่งมอบรถยนต์จะต้องมีน้ำมันเชื้อเพลิงเต็มถัง

* 19. การรับประกัน

ผู้จำหน่ายต้องรับประกันความชำรุดบกพร่องหรือข้อบกพร่องของสิ่งของที่ส่งมอบตามสัญญา นี้ รวมถึงวัสดุอุปกรณ์ต่างๆ เป็นระยะเวลา 2 ปี และ/หรือตาม CATALOG ของรถยนต์รุ่นนั้นๆ โดยให้นับวันที่ผู้ซื้อได้อนุมัติรับมอบไว้ใช้งานเป็นวันเริ่มต้น และภายในกำหนดเวลา รับประกันดังกล่าว หากสิ่งของตามสัญญานี้เกิดชำรุดบกพร่องหรือข้อบกพร่อง อันเนื่องจากการใช้งานตามปกติ ผู้จำหน่ายต้องเข้ามาซ่อมแซมแก้ไขภายใน 2 วัน นับแต่วันที่ได้รับแจ้งจากผู้ซื้อ และต้องซ่อมแซมแก้ไขความชำรุดบกพร่องให้อยู่ในสภาพที่สามารถใช้งานได้เป็นปกติภายใน 15 วันนับแต่วันที่ได้รับแจ้งจากผู้ซื้อ

ถ้าผู้จำหน่ายไม่เข้ามาซ่อมแซมแก้ไขภายใน 2 วัน นับแต่วันที่ได้รับแจ้งตามวรรคหนึ่ง ผู้จำหน่ายยินยอมให้ผู้ซื้อปรับเป็นรายวัน ในอัตราร้อยละ 0.2 ของมูลค่าสิ่งของตามสัญญา นับถัดจากวันครบกำหนดจนถึงวันที่ผู้จำหน่ายเข้ามาซ่อมแซมแก้ไข และในกรณีที่ผู้จำหน่ายซ่อมแซมแก้ไขเกินกำหนดเวลา 15 วัน ผู้จำหน่ายยินยอมให้ผู้ซื้อปรับเป็นรายวัน ในอัตราร้อยละ 0.2 ของมูลค่าสิ่งของตามสัญญา นับถัดจากวันครบกำหนดจนถึงวันที่ผู้จำหน่ายซ่อมแซมแก้ไข ความชำรุดบกพร่องให้ใช้งานได้เป็นปกติ หรือผู้ซื้ออาจใช้สิทธิริบหลักประกันสัญญา หรือเรียกร้องเอาจากธนาคารผู้ออกหนังสือค้ำประกันเป็นจำนวนเงินทั้งหมด หรือบางส่วนก็ได้ตามที่ผู้ซื้อเห็นสมควร เว้นแต่ มีเหตุจำเป็นที่ไม่อาจซ่อมแซมแก้ไขให้แล้วเสร็จภายใน 15 วัน และถ้าผู้ซื้อต้องดำเนินการเองหรือจ้างบุคคลอื่นมาซ่อมแซมแก้ไขความชำรุดบกพร่องนั้นแทน ผู้จำหน่าย ผู้จำหน่ายต้องเป็นผู้ชำระค่าใช้จ่ายที่เกิดขึ้นทั้งหมด โดยไม่มีข้อโต้แย้งใด ๆ ทั้งสิ้น

ในกรณีที่ผู้ซื้อใช้สิทธิริบหลักประกันสัญญา หรือเรียกร้องจากธนาคารผู้ออกหนังสือค้ำประกันตามวรรคสอง ผู้จำหน่ายต้องนำหลักประกันสัญญาหรือหนังสือค้ำประกันของธนาคารมาวางเพิ่มเติมให้ครบจำนวนตามที่กำหนดไว้ในสัญญาภายใน 7 วัน นับแต่วันที่ผู้ซื้อได้บอกกล่าวแก่ผู้จำหน่าย หากผู้จำหน่ายไม่นำหลักประกันหรือหนังสือค้ำประกันของธนาคารมาวางเพิ่มเติมให้ครบจำนวนภายในเวลาที่ผู้ซื้อกำหนดไว้ ผู้จำหน่ายยินยอมให้ผู้ซื้อปรับเป็นรายวัน ในอัตราร้อยละ 0.05 ของราคาหลักประกันตามสัญญา

หมายเหตุ * เป็นข้อกำหนดสาระสำคัญ หากผู้เสนอราคาผิดข้อกำหนด ปรนท จะไม่รับพิจารณาทุกกรณี

ร่าง.....เห็นชอบ.....อนุมัติ.....

(นายธงชัย เจริญยิ่งยศ)
ฝยส.

(นายกาหลง ทรัพย์สอาด)
รจป.(ป)

(นางสมร เติตธรรมพิบูล)
กจป.

๒๒ มี.ค. ๒๕๖๐

๒๘ มี.ค. ๒๕๖๐

๒๙ มี.ค. ๒๕๖๐

ในกรณีที่ผู้จำหน่ายไม่เข้ามาซ่อมแซมแก้ไข หรือเข้ามาซ่อมแซมแก้ไขเกินเวลาที่กำหนด หรือไม่สามารรถซ่อมแซมแก้ไขความชำรุดบกพร่องให้สามารถใช้งานได้คือเป็นปกติภายในเวลาที่กำหนดตามวรรคหนึ่ง ผู้ซื้อทรงไว้ซึ่งสิทธิที่จะเรียกร้องค่าเสียหายใดๆ อันเกิดขึ้นเพราะเหตุดังกล่าวจากผู้จำหน่ายทั้งสิ้น

* 20. การจดทะเบียน

ผู้จำหน่ายจะต้องจัดทำประกันภัยตาม พ.ร.บ.คุ้มครองผู้บริโภค พ.ศ.2535 และประกันภัยรถยนต์คุ้มครองแบบประเภท 1 ระยะเวลาไม่น้อยกว่า 1 ปี โดยต้องคุ้มครองดังนี้

- คุ้มครองความเสียหายต่อชีวิต ร่างกายหรืออนามัยเฉพาะส่วนเกินวงเงินสูงสุดตาม พ.ร.บ. สำหรับบุคคลภายนอกในวงเงินสูงสุดไม่ต่ำกว่า 1,000,000 บาท ต่อคน และ 10,000,000 บาทต่อครั้ง
- คุ้มครองความเสียหายต่อทรัพย์สินสำหรับบุคคลภายนอกในวงเงินสูงสุดไม่ต่ำกว่า 1,000,000 บาท ต่อครั้ง โดยมีค่าความเสียหายส่วนแรก 1,000 บาท ต่อครั้ง
- คุ้มครองความเสียหายของรถยนต์คันที่เอาประกันภัยวงเงินตามทุนประกัน โดยมีค่าความเสียหายส่วนแรก 1,000 บาท ต่อครั้ง
- คุ้มครองรถยนต์สูญหาย/ไฟไหม้ ของรถยนต์คันที่เอาประกันภัยวงเงินตามทุนประกัน
- คุ้มครองการเสียชีวิต สูญเสียอวัยวะหรือทุพพลภาพถาวรสำหรับผู้ขับขี่และผู้โดยสารของรถยนต์คันที่เอาประกันภัยวงเงินสูงสุดไม่ต่ำกว่า 100,000 บาท ต่อคน
- คุ้มครองค่ารักษาพยาบาลสำหรับผู้ขับขี่และผู้โดยสารของรถยนต์คันที่เอาประกันภัยวงเงินสูงสุดไม่ต่ำกว่า 50,000 บาท ต่อคน

จาก บริษัท ทิพยประกันภัย จำกัด (มหาชน) และดำเนินการจดทะเบียนรถที่จะส่งมอบให้แล้วเสร็จเรียบร้อยแล้วถูกต้องตามกฎหมายก่อนการส่งมอบ โดยผู้จำหน่ายเป็นผู้ชำระค่าประกันภัยค่าธรรมเนียมและภาษี รวมทั้ง ค่าใช้จ่ายอื่นๆ (ถ้ามี) ด้วยตนเองทั้งสิ้น

กรรมสิทธิ์ในรถที่ซื้อขายกันนี้ให้ถือว่ากรรมสิทธิ์จะโอนมายัง บริษัท ไปรษณีย์ไทย จำกัด ต่อเมื่อ ผู้จำหน่ายได้จดทะเบียนรถดังกล่าวถูกต้องตามกฎหมายและนำมาส่งมอบยังสถานที่ที่บริษัท ไปรษณีย์ไทย จำกัด กำหนด ในสภาพเรียบร้อยสมบูรณ์ถูกต้องครบถ้วนตามสัญญาและ บริษัท ไปรษณีย์ไทย จำกัด ได้ทำการตรวจรับไว้เป็นที่เรียบร้อยแล้วเท่านั้น

หมายเหตุ * เป็นข้อกำหนดสาระสำคัญ หากผู้เสนอราคาผิดข้อกำหนด ปณท จะไม่รับพิจารณาทุกกรณี

ร่าง.....เห็นชอบ.....อนุมัติ.....

(นายธงชัย เจริญยิ่งยศ) (นายกาหลง ทรัพย์สอาด) (นางสมร เทิดธรรมพิบูล)

ฝยศ. ๒๒ มี.ค. ๒๕๖๐ รจป.(ป) ๒๘ มี.ค. ๒๕๖๐ กจป. ๒๙ มี.ค. ๒๕๖๐

ในระหว่างที่ บริษัท ไปรษณีย์ไทย จำกัด ยังไม่ได้รับมอบรถที่ตกลงซื้อจาก
 ผู้จำหน่าย ผู้จำหน่ายจะต้องรับผิดชอบในความเสียหายทั้งหมดที่เกิดขึ้นแก่รถดังกล่าว
 รวมทั้ง ความเสียหายที่เกิดแก่บุคคลภายนอกอันสืบเนื่องจากรถดังกล่าว ไม่ว่าความเสียหาย
 นั้น จะเกิดจากความจงใจหรือประมาทเลินเล่อของผู้จำหน่ายก็ดี บริวารของผู้จำหน่ายก็ดี
 หรือบุคคลภายนอก รวมทั้ง เหตุสุดวิสัยใด ๆ ด้วยทั้งสิ้น

ฝ่ายยานพาหนะขนส่ง
 บริษัท ไปรษณีย์ไทย จำกัด

หมายเหตุ * เป็นข้อกำหนดสาระสำคัญ หากผู้เสนอราคาผิดข้อกำหนด ปณท จะไม่รับพิจารณาทุกกรณี

ร่าง.....เห็นชอบ.....อนุมัติ.....

(นายธงชัย เจริญยิ่งยศ)

(นายกาหลง ทรัพย์สอาด)

(นางสมร เทิดธรรมพิบูล)

ผยส.

รจป.(ป)

กจป.

๒๒ มี.ค. ๒๕๖๐

๒๘ มี.ค. ๒๕๖๐

๒๙ มี.ค. ๒๕๖๐

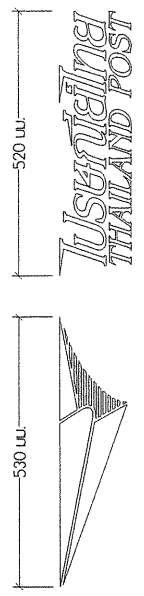
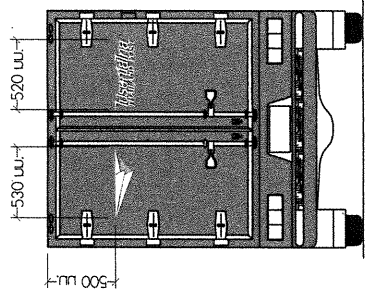
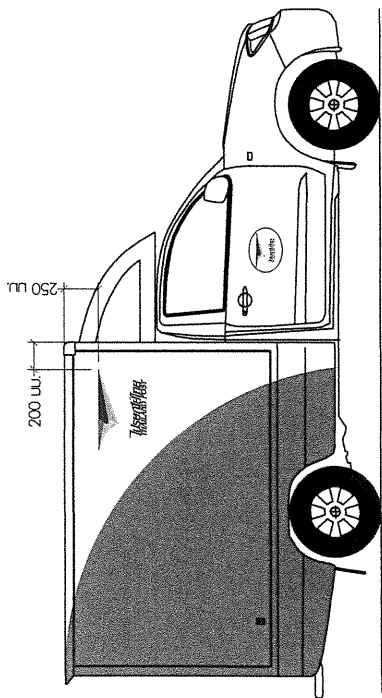

สีสันภายในรถทุกคัน
 - สีสันภายในรถทุกคัน PVC สีขาว สีสันภายในกว้าง 530 มิลลิเมตร
 ตัวอักษรภายใน-ภายนอกกว้าง 520 มิลลิเมตร โดย สีขาว มีค่าสีที่เข้มกว่า สีชมพู สีขาว
 ของ บริษัท ภายนอกของรถ - สีเขียว และ F63(HS) W150 หรือ
 บริษัท สีที่เข้มขึ้นของรถ - สีขาว และ F63(HS) W150 หรือ KPB0 NO. TH1127
 อาจมีการใช้งาน สีที่ต่าง 5 D

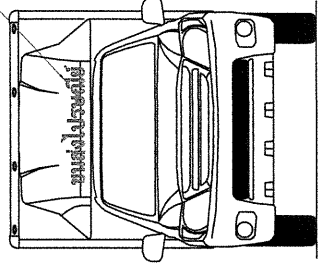
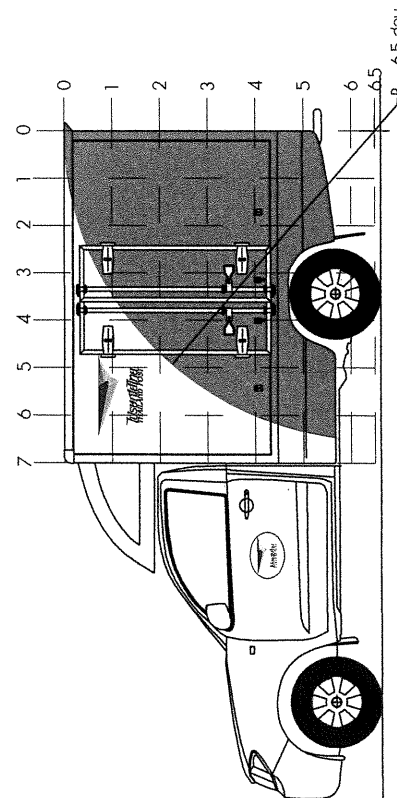

ขนส่งไปรษณีย์

รถขนส่งไปรษณีย์รถทุกคัน PVC สีขาว ตัวอักษร "ขนส่งไปรษณีย์" ใช้แบบ PSL IRENE (Bold)
 มีความสูงประมาณ 100 มิลลิเมตร โดย สีเขียว มีค่าสีที่เข้มกว่า สีชมพู สีขาว ของบริษัท
 ภายนอกของรถ - สีเขียว และ F63(HS) R126 หรือ บริษัท สีที่เข้มขึ้นของรถ (ถ้าต่าง
 พิก) และ KPB0 NO. TH1102 อาจมีการใช้งาน สีที่ต่าง 5 D

สีตัวรถทุกคันรถทุกคัน
 - สีที่ใช้พิมพ์บนรถทุกคัน ภายนอกของรถ - สีเขียว และ F63(HS) R126
 หรือบริษัท สีที่เข้มขึ้นของรถ (ถ้าต่าง พิก) และ KPB0 NO. TH1102
 - สีที่ใช้พิมพ์บนรถทุกคัน ภายนอกของรถ - สีเขียว และ F63(HS) W150
 หรือบริษัท สีที่เข้มขึ้นของรถ (ถ้าต่าง พิก) และ KPB0 NO. TH1127

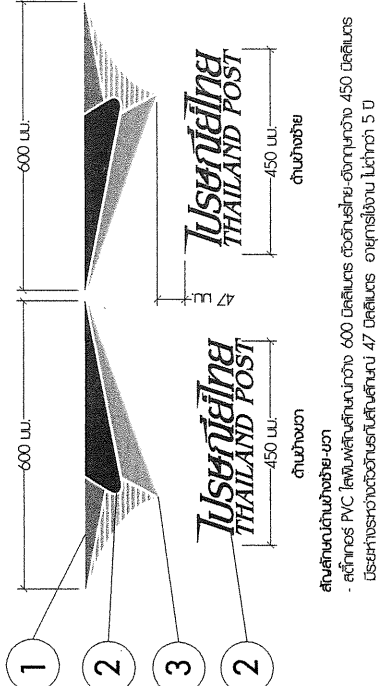
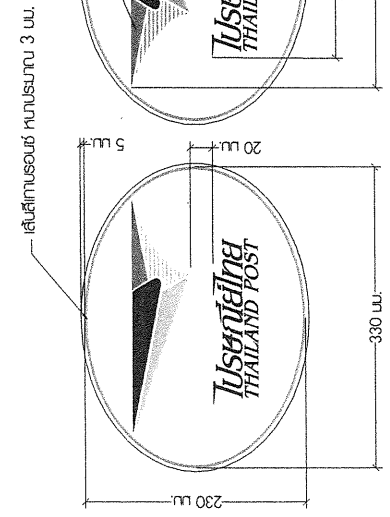

สีสันภายในรถทุกคันในรถทุกคัน
 - สีที่ต่าง PVC สีขาว สีสันภายในในรถของรถ อาจมีการใช้งาน สีที่ต่าง 5 D
 - สีที่ใช้พิมพ์บนรถทุกคันของ บริษัท สีที่เข้มขึ้นของรถ (ถ้าต่าง พิก) หรือสีที่เข้มขึ้นของรถ (ถ้าต่าง พิก)

สีสันภายในรถทุกคัน
 - สีที่ต่าง PVC สีขาว สีสันภายในกว้าง 600 มิลลิเมตร ตัวอักษรภายใน-ภายนอกกว้าง 450 มิลลิเมตร
 ภายนอกของรถ - สีเขียว และ F63(HS) R126 หรือ บริษัท สีที่เข้มขึ้นของรถ (ถ้าต่าง พิก) และ KPB0 NO. TH1102
 อาจมีการใช้งาน สีที่ต่าง 5 D

รายละเอียดสีที่รถทุกคัน
 - สีที่ใช้พิมพ์บนรถทุกคันของ บริษัท สีที่เข้มขึ้นของรถ (ถ้าต่าง พิก) หรือสีที่เข้มขึ้นของรถ (ถ้าต่าง พิก)

รายนามผู้ส่งไปรษณีย์ ขาด 1 คัน (แบบที่ 2 แบบตู้บรรทุก จำนวน 19 คัน)	
	บริษัท ไปรษณีย์ไทย จำกัด
ฝ่ายยานพาหนะขนส่ง	ส่วนควบคุมยานพาหนะ
เขียน	
วัน	๒๒ มิ.ค. ๒๕๖๑
เห็นชอบ	๒๘ มิ.ค. ๒๕๖๑
อนุมัติ	๒๙ มิ.ค. ๒๕๖๑