



ประกาศ บริษัท ไปรษณีย์ไทย จำกัด

เรื่อง เชิญชวนประกวดราคาซื้อรถยนต์บรรทุกแบบตู้ทึบ ขนาด ๖ ตัน ๖ ล้อ
พร้อมติดตั้งประตูท้ายระบบไฮดรอลิก จำนวน ๒๑ คัน
โดยวิธีประกวดราคาเพื่อการพาณิชย์

ด้วย ฝ่ายจัดหาและพัสดุ บริษัท ไปรษณีย์ไทย จำกัด มีความประสงค์จะเรียกประกวดราคาซื้อรถยนต์บรรทุกแบบตู้ทึบ ขนาด ๖ ตัน ๖ ล้อ พร้อมติดตั้งประตูท้ายระบบไฮดรอลิก จำนวน ๒๑ คัน โดยวิธีประกวดราคาเพื่อการพาณิชย์ ตามรายละเอียดของ บริษัท ไปรษณีย์ไทย จำกัด ดังนี้

- ตามประกาศประกวดราคาเพื่อการพาณิชย์ เลขที่ ปณท จท.(พท)/..... ลงวันที่.....
- กำหนดยื่นซองประกวดราคา ณ ฝ่ายจัดหาและพัสดุ ชั้น ๑ อาคารบริหาร บริษัท ไปรษณีย์ไทย จำกัด ในวันที่ ภายในเวลา ๐๙.๐๐ - ๑๑.๑๕ น. ตามเวลาณฬิกาของ ฝ่ายจัดหาและพัสดุ เป็นมาตรฐาน
- กำหนดเปิดซองประกวดราคาในวันเดียวกัน เวลาประมาณ ๑๑.๓๐ น
- หลักประกันของประกวดราคาจำนวน ๓,๖๒๒,๕๐๐.- บาท (สามล้านหกแสนสองหมื่นสองพันห้าร้อยบาทถ้วน)
- หลักเกณฑ์การพิจารณาคัดเลือกข้อเสนอ ใช้หลักเกณฑ์ราคาต่ำสุด
- ราคากลาง เป็นเงิน ๗๑,๗๑๓,๒๕๗.- บาท หรือคั่นละ ๓,๔๑๔,๙๑๗.- บาท
- จำหน่ายเอกสารประกวดราคาพร้อมรายละเอียดในราคารวมภาษีมูลค่าเพิ่มชุดละ ๑,๐๗๐.- บาท (หนึ่งพันเจ็ดสิบบาทถ้วน)

จึงขอเชิญชวนผู้สนใจ โปรดติดต่อขอซื้อเอกสารประกวดราคาพร้อมรายละเอียดได้ที่ส่วนจัดหาพัสดุครุภัณฑ์ทั่วไป ฝ่ายจัดหาและพัสดุ ชั้น ๑ อาคารบริหาร บริษัท ไปรษณีย์ไทย จำกัด ถนนแจ้งวัฒนะ แขวงทุ่งสองห้อง เขตหลักสี่ กรุงเทพมหานคร ๑๐๒๑๐-๐๒๙๙ โทร. ๐-๒๘๓๑-๓๙๐๓ ตั้งแต่ ในเวลาปฏิบัติงานเป็นต้นไป

ประกาศ ณ วันที่ เดือน พ.ศ.

ก่อกิจ ด้านชัยวิจิตร
(นายก่อกิจ ด้านชัยวิจิตร)
กรรมการผู้จัดการใหญ่



ที่ ปณท จท.(พท)/

ประกาศ บริษัท ไปรษณีย์ไทย จำกัด

เรื่อง ประกวดราคาซื้อรถยนต์บรรทุกแบบตู้ทึบ ขนาด ๖ ตัน ๖ ล้อ
พร้อมติดตั้งประตูท้ายระบบไฮดรอลิก จำนวน ๒๑ คัน
โดยวิธีประกวดราคาเพื่อการพาณิชย์

ด้วย บริษัท ไปรษณีย์ไทย จำกัด มีความประสงค์จะเรียกประกวดราคาซื้อรถยนต์บรรทุกแบบตู้ทึบ ขนาด ๖ ตัน ๖ ล้อ พร้อมติดตั้งประตูท้ายระบบไฮดรอลิก จำนวน ๒๑ คัน โดยวิธีประกวดราคาเพื่อการพาณิชย์ ตามรายละเอียดข้อกำหนดและเงื่อนไขที่ระบุไว้ตามเอกสารแนบท้ายประกาศนี้โดยผู้เสนอราคาจะต้องปฏิบัติ ตามเงื่อนไขและรายละเอียดข้อกำหนดต่าง ๆ ซึ่งได้กำหนดไว้ตามประกาศและเอกสารแนบท้ายนี้ทุกประการ บริษัท ไปรษณีย์ไทย จำกัด จึงขอเชิญชวนมาเพื่อเสนอราคาเข้าประกวดราคา ทั้งนี้ รายละเอียดอื่นใดจะสอบถามเพิ่มเติมได้ที่ ส่วนจัดหาพัสดุครุภัณฑ์ทั่วไป ฝ่ายจัดหาและพัสดุ ชั้น ๑ อาคารบริหาร บริษัท ไปรษณีย์ไทย จำกัด ทุกวันในเวลาปฏิบัติงาน

ซองประกวดราคาจะต้องจำหน่ายซองถึง ผู้จัดการฝ่ายจัดหาและพัสดุ บริษัท ไปรษณีย์ไทย จำกัด โดยพนักงานขอให้เรียบร้อย และหมายเหตุบนด้านหน้าซองว่า “ ประกวดราคาซื้อรถยนต์บรรทุกแบบตู้ทึบ ขนาด ๖ ตัน ๖ ล้อ พร้อมติดตั้งประตูท้ายระบบไฮดรอลิก จำนวน ๒๑ คัน โดยวิธีประกวดราคาเพื่อการพาณิชย์” และให้นำซองยื่นต่อเจ้าหน้าที่รับซองประกวดราคา ที่ ฝ่ายจัดหาและพัสดุ ชั้น ๑ อาคารบริหาร บริษัท ไปรษณีย์ไทย จำกัด ในวันที่ ภายในเวลา ๐๙.๐๐ - ๑๑.๑๕ น. และให้ถือเวลาตามนาฬิกาของ ฝ่ายจัดหาและพัสดุ เป็นมาตรฐาน

สำหรับการเปิดซองประกวดราคา คณะกรรมการจะทำการเปิดซองประกวดราคาในเวลาประมาณ ๑๑.๓๐ น. ของวันเดียวกัน ณ ฝ่ายจัดหาและพัสดุ ชั้น ๑ อาคารบริหารบริษัท ไปรษณีย์ไทย จำกัด

หลักประกัน

ผู้เข้าประกวดราคาจะต้องวางหลักประกันของประกวดราคา
จำนวน ๓,๖๒๒,๕๐๐.- บาท (สามล้านหกแสนสองหมื่นสองพันห้าร้อยบาทถ้วน)
กรณีใช้หนังสือค้ำประกันตามเงื่อนไข ข้อ ๕.๑.๓ หนังสือค้ำประกันนั้น
ต้องกำหนดเวลาสิ้นสุดและให้แนบสำเนาหนังสือค้ำประกัน ๒ ฉบับ
พร้อมรับรองสำเนาถูกต้อง ทั้งนี้ หนังสือค้ำประกันนั้น มีผลบังคับใช้
ตั้งแต่วันที่ยื่นข้อเสนอ ถึงวันที่

ราคากลาง

เป็นเงินจำนวน ๗๑,๗๑๓,๒๕๗.- บาท (เจ็ดสิบล้านเจ็ดแสนหนึ่งหมื่นสามพัน-
สองร้อยห้าสิบลบาทถ้วน) หรือคั่นละ ๓,๔๑๔,๙๑๗.- บาท

หลักเกณฑ์การพิจารณาคัดเลือกข้อเสนอ ใช้เกณฑ์ราคา พิจารณาจากราคารวมต่ำสุด

กำหนดส่งมอบ	จำนวน ๒ งวด ดังนี้ งวดที่ ๑ กำหนดส่งมอบรถยนต์ฯ จำนวน ๑๐ คัน ภายในระยะเวลา ๑๒๐ วัน นับถัดจากวันที่ลงนามในสัญญา งวดที่ ๒ กำหนดส่งมอบรถยนต์ฯ จำนวน ๑๑ คัน ภายในระยะเวลา ๑๕๐ วัน นับถัดจากวันที่ลงนามในสัญญา
สถานที่ส่งมอบของ	ส่วนบริการขนส่ง ฝ่ายยานพาหนะขนส่ง บริษัท ไปรษณีย์ไทย จำกัด
การจ่ายเงิน	จำนวน ๒ งวด เมื่อผู้ขายส่งของถูกต้องครบถ้วนตามสัญญา และคณะกรรมการได้ตรวจรับมอบสิ่งของในแต่ละงวดไว้เรียบร้อยแล้ว
การรับประกัน	๒ ปี ตามรายการละเอียดฯ ข้อ. ๑๗

ผู้เสนอราคาต้องเป็นผู้ที่ได้ซื้อเอกสารประกวดราคาพร้อมรายละเอียด (SPECIFICATION) ของ บริษัท ไปรษณีย์ไทย จำกัด ในราคารวมภาษีมูลค่าเพิ่มชุดละ ๑,๐๗๐.- บาท (หนึ่งพันเจ็ดสิบบาทถ้วน) จึงจะเป็นผู้มีสิทธิยื่นขอประกวดราคาได้ ทั้งนี้ ผู้เสนอราคาจะต้องนำใบเสร็จรับเงินค่าซื้อเอกสารประกวดราคา มาแสดงในขณะยื่นขอประกวดราคาด้วย

ผู้เข้าประกวดราคาต้องยอมรับและปฏิบัติตามประกาศและเงื่อนไขที่กำหนดตามรายละเอียดที่แนบทุกประการ

ประกาศ ณ วันที่ เดือน พ.ศ.

ลงชื่อ ก่อกิจ ด้านชัยวิจิตร

(นายก่อกิจ ด้านชัยวิจิตร)
กรรมการผู้จัดการใหญ่

ส่วนจัดหาพัสดุครุภัณฑ์ทั่วไป
โทรศัพท์ ๐-๒๘๓๑-๓๙๐๓
โทรสาร ๐-๒๘๓๑-๓๔๒๐

ตารางแสดงวงเงินงบประมาณที่ได้รับจัดสรรและราคากลาง(ราคาอ้างอิง)

ในการจัดซื้อจัดจ้างที่มีไข่งานก่อสร้าง

๑. ชื่อโครงการ.....รถยนต์บรรทุกแบบตู้ทึบ ขนาด ๒ ตัน ๒ ล้อ พร้อมติดตั้งประตูท้าย
ระบบไฮดรอลิก จำนวน ๒๑ คัน
/หน่วยงานเจ้าของโครงการ.....ฝ่ายยานพาหนะขนส่ง บริษัท ไปรษณีย์ไทย จำกัด
๒. วงเงินงบประมาณที่ได้รับจัดสรร..... ๗๒,๕๕๐,๐๐๐..... บาท
๓. วันที่กำหนดราคากลาง (ราคาอ้างอิง).....
เป็นเงิน..... ๗๑,๗๑๓,๒๕๗..... บาท ราคา/หน่วย(ถ้ามี)..... ๓,๔๑๕,๙๑๗..... บาท
๔. แหล่งที่มาของราคากลาง (ราคาอ้างอิง)
- ๔.๑.....ราคาตัวรถยนต์อ้างอิงจากราคามาตรฐานครุภัณฑ์ สำนักงานงบประมาณ.....
- ๔.๒.....ราคาส่วนต่อเติมอื่นๆ ตามข้อกำหนด ปณท อ้างอิงโดยสืบราคาจากท้องตลาด
.....(ใช้ราคาเฉลี่ยจาก ใบเสนอราคาของ ๓ บริษัท (๑) บริษัท ตรีเพชรอีซูซุ เซลส์ จำกัด
.....(๒) บริษัท ท็อปเบสท์ มอเตอร์ เซลส์ จำกัด (๓) บริษัท ชุนชัย อินดัสตรี จำกัด)
๕. รายชื่อเจ้าหน้าที่ผู้กำหนดราคากลาง (ราคาอ้างอิง) ทุกคน.....
- ๕.๑.....นายธงชัย เจริญยิ่งยศ.....
- ๕.๒.....นางสาวเสาวภาคย์ อมรสรรพศิลป์.....
- ๕.๓.....นายอภิชาติ สังวรวัตตร.....

รายการละเอียดรถยนต์บรรทุกแบบตู้ทึบ ขนาด 6 ตัน 6 ล้อ

พร้อมติดตั้งประตูท้ายระบบไฮดรอลิก

- * 1. เครื่องยนต์ ดีเซล 6 สูบ 4 จังหวะ ระบายความร้อนด้วยน้ำ มีปริมาตรกระบอกสูบไม่ต่ำกว่า 6000 ซีซี ห้องเผาไหม้แบบฉีดตรง(DIRECT INJECTION) และมีตำแหน่งวางเครื่องยนต์อยู่ได้เบาที่นึ่ง มีค่ามาตรฐานไอเสีย ยูโร 3
- 2. แบตเตอรี่ ขนาดและความจุตามมาตรฐานผู้ผลิต สามารถใช้งานได้เพียงพอกับอุปกรณ์ต่างๆ ของรถได้ทั้งหมด อยู่ในที่ปลอดภัย มีกฏแฉล็อกแบบกันน้ำที่มีขนาดเหมาะสมและบำรุงรักษาได้สะดวก
- 3. ระบบไฟฟ้า มีเครื่องกำเนิดไฟฟ้ากระแสสลับ (ALTERNATOR) ตามมาตรฐานผู้ผลิต สามารถผลิตกระแสไฟฟ้า ใช้งานได้เพียงพอกับอุปกรณ์ต่างๆของรถได้ทั้งหมด
- * 4. พวงมาลัย อยู่ทางขวา พร้อมเครื่องช่วยผ่อนแรง(POWER STEERING)
- 5. เกียร์ เป็นเกียร์แบบกระปุก เดินหน้าไม่น้อยกว่า 6 เกียร์ ระบบซินโครเมช (SYNCHROMESH) ทั้งหมดหรือตั้งแต่เกียร์ 2 ขึ้นไป และถอยหลัง 1 เกียร์
- 6. ระบบกันสะเทือน ทั้งล้อหน้าและล้อหลัง มีแหนบ พร้อมกระบอกรับแรงสะเทือน (SHOCK ABSORBERS) ทำงาน 2 จังหวะ
- 7. น้ำหนักบรรทุก ไม่น้อยกว่า 6000 กิโลกรัม (ไม่รวมน้ำหนักตัวรถ)
- * 8. ช่วงล้อ (WHEELBASE) ไม่น้อยกว่า 5500 มิลลิเมตร
- 9. ห้ามล้อ ใช้ระบบลมต้นล้วน(FULL AIR BRAKE) ชนิด 2 วงจร แยกอิสระหน้า-หลัง ซึ่งจะใช้กำลังดันหรือสุญญากาศก็ได้และมีห้ามล้อมือ(PARKING BRAKE) หรือตามมาตรฐานผู้ผลิต
- 10. ระบบชะลอความเร็ว มีระบบชะลอความเร็วอัตโนมัติเมื่อถอนคันเร่ง แบบใช้เบรกไอเสีย (EXHAUST BRAKE) พร้อมสวิตซ์ไฟฟ้า
- 11. ล้อและยาง ล้อหน้าเดี่ยว ล้อหลังคู่ อย่างเป็นชนิดยางเรเดียล ขนาด 11R 22.5 16-ชั้น ยี่ห้อ BRIDGESTONE หรือ MICHELIN กงล้อและยางต้องเป็นชนิดและมีขนาดเท่ากันทั้งที่ใช้กับรถและยางอะไหล่ ยางต้องมีอายุการผลิตไม่เกิน 7 เดือนนับถึงวันส่งมอบรถยนต์
- 12. แชสชีส (CHASSIS) เป็นเหล็กขึ้นเตี้ยกันตลอดห้ามตัดหรือต่อมีขนาดเหมาะสมแก่การต่อตัวรถตามข้อ 13
- 13. ลักษณะตัวรถ
 - * 13.1 ตอนหน้าเป็นแก๊ง (CAB) ประกอบจากโรงงานผู้ผลิต มีประตูเปิด-ปิด ทั้งด้านซ้ายและด้านขวามีกฏแจปิดล็อกได้ มีเบาะหน้านั่งได้ 3 คน เบาะที่นั่งคนขับปรับเลื่อนระยะหน้า-หลัง ได้ และมีเบาะหลังคนขับ สามารถนั่งได้ด้วย ด้านหลังติดกระจกตายตัวกระจกหน้า-หลัง และประตูต้องเป็นกระจกนิรภัย มีหมวกกลมหลังคา
 - 13.2 ตอนหลังมีตู้บรรทุกขนาดไม่น้อยกว่า 2400 x 7000 มิลลิเมตร (กว้าง x ยาว วัดภายนอก) สูงไม่น้อยกว่า 2200 มิลลิเมตร(วัดภายใน) โดยมีโครงสร้างและส่วนประกอบดังนี้
 - 13.2.1 คานเสริมตั้งบนแชสชีส(CHASSIS) ใช้เหล็กตัดพับตัว Z ขนาดไม่น้อยกว่า 65 x 150 x 80 มิลลิเมตร หนาไม่น้อยกว่า 6 มิลลิเมตร
 - 13.2.2 ตงวางระหว่างคานเสริมตามข้อ 13.2.1 ประกอบด้วยเหล็กทรง ขนาดไม่น้อยกว่า 145 x 144 x 145 มิลลิเมตร จำนวน 2 ตัว เชื่อมต่อกับเหล็กพับ

หมายเหตุ * เป็นข้อกำหนดสาระสำคัญ หากผู้เสนอราคาผิดข้อกำหนด ปณท จะไม่รับพิจารณาทุกกรณี

ร่าง.....เห็นชอบ.....อนุมัติ.....

(นายธงชัย เจริญยิ่งยศ) (นายกำฟูร์ อยู่คง) (นายกาหลง ทรัพย์สอาด)
ผส. รจป.(รป) รจป. (ป) รักษาการในตำแหน่ง กจป.
- ๗ ก.พ. ๒๕๖๓ ๑๑ ก.พ. ๒๕๖๓ ๒๑ ก.พ. ๒๕๖๓

- ตัว U ขนาดไม่น้อยกว่า 30 x 131 x 30 มิลลิเมตร หนาไม่น้อยกว่า 6 มิลลิเมตร รวมเป็น 1 ชุด มีจำนวนไม่น้อยกว่า 5 ชุด ต่อ 1 แซสซีล
- 13.2.3 พื้นผลิตเป็นชั้นเดียวปราศจากรอยต่อ ทำจากวัสดุไฟเบอร์กลาสโพลีเอสเตอร์ เรซิน กรดด้วยไม้ดัดสองชั้นและโพลียูรีเทนโฟม ความหนาแน่นไม่น้อยกว่า 42 กิโลกรัมต่อลูกบาศก์เมตร ผึงคานเสริมด้วยไม้เนื้อแข็ง ความหนาของพื้น ทั้งหมดไม่น้อยกว่า 134 มิลลิเมตร สามารถรับน้ำหนักของรถโฟล์คลิฟท์ ขนาด 1 ตัน ได้ไม่เกิดการยุบตัว ขอบปิดรอบตัวกันน้ำตลอดแนว
- 13.2.4 ผนังด้านหน้า ด้านข้างซ้ายและขวา ทั้งภายนอกและภายใน ผลิตเป็นชั้นเดียว ปราศจากรอยต่อ ทำจากวัสดุไฟเบอร์กลาสโพลีเอสเตอร์เรซิน หนาไม่น้อยกว่า 2.5 มิลลิเมตร กรดด้วยโพลียูรีเทนโฟม ความหนาผนังทั้งหมดไม่น้อยกว่า 57 มิลลิเมตรผนังภายในด้านหน้า ด้านข้างซ้ายและขวา ผึงแผ่นอลูมิเนียมในแนว ตั้งฉากกับพื้นในระยะห่างประมาณ 300 มิลลิเมตร ตลอดแนว ผนังทุกด้าน ต้องตั้งฉากกับพื้นตัวตู้ขอบปิดรอบตัวกันน้ำตลอดแนว
- 13.2.5 หลังคาทั้งภายนอกและภายในกรดด้วยแผ่นไฟเบอร์กลาสโพลีเอสเตอร์เรซิน หนาไม่น้อยกว่า 2.5 มิลลิเมตร กรดด้วยโพลียูรีเทนโฟม ความหนาทั้งหมด ไม่น้อยกว่า 85 มิลลิเมตร ความหนาแน่นไม่น้อยกว่า 42 กิโลกรัมต่อลูกบาศก์ เมตร ขอบปิดรอบตัวกันน้ำตลอดแนว
- 13.2.6 การประกอบตู้ปราศจากเสาใดๆ ยกเว้นด้านหลังใช้สแตนเลสพับเป็นวงกบประตู
- 13.2.7 ติดตั้งรางเหล็ก  ขนาด 40x30x12 มิลลิเมตร หนาไม่น้อยกว่า 2.5 มิลลิเมตร และมีเหล็กเพลลาขนาดเส้นผ่าศูนย์กลาง 7 มิลลิเมตร ตัดเป็นรูปตะขอ เชื่อมติดในร่องรางเหล็ก ระยะห่างช่วงละประมาณ 300 มิลลิเมตร ตลอดความ ยาวของรางเหล็ก โดยติดตั้งตามแนวยาวของผนังภายในด้านหน้า ด้านซ้าย ด้านขวาและประตู ด้านละ 1 แนว แบบผึงเรียบ ตามแบบที่แนบ สำหรับ รายละเอียดเพิ่มเติมให้ติดต่อกับ ส่วนควบคุมยานพาหนะ ฝ่ายยานพาหนะขนส่ง
- 13.2.8 ตัวตู้มีประตูท้ายและประตูด้านข้าง ดังนี้
- ด้านท้ายมีประตู 2 บาน แบบเปิดกว้างตลอด บานประตูทั้งสองข้างต้องพับ แนบตัวตู้ได้ และมีบานพับประตู อย่างน้อยข้างละ 4 จุด พร้อมทั้งยึดเวลา เปิดสุด และมีกลอนล็อกประตูท้าย สามารถล็อกกลอนด้วยกุญแจ
 - ด้านซ้าย-ขวา ห่างจากขอบตัวตู้ด้านหน้า 2000 มิลลิเมตร มีประตูขนาด ความกว้างไม่น้อยกว่า 1500 มิลลิเมตร ด้านละ 1 บาน แบบสวิงบานพับ สองชั้น บานพับมีความกว้างไม่น้อยกว่า 80 มิลลิเมตร ติดตั้งอย่างน้อย 4 จุด หรือ แบบผึงตลอดแนว มีกลอนประตูแบบผึงภายใน สามารถล็อก กลอนด้วยกุญแจจากภายนอก เมื่อปิดประตูแล้วต้องเสมอกับผนังด้านนอก ของตัวตู้

หมายเหตุ * เป็นข้อกำหนดสาระสำคัญ หากผู้เสนอราคาผิดข้อกำหนด ปณท จะไม่รับพิจารณาทุกกรณี

ร่าง.....เห็นชอบ.....อนุมัติ.....

(นายธงชัย เจริญยิ่งยศ)
ผยส.

(นายกำพร อยู่คง)
รจป.(รป)

(นายกาหลง ทรัพย์สอาด)
รจป.(ป) รักษาการในตำแหน่ง กจป.

- ๗ ก.พ. ๒๕๖๓

๑๑ ก.พ. ๒๕๖๓

๒๑ ก.พ. ๒๕๖๓

- ผนังของประตู ทั้งด้านนอกและภายใน ทำจากวัสดุไฟเบอร์กลาส โปลีสเตออร์เรซิน หนาไม่น้อยกว่า 2.5 มิลลิเมตร กรดด้วยโพลียูรีเทนโฟม ความหนาแน่นไม่น้อยกว่า 42 กิโลกรัมต่อลูกบาศก์เมตร ความหนาประตู ทั้งหมดไม่น้อยกว่า 57 มิลลิเมตร ขอบประตูมีซีลยางกันน้ำอย่างดี
- 13.2.9 ผนังตู้ภายในด้านหน้า ด้านข้างซ้าย-ขวาและประตูด้านข้าง ติดแผ่นอลูมิเนียม หนาไม่น้อยกว่า 4 มิลลิเมตร สูงจากแนวพื้นไม่น้อยกว่า 240 มิลลิเมตร และ ติดแผ่นอลูมิเนียมลายกันลื่น มีความหนาบริเวณส่วนเรียบ ไม่น้อยกว่า 1.2 มิลลิเมตร มีความสูงไม่น้อยกว่า 900 มิลลิเมตร(วัดจากแนวขอบอลูมิเนียม แผ่นล่าง)
- 13.2.10 มีไฟส่องสว่างภายในตู้ 3 จุด แบบ LED มีโครงเหล็กกันแตก แบบฝังเรียบเสมอ เพดาน สามารถถอดออกเพื่อเปลี่ยนหลอดไฟได้สะดวก และมีสัญญาณเตือนที่แผง หน้าปิดเวลาใช้งาน
- 13.2.11 ติดตั้งโคมไฟแสดงส่วนสูง ส่วนกว้างและลักษณะรถ แสงสีเขียวที่ด้านหน้า ตอนบนของตัวตู้ จำนวน 4 ดวง โดยติดตั้งวงรีมให้อยู่ห่างจากด้านข้างริมสุด ไม่นเกิน 100 มิลลิเมตร ติดดวงในให้ห่างจากดวงริมเป็นระยะประมาณ 400 มิลลิเมตร ชนิดหลอด LED
- 13.2.12 ติดตั้งโคมไฟแสงสีแดงและเหลืองอำพัน ที่ด้านท้ายส่วนบนของตัวตู้ โดยติดตั้ง จากด้านข้างริมสุดไม่เกิน 100 มิลลิเมตร ด้านละ 2 ดวง รวมเป็น 4 ดวง ชนิดหลอด LED
- 13.2.13 ติดตั้งโคมไฟข้างรถแสงสีแดงและเหลืองอำพัน ที่ขอบล่างตู้บรรทุก ด้านซ้าย และขวา บริเวณมุมตู้ด้านหน้า กึ่งกลาง และด้านหลัง ตำแหน่งละ 2 ดวง รวมเป็น 12 ดวง ชนิดหลอด LED
- 13.2.14 ติดตั้งโคมไฟลอยข้างรถ แสงสีขาวที่ขอบล่างตู้บรรทุกด้านซ้ายและด้านขวา ในตำแหน่งห่างจากมุมตู้ด้านหน้าและด้านหลังประมาณ 500 มิลลิเมตร ตำแหน่งละ 1 ดวง รวมเป็น 4 ดวง ชนิดหลอดไส้
- 13.2.15 ติดตั้งอุปกรณ์สะท้อนแสง สีแดง เป็นรูปทรงกลม เส้นผ่าศูนย์กลางไม่น้อยกว่า 50 มิลลิเมตร หรือสีเหลี่ยมจัตุรัสหรือสีเหลี่ยมผืนผ้ามีความยาวด้านละไม่น้อย กว่า 50 มิลลิเมตร ที่ด้านท้ายขอบล่างของตัวตู้ ให้อยู่ห่างจากด้านข้างริมสุด ไม่นเกิน 400 มิลลิเมตร ด้านละ 1 ชั้น รวมเป็น 2 ชั้น และสูงจากผิวทางไม่เกิน 1500 มิลลิเมตร
- 13.2.16 ติดตั้งอุปกรณ์สะท้อนแสง สีเหลือง เป็นรูปทรงกลม เส้นผ่าศูนย์กลางไม่น้อยกว่า 50 มิลลิเมตร หรือสีเหลี่ยมจัตุรัสหรือสีเหลี่ยมผืนผ้ามีความยาวด้านละไม่น้อยกว่า 50 มิลลิเมตร ที่ด้านซ้ายและด้านขวาขอบล่างของตัวตู้ ในตำแหน่งห่างจากมุมตู้

หมายเหตุ * เป็นข้อกำหนดสาระสำคัญ หากผู้เสนอราคาผิดข้อกำหนด ปณท จะไม่รับพิจารณาทุกกรณี

ร่าง.....เห็นชอบ.....อนุมัติ.....

(นายธงชัย เจริญยิ่งยศ)

ผยส.

- ๗ ก.พ. ๒๕๖๓

(นายภาพุร อยู่คง)

รจป.(รป)

๑๑ ก.พ. ๒๕๖๓

(นายภาทลง ททรัพย์สอาด)

รจป.(ป) รักษาการในตำแหน่ง กจป.

๒๑ ก.พ. ๒๕๖๓

- ด้านหน้าและด้านหลังไม่เกินกว่า 1000 มิลลิเมตร ตำแหน่งละ 1 ชั้น รวมเป็น 4 ชั้น และสูงจากผิวทางไม่เกิน 1500 มิลลิเมตร
- * 13.2.17 เมื่อประกอบตัวตู้พร้อมอุปกรณ์แล้ว พื้นตัวตู้ต้องมีระยะสูงกว่าหลังยางล้อหลังไม่น้อยกว่า 150 มิลลิเมตร ติดตั้งเสริมแขนบัพให้เหมาะสมกับน้ำหนักบรรทุกสำหรับรายละเอียดให้ติดต่อ ส่วนควบคุมยานพาหนะ ฝ่ายยานพาหนะขนส่ง
- 13.2.18 ตัวตู้ประกอบแล้วเสร็จ เมื่อปิดประตูจะต้องกันน้ำเข้าภายในได้
- 13.3 ด้านท้ายตู้บรรทุกเป็นแผงยกอุปกรณ์ระบบไฮดรอลิก (HYDRAULIC TAILGATE LOADER) เป็นผลิตภัณฑ์ที่ได้รับมาตรฐาน DIN EN หรือ ANSI โดยมีลักษณะและส่วนประกอบดังต่อไปนี้
- 13.3.1 แผงยกอุปกรณ์ทำจากวัสดุอลูมิเนียม (ALUMINUM PLATFORM) ไม่มีการเชื่อมต่อ มีความกว้างไม่น้อยกว่าความกว้างของขอบประตูท้าย ความสูงไม่น้อยกว่า 2000 มิลลิเมตร
- 13.3.2 โครงสร้างทำจากโลหะ มีความทนทานแข็งแรง และมีน้ำหนักเบา ไม่เป็นสนิม พื้นผิวของแผงยกอุปกรณ์มีลายกันลื่น
- 13.3.3 มีกระบอกไฮดรอลิก จำนวน 2 ชุด โดยทำงานด้านเปิดแผงยกอุปกรณ์ (POWER OPENING) จำนวน 2 กระบอก และทำงานยกของขึ้นลง (GRAVITY DOWN) จำนวน 2 กระบอก
- 13.3.4 ชุดส่งกำลังมอเตอร์ไฮดรอลิก (POWER PACK) มีแรงดันขนาดไม่น้อยกว่า 200 บาร์ ทำงานด้วยระบบไฮดรอลิก ควบคุมด้วยระบบไฟฟ้าขนาดกระแสไฟ 24 โวลต์ 140 แอมป์ มีเสียงรบกวนน้อย
- 13.3.5 มีสวิทช์เปิด-ปิด ชุดควบคุมการทำงานพร้อมสัญญาณเตือนด้วยแสงไฟ ติดตั้งภายในแก๊งและมีชุดควบคุมการทำงานเป็นระบบอิเล็กทรอนิกส์ ติดตั้งด้านท้ายของตู้บรรทุก เป็นแบบกล่องควบคุมการทำงาน สามารถต่อพ่วงชุดควบคุมระยะไกลแบบมีสายยาวไม่น้อยกว่า 3 เมตร มีฝาครอบปิดล็อกได้ด้วยกุญแจ สามารถป้องกันความเปียกชื้นได้เป็นอย่างดี
- 13.3.6 แผงยกอุปกรณ์สามารถยกน้ำหนักได้ไม่น้อยกว่า 1500 กิโลกรัม ที่ระยะ 1000 มิลลิเมตร
- 13.3.7 ความเร็วในการเปิดแผงยกอุปกรณ์ไม่น้อยกว่า 4 องศาต่อวินาที และความเร็วในการยกของไม่น้อยกว่า 100 มิลลิเมตรต่อวินาที
- 13.3.8 มีอุปกรณ์นิรภัย (SAFETY VALVE) เป็นชุดโซลินอยด์วาล์วไฟฟ้าสามารถใช้ได้ในกรณีฉุกเฉิน หรือระบบปั๊มไฟฟ้าขัดข้อง ติดตั้งในที่ที่เหมาะสมง่ายต่อการใช้งาน และมีวาล์วป้องกันการยกน้ำหนักเกิน (Pressure relief valve)
- 13.3.9 ติดตั้งสัญญาณไฟกระพริบ ชนิดหลอด LED ที่บริเวณแผงยกอุปกรณ์ทั้งด้านซ้ายและด้านขวา เพื่อเตือนว่ากำลังทำงานอยู่

หมายเหตุ * เป็นข้อกำหนดสาระสำคัญ หากผู้เสนอราคาผิดข้อกำหนด ปณท จะไม่รับพิจารณาทุกกรณี

ร่าง.....เห็นชอบ.....อนุมัติ.....

(นายธงชัย เจริญยิ่งยศ) (นายกำพรส อยู่คง) (นายกาหลง ทรัพย์สอาด)
 ผยส. รจป.(รป) อจป.(ป) รักษาการในตำแหน่ง กจป.
 - ๗ ก.พ. ๒๕๖๓ ๑๑ ก.พ. ๒๕๖๓ ๒๑ ก.พ. ๒๕๖๓

- 13.3.10 มีชุด SAFETY LOCK ใช้สำหรับล็อกโครงสร้าง(LIFT FRAME) เพื่อไม่ให้แผงยก
อุปกรณ์เปิดออกหรือลดระดับลงขณะไม่ได้ใช้งาน
- 13.3.11 มีอุปกรณ์ป้องกันการถูกชน(MOUNT BUMPER) เพื่อป้องกันส่วนประกอบ
ของแผงยกอุปกรณ์ระบบไฮดรอลิก
- 13.3.12 บริเวณใต้แผงยกอุปกรณ์ด้วยแผ่นอลูมิเนียมเต็มแผง เพื่อปิดโครงสร้างพร้อม
ติดตั้งอุปกรณ์กันครูด เพื่อป้องกันตัวแผงยกอุปกรณ์เป็นรอยสึกหรือ
- 13.3.13 น้ำหนักมาตรฐานของแผงยกอุปกรณ์ ต้องไม่เกินกว่า 280 กิโลกรัม
- 13.4 มีขอเหล็กสำหรับลากจูง ทั้งด้านหน้าและด้านหลัง ด้านละ 1 ตัว ต้องสะดวกต่อ
การใช้งาน
- 13.5 ขนาดตัวรถและตู้บรรทุกต้องไม่เกินกว่าที่กฎหมายกำหนด
- 13.6 มีอุปกรณ์ส่วนควบของตู้ตามแบบที่แนบ
- *14. สีตัวรถ ภายนอกแก๊ง(CAB) พื้นสีแดง ส่วนตัวตู้บรรทุกพื้นสีขาวและสีแดงตามแบบที่แนบเฉพาะตู้บรรทุก
ต้องพื้นสีรองพื้นชนิดพิเศษช่วยเกาะยึดก่อนการพ่นสีใดๆ สำหรับใต้ท้องรถทั้งคัน ให้พื้นวัสดุ
ป้องกันสนิมชนิดมีสี ยี้อคาคูแลค หรือยี่ห้อทพโคท หรือยี่ห้อ R2000 และสามารถมองเห็น
ได้ชัดเจน
15. อุปกรณ์และส่วนควบสำหรับรถ
- * 15.1 รถยนต์ต้องมีและใช้อุปกรณ์สำหรับรถตามกฎหมายกระทรวง ฉบับที่ 9 (พ.ศ. 2524)
ออกตามความในพระราชบัญญัติการขนส่งทางบก พ.ศ. 2522 พร้อมไฟสัญญาณ
เตือนภัย(HAZARD LAMP)
- * 15.2 ติดตั้งเครื่องปรับอากาศรถยนต์ตามมาตรฐานผู้ผลิต พร้อมติดฟิล์มกรองแสงเต็มบาน
ทั้งคัน (ยกเว้นกระจกบานหลังคนขับ) ระดับความเข้มแสงผ่านได้ไม่เกิน 40% ยกเว้น
กระจกบังลมหน้าที่ระดับความเข้มแสงผ่านได้ไม่น้อยกว่า 70% สำหรับฟิล์มกรองแสง
ผู้ชายจะต้องส่งมอบ ใบรับประกันคุณภาพ จากผู้แทนจำหน่ายผลิตภัณฑ์ของ LAMINA
หรือ OZONE หรือ 3M ซึ่งมีระยะเวลาประกันไม่ต่ำกว่า 7 ปี มามอบให้
คณะกรรมการตรวจรับด้วย
- 15.3 มีสัญญาณไฟและเสียงเตือนในกรณีไฟในตู้บรรทุกไม่ได้ปิด และตัดสัญญาณเสียง
เตือน ได้โดยการยกเบรกมือ
- 15.4 ติดตั้งกล้องและอุปกรณ์บันทึกข้อมูลภาพเคลื่อนไหวของรถยนต์ ดังต่อไปนี้
- 15.4.1 กล้องตัวที่ 1 ติดตั้งภายในหัวแก๊ง ทำหน้าที่บันทึกภาพเคลื่อนไหวด้านหน้ารถยนต์
ตัวกล้องเป็นแบบ Eye Ball Camera มี Lens แบบ Fixed Lens ค่า f ไม่เกิน
กว่า 2.5 mm. มุมมองภาพ ไม่น้อยกว่า 120 องศา ความละเอียดของภาพไม่
น้อยกว่า 1MP สามารถบันทึกภาพเคลื่อนไหวเวลากลางคืนและมีการป้องกัน
การกระแทกตัวกล้องได้เป็นอย่างดี

หมายเหตุ * เป็นข้อกำหนดสาระสำคัญ หากผู้เสนอราคาผิดข้อกำหนด ปณท จะไม่รับพิจารณาทุกกรณี

ร่าง.....เห็นชอบ.....อนุมัติ.....

(นายธงชัย เจริญยิ่งยศ)
ผยส.

(นายกำทุช อยู่คง)
รจป.(รป)

(นายกาหลง ทรัพย์สอาด)
รจป.(ป) รักษาการในตำแหน่ง กจป.

- ๗ ก.พ. ๒๕๖๓

๑๑ ก.พ. ๒๕๖๓

๒๑ ก.พ. ๒๕๖๓

- 15.4.2 กล้องตัวที่ 2 ติดตั้งภายในหัวแก๊ง ทำหน้าที่บันทึกภาพเคลื่อนไหวภายในห้องโดยสาร ตัวกล้องเป็นแบบ Mini Taxi Camera มี Lens แบบ Fish-eye Lens ค่า f ไม่เกิน กว่า 1.8 mm. มุมมองภาพไม่น้อยกว่า 170 องศา ความละเอียดของภาพไม่น้อยกว่า 1MP สามารถบันทึกภาพเคลื่อนไหวเวลากลางคืน และมีกรอบป้องกันการกระแทกตัวกล้องได้เป็นอย่างดี
- 15.4.3 กล้องตัวที่ 3 ติดตั้งภายในตู้บรรทุกบริเวณส่วนบนของผนังด้านที่ติดกับหัวแก๊ง ทำหน้าที่บันทึกภาพเคลื่อนไหวภายในตู้บรรทุก ตัวกล้องเป็นแบบ Eye Ball Camera มี Lens แบบ Fixed Lens ค่า f ไม่เกินกว่า 2.5 mm. มุมมองภาพไม่น้อยกว่า 120 องศา ความละเอียดของภาพไม่น้อยกว่า 1MP สามารถบันทึกภาพเคลื่อนไหวเวลากลางคืนและมีกรอบป้องกันการกระแทกตัวกล้องได้เป็นอย่างดี
- 15.4.4 กล้องตัวที่ 4 ติดตั้งบริเวณท้ายตู้บรรทุก ทำหน้าที่บันทึกภาพเคลื่อนไหวด้านหลังรถยนต์และแสดงภาพเคลื่อนไหวไปยังจอภาพ ในขณะที่ถอยรถยนต์ ตัวกล้องเป็นแบบ Eye Ball Camera มี Lens แบบ Fixed Lens ค่า f ไม่เกินกว่า 2.5 mm. มุมมองภาพไม่น้อยกว่า 120 องศา ความละเอียดของภาพไม่น้อยกว่า 1MP สามารถบันทึกภาพเคลื่อนไหวเวลากลางคืน มีกรอบป้องกันน้ำและการกระแทกตัวกล้องได้เป็นอย่างดี
- 15.4.5 จอภาพ มีขนาดไม่น้อยกว่า 7 นิ้ว ติดตั้งภายในหัวแก๊ง สามารถแสดงภาพเคลื่อนไหวจากกล้องตัวที่ 1,2,3 และ 4 พร้อมกันในหน้าจอเดียวได้และในขณะที่ถอยรถยนต์ต้องสามารถแสดงเฉพาะภาพเคลื่อนไหวจากกล้องตัวที่ 4 บนจอภาพได้
- 15.4.6 กล้องบันทึกข้อมูลภาพเคลื่อนไหว ติดตั้งภายในหัวแก๊ง ทำหน้าที่บันทึกภาพเคลื่อนไหวจากกล้องทั้ง 4 ตัว พร้อมบันทึกข้อมูลตำแหน่งรถยนต์ด้วยระบบ GPS มีความจุ Hard Disk ไม่น้อยกว่า 1 TB สามารถเชื่อมต่อกับคอมพิวเตอร์และดูข้อมูลการบันทึกภาพเคลื่อนไหวพร้อมข้อมูลตำแหน่งรถยนต์แบบย้อนหลังได้และเมื่อดับเครื่องยนต์แล้วต้องสามารถบันทึกข้อมูลภาพเคลื่อนไหวจากกล้องทั้ง 4 ตัว ต่อเนื่องได้อีก 1 ชั่วโมง ตัวกล้องต้องสามารถป้องกันการตัดแปลงแก้ไขอุปกรณ์และข้อมูลภายใน Hard Disk ได้เป็นอย่างดี
- 15.4.7 สามารถดูภาพเคลื่อนไหวของรถยนต์ในลักษณะที่เป็นปัจจุบัน (Real Time) จากกล้องได้ทั้ง 4 ตัว
- ผ่าน Web Application ผ่านระบบ Web Browser เช่น Internet Explorer หรือ Mozilla Firefox หรือ Google Chrome ได้เป็นอย่างดีหรือผ่านโปรแกรมคอมพิวเตอร์

หมายเหตุ * เป็นข้อกำหนดสาระสำคัญ หากผู้เสนอราคาผิดข้อกำหนด ปณท จะไม่รับพิจารณาทุกกรณี

ร่าง.....เห็นชอบ.....อนุมัติ.....

(นายธงชัย เจริญยิ่งยศ) (นายกำพร อู่คง) (นายภาทลง ทรัพย์สอาด)
 ผยส. รจป.(รป) รจป.(ป) รักษาการในตำแหน่ง กจป.
 - ๗ ก.พ. ๒๕๖๓ ๑๑ ก.พ. ๒๕๖๓ ๒๑ ก.พ. ๒๕๖๓

- ผ่าน Mobile Application ผ่านโทรศัพท์มือถือที่มีระบบปฏิบัติการ iOS หรือ Android เป็นอย่างน้อย
และบันทึกข้อมูลภาพเคลื่อนไหวพร้อมข้อมูลตำแหน่งรถยนต์แบบย้อนหลังในระบบเก็บข้อมูลส่วนกลางในไทยได้ (Server in Thailand)

- 15.5 ติดตั้งอุปกรณ์และระบบ GPS Tracking พร้อมอุปกรณ์บังคับผู้ขับขี่รถ (เครื่องรูดบัตร) โดยต้องมีคุณสมบัติตาม เอกสารแนบ
- 15.6 มีมิเตอร์วัดรอบที่แผงหน้าปัด(PANEL)
- 15.7 มีที่ปิดน้ำฝน ที่ฉีดน้ำยาล้างกระจก และแผงกันแดดทั้งด้านซ้ายและด้านขวาของกระจกหน้า
- 15.8 ฝาถังน้ำมันเชื้อเพลิงมีกุญแจเปิดล็อกได้และสามารถเติมน้ำมันเชื้อเพลิงได้สะดวก ถังน้ำมันเชื้อเพลิงต้องมีความจุไม่น้อยกว่า 200 ลิตร
- 15.9 ติดตั้งแคโรไฟฟ้าขนาดเส้นผ่าศูนย์กลางไม่น้อยกว่า 140 มิลลิเมตร เสียงสูง- ต่ำ จำนวน 2 ชุด
- 15.10 มีเข็มขัดนิรภัย(SAFETY BELT) แบบ 3 จุด ชนิดม้วนเก็บอัตโนมัติที่เบาะหน้า 2 ชุด
- 15.11 มีเครื่องเสียงรถยนต์ตามมาตรฐานผู้ผลิต
- 15.12 มียางหรือพรมปูพื้นตลอดหัวเก๋ง (CAB) พร้อมยางวางเท้า 2 ที่ มีขนาดเหมาะสมกับพื้นที่
- 15.13 มีเชือกโยสั้งเคราะห์ ชนิดลัดแบบท่อกกลาง หน้ากว้างไม่น้อยกว่า 20 มิลลิเมตร ความยาวไม่น้อยกว่า 100 เมตร สำหรับผูกยึดภายในตู้
- 15.14 มีเครื่องมือประจำรถตามมาตรฐานผู้ผลิต โดยให้ระบุชนิดและจำนวน พร้อมกล่องใส่เครื่องมือโลหะขนาดตามความเหมาะสมของเครื่องมือประจำรถ
- 15.15 มีกล่องเก็บเครื่องมือทำด้วยเหล็กเคลือบ ZINC แผ่นเรียบพับขึ้นรูปขนาดไม่น้อยกว่า 400 X 1000 X 350 มิลลิเมตร(กว้าง X ยาว X สูง) ตามแบบที่แนบ ติดตั้งได้ตู้ก่อนมาทางด้านหน้าอย่างมั่นคง ผนังภายในด้านล่างและด้านข้างกรุด้วยแผ่นยางหนาไม่น้อยกว่า 3 มิลลิเมตร มีที่บังคับแม่แรงกันเคลื่อน ฝาปิดมีกุญแจล็อกแบบกันน้ำ ได้อย่างดี
- 15.16 มีเหล็กรองรับเพลากลาง
- 15.17 มียางกันโคลนทั้ง 6 ล้อ
- 15.18 หัวเก๋ง(CAB) และยางอะไหล่ ต้องมีที่ล็อกพร้อมกุญแจแบบกันน้ำที่แข็งแรงและมีขนาดเหมาะสม
- *15.19 อุปกรณ์และส่วนควบอื่นใดที่มีติดมากับรถรุ่นนั้นๆ ต้องมีครบถ้วนตาม CATALOG ที่แนบเสนอ และเป็นไปตามมาตรฐานผู้ผลิต หากตรวจพบในภายหลังผู้จำหน่าย จะต้องรับผิดชอบทุกกรณี

หมายเหตุ * เป็นข้อกำหนดสาระสำคัญ หากผู้เสนอราคาผิดข้อกำหนด ปณท จะไม่รับพิจารณาทุกกรณี

ร่าง..... เห็นชอบ..... อนุมัติ.....

(นายธงชัย เจริญยิ่งยศ) (นายกำพุช อยู่คง) (นายภาทลง ทรัพย์สอาด)
ฝยศ. รจป.(รป) รจป.(ป) รักษาการในตำแหน่ง กจป.
- ๗ ก.พ. ๒๕๖๓ ๑๓ ก.พ. ๒๕๖๓ ๒๑ ก.พ. ๒๕๖๓

- 15.20 ผู้เสนอราคาต้องแนบเอกสารรับรองว่า ระดับเสียงของยานพาหนะที่เสนอขายนี้ เป็นไปตามที่กฎหมายกำหนด
- 15.21 ผู้เสนอราคาต้องแนบเอกสารรับรองว่า ระดับควันดำของยานพาหนะที่เสนอขายนี้ เป็นไปตามที่กฎหมายกำหนด
- 15.22 มีป้ายสามเหลี่ยมฉุกเฉินสะท้อนแสงเป็นรูปสามเหลี่ยมด้านเท่ายาวไม่ต่ำกว่าด้านละ 50 เซนติเมตร ประกอบด้วยแถบสะท้อนแสง พื้นสีขาว ขอบสีแดง กว้าง 5 เซนติเมตร มีรูปสี่เหลี่ยมผืนผ้าสีดำ กว้าง 8 เซนติเมตร ยาว 25 เซนติเมตร หัวท้ายมน อยู่บนพื้น สีขาวในแนวตั้งพร้อมขาตั้งหรือฐานตั้ง จำนวนคันละ 2 ชิ้น
- 15.23 มีอุปกรณ์หนุนล้อรถยนต์ มีความแข็งแรงเหมาะสมกับการใช้งาน จำนวน 2 ชุด

16. เบ็ดเตล็ด

- * 16.1 ผู้เสนอราคาต้องแนบบแบบแสดงส่วนประกอบของตู้บรรทุกแบบทึบ โดยต้องมีวิศวกร สามีญรับรองการออกแบบและควบคุมการติดตั้ง พร้อมแนบสำเนาใบอนุญาตประกอบ วิชาชีพวิศวกรรมควบคุม(กว.) มาด้วย
- * 16.2 ผู้เสนอราคาต้องแนบบใบอนุญาตประกอบกิจการโรงงาน (รง.4) ของโรงงานที่จะผลิต หรือ ประกอบตู้บรรทุกในวันเสนอราคา และโรงงานต้องมีระยะห่างจาก บริษัท ไพรซ์นีย์ ไทย จำกัด ไม่เกิน 150 กม.
- * 16.3 ผู้เสนอราคาต้องแนบบ CATALOG ของแผงยกอุปกรณ์ระบบไฮดรอลิก(HYDRAULIC TAILGATE LOADER) และเอกสารรับรองมาตรฐาน DIN EN หรือ ANSI ในวันเสนอราคา
- * 16.4 ผู้เสนอราคาต้องรับประกันคุณภาพของแผงยกอุปกรณ์ระบบไฮดรอลิก(HYDRAULIC TAILGATE LOADER) เป็นระยะเวลาไม่ต่ำกว่า 3 ปี พร้อมบริการตรวจเช็คปรับแต่ง และเปลี่ยนถ่ายน้ำมันไฮดรอลิก พร้อมไส้กรองทุกๆ 4 เดือน รวมไม่ต่ำกว่า 9 ครั้ง ณ สถานที่รถยนต์รายการนี้ส่งไปใช้งาน โดยจัดทำตารางการบำรุงรักษามาให้ในวัน ส่งมอบรถยนต์ หากผู้ขายไม่บริการตรวจเช็คปรับแต่ง และเปลี่ยนถ่ายน้ำมันไฮดรอลิก พร้อมไส้กรองทุก 4 เดือน ตามที่กำหนดผู้ซื้อจะคิดค่าปรับในอัตราครั้งละ 5,000 บาท (ห้าพันบาทถ้วน) หากผู้ซื้อต้องดำเนินการเอง หรือว่าจ้างบุคคลอื่นดำเนินการแทนผู้ขาย ผู้ขายยินยอมชำระค่าใช้จ่ายที่เกิดขึ้นทั้งสิ้น
- 16.5 มีคู่มือการใช้แผงยกอุปกรณ์ระบบไฮดรอลิก (HYDRAULIC TAILGATE LOADER) เป็นภาษาไทย คันละ 1 ชุด
- * 16.6 ผู้เสนอราคาต้องแนบบ CATALOG ของกล่อง, อุปกรณ์บันทึกข้อมูลภาพเคลื่อนไหว รถยนต์ และอุปกรณ์ GPS Tracking พร้อมอุปกรณ์บ่งชี้ผู้ขับรถ (เครื่องรูดบัตร) ในวันเสนอราคา
- * 16.7 ผู้เสนอราคาต้องรับประกันคุณภาพของกล่อง, อุปกรณ์บันทึกข้อมูลภาพเคลื่อนไหว รถยนต์, อุปกรณ์ GPS Tracking พร้อมอุปกรณ์บ่งชี้ผู้ขับรถ (เครื่องรูดบัตร) เป็นระยะเวลาไม่ต่ำกว่า 3 ปี พร้อมบริการตรวจเช็คปรับแต่งทุกๆ 6 เดือน

หมายเหตุ * เป็นข้อกำหนดสาระสำคัญ หากผู้เสนอราคาผิดข้อกำหนด ปณท จะไม่รับพิจารณาทุกกรณี

ร่าง.....เห็นชอบ.....อนุมัติ.....

(นายธงชัย เจริญยิ่งยศ) (นายกำทุธ อยู่คง) (นายภาทลง ทรัพย์สอาด)
 ผยส. รจป.(รป) รจป.(ป) รักษาการในตำแหน่ง กจป.
 - ๗ ก.พ. ๒๕๖๓ ๑๑ ก.พ. ๒๕๖๓ ๒๑ ก.พ. ๒๕๖๓

รวมไม่ต่ำกว่า 6 ครั้ง ณ สถานที่รถยนต์รายการนี้ส่งไปใช้งาน โดยจัดทำตาราง การบำรุงรักษามาให้ในวันส่งมอบรถยนต์ หากผู้ขายไม่บริการตรวจเช็คปรับแต่งทุก 6 เดือน ตามที่กำหนดผู้ซื้อจะคิดค่าปรับในอัตราครั้งละ 5,000 บาท(ห้าพันบาทถ้วน) หากผู้ซื้อต้องดำเนินการเอง หรือว่าจ้างบุคคลอื่นดำเนินการแทนผู้ขาย ผู้ขายยินยอม ชำระค่าใช้จ่ายที่เกิดขึ้นทั้งสิ้น

- * 16.8 ผู้จำหน่ายต้องรับผิดชอบค่าใช้จ่ายที่เกี่ยวข้องหรือเกิดขึ้นทั้งหมด จากการดู ภาพเคลื่อนไหวของรถยนต์ในลักษณะที่เป็นปัจจุบัน (Real Time) จากกล้องทั้ง 4 ตัว และการใช้งานระบบ GPS Tracking เป็นระยะเวลาไม่น้อยกว่า 3 ปี
- 16.9 ผู้จำหน่ายต้องส่งมอบคู่มือการใช้กล้อง, อุปกรณ์บันทึกข้อมูลภาพเคลื่อนไหวรถยนต์ และ ระบบ GPS Tracking เป็นภาษาไทยคันละ 1 ชุด
- 16.10 ผู้จำหน่ายต้องส่งมอบหนังสือคู่มือการใช้งานเป็นภาษาไทย คันละ 1 เล่ม และหนังสือ รายชื่อชิ้นส่วนอุปกรณ์(PARTS LIST) กับ คู่มือการซ่อมและบำรุงรักษา(WORKSHOP MANUAL) จำนวน 1 ชุด ต่อรถที่ขายให้ บริษัท ไปรษณีย์ไทย จำกัด น้อยกว่า 5 คัน และจำนวน 2 ชุดตั้งแต่ 5 คัน ขึ้นไป หรือกรณีผู้จำหน่ายส่งมอบเป็นแผ่น CD ต้องเป็น ภาษาไทยส่งมอบเท่าจำนวนรถที่ขายให้ บริษัท ไปรษณีย์ไทย จำกัด พร้อมพิมพ์(PRINT) เป็นเอกสารและประทับตรารับรองจากผู้จำหน่าย จำนวน 1 ชุด ต่อรถที่ขายให้ บริษัท ไปรษณีย์ไทย จำกัด น้อยกว่า 5 คันและ 2 ชุดตั้งแต่ 5 คันขึ้นไป
- * 16.11 ผู้เสนอราคาต้องให้ คณะกรรมการเปิดซอง และ/หรือ คณะกรรมการตรวจรับ ไปตรวจดูการผลิตและ/หรือประกอบของรถยนต์ยี่ห้อรุ่นนั้นๆ ไม่น้อยกว่า 3 ครั้ง ตามขั้นตอน ดังนี้
 - ครั้งที่ 1 ขั้นตอนการตรวจสอบแชสซีส์ (CHASSIS) การตรวจโครงสร้างรับน้ำหนัก ตู้บรรทุก โครงสร้างพื้น ผนังและ หลังคาตู้บรรทุก
 - ครั้งที่ 2 ขั้นตอนการตรวจหลังการประกอบติดตั้งตู้บรรทุก การติดตั้งแผงอุปกรณ์ ระบบไฮดรอลิก การพ่นสี/สัญลักษณ์และติดตั้งอุปกรณ์ ส่วนควบอื่นๆ ตามรายละเอียดที่กำหนด
 - ครั้งที่ 3 ขั้นตอนการตรวจสอบความเรียบร้อย ตามรายละเอียดข้อกำหนด ทั้งหมด ก่อนส่งมอบรถยนต์มายัง ปณท
- * 16.12 ผู้เสนอราคาต้องแนบเอกสารระบุชื่อ-ที่อยู่และเบอร์โทรติดต่อของศูนย์บริการแบบ มาตรฐานไม่น้อยกว่า 50 จังหวัด ในวันเสนอราคา
- * 16.13 ผู้เสนอราคาต้องมีหนังสือแต่งตั้งให้เป็นผู้แทนจำหน่ายรถยนต์ที่เสนอราคาจากผู้ผลิต โดยตรง หรือจากผู้แทนจำหน่ายโดยตรงซึ่งได้รับสิทธิจากผู้ผลิตให้สามารถแต่งตั้งผู้แทน จำหน่ายได้อีกทอดหนึ่ง

หมายเหตุ * เป็นข้อกำหนดสาระสำคัญ หากผู้เสนอราคามีข้อจำกัด ปณท จะไม่รับพิจารณาทุกกรณี

ร่าง.....เห็นชอบ.....อนุมัติ.....

(นายธงชัย เจริญยิ่งยศ) (นายกำพล อยู่คง) (นายกาหลง ทรัพย์สอาด)
 ผยส. รจป.(รป) ธจป.(ป) รักษาการในตำแหน่ง กจป.
 - ๗/ ก.พ. ๒๕๖๓ ๑๑ ก.พ. ๒๕๖๓ ๒๑ ก.พ. ๒๕๖๓

- * 16.14 ผู้เสนอราคาต้องแนบเอกสารรับรองการใช้งาน ISP (Internet Service Provider) ในประเทศไทย ของระบบเก็บข้อมูลส่วนกลางในไทย (Server in Thailand) ในข้อ 15.4.7 ให้คณะกรรมการเปิดซองตรวจสอบได้ ในวันเสนอราคา
- * 16.15 รถยนต์ที่เสนอราคาต้องเป็นรุ่นล่าสุดของยี่ห้ออื่นๆ พร้อมแนบเอกสาร CATALOG โดยให้ระบุรุ่นที่เสนอให้ชัดเจน
- * 16.16 รถยนต์ยี่ห้อ/รุ่น ที่ผู้จำหน่ายส่งมอบให้ ปณท ต้องมีอุปกรณ์ ส่วนควบและสิ่งของอื่นใดครบถ้วน เช่นเดียวกับรถยนต์ ยี่ห้อ/รุ่น เดียวกันที่จำหน่ายในท้องตลาด
- 16.17 ขณะส่งมอบรถยนต์จะต้องมีน้ำมันเชื้อเพลิงเต็มถัง

* 17. การรับประกัน

ผู้จำหน่ายต้องรับประกันความชำรุดบกพร่อง หรือขีดข้องของสิ่งของที่ส่งมอบตามสัญญาที่รวมถึงวัสดุอุปกรณ์ต่างๆ เป็นระยะเวลา 2 ปี และ/หรือตาม CATALOG ของรถยนต์รุ่นนั้น โดยให้นับวันที่ผู้ซื้อได้อนุมัติรับมอบไว้ใช้งานเป็นวันเริ่มต้น และภายในกำหนดเวลารับประกันดังกล่าว หากสิ่งของตามสัญญาเกิดชำรุดบกพร่องหรือขีดข้อง อันเนื่องจากการใช้งานตามปกติ ผู้จำหน่ายต้องเข้ามาซ่อมแซมแก้ไขภายใน 2 วัน นับแต่วันที่ได้รับแจ้งจากผู้ซื้อ และต้องซ่อมแซมแก้ไขความชำรุดบกพร่องให้อยู่ในสภาพที่สามารถใช้งานได้เป็นปกติภายใน 15 วัน นับแต่วันที่ ได้รับแจ้งจากผู้ซื้อ

ถ้าผู้จำหน่ายไม่เข้ามาซ่อมแซมแก้ไขภายใน 2 วัน นับแต่วันที่ ได้รับแจ้งตามวรรคหนึ่ง ผู้จำหน่ายยินยอมให้ผู้ซื้อปรับเป็นรายวัน ในอัตราร้อยละ 0.2 ของมูลค่าสิ่งของตามสัญญา (มูลค่าเฉพาะคันที่ได้แจ้งความชำรุดบกพร่องหรือขีดข้อง) นับถัดจากวันครบกำหนดจนถึงวันที่ผู้จำหน่ายเข้ามาซ่อมแซมแก้ไข และในกรณีที่ผู้จำหน่ายซ่อมแซมแก้ไขเกินกำหนดเวลา 15 วัน ผู้จำหน่ายยินยอมให้ผู้ซื้อปรับเป็นรายวันในอัตราร้อยละ 0.2 ของมูลค่าสิ่งของตามสัญญา (มูลค่าเฉพาะคันที่ได้แจ้งความชำรุดบกพร่องหรือขีดข้อง) นับถัดจากวันครบกำหนดจนถึงวันที่ผู้จำหน่ายซ่อมแซมแก้ไขความชำรุดบกพร่องให้ใช้งานได้เป็นปกติ หรือผู้ซื้ออาจใช้สิทธิริบหลักประกันสัญญา หรือเรียกร้องเอาจากธนาคารผู้ออกหนังสือค้ำประกันเป็นจำนวนเงินทั้งหมด หรือบางส่วนก็ได้ตามที่ผู้ซื้อเห็นสมควร เว้นแต่ มีเหตุจำเป็นที่ไม่อาจซ่อมแซมแก้ไขให้แล้วเสร็จภายใน 15 วัน และถ้าผู้ซื้อต้องดำเนินการเองหรือจ้างบุคคลอื่นมาซ่อมแซมแก้ไขความชำรุดบกพร่องนั้นแทนผู้จำหน่าย ผู้จำหน่ายต้องเป็นผู้ชำระค่าใช้จ่ายที่เกิดขึ้นทั้งหมด โดยไม่มีข้อโต้แย้งใดๆ ทั้งสิ้น

ในกรณีที่ผู้ซื้อใช้สิทธิริบหลักประกันสัญญา หรือเรียกร้องจากธนาคารผู้ออกหนังสือค้ำประกันตามวรรคสอง ผู้จำหน่ายต้องนำหลักประกันสัญญาหรือหนังสือค้ำประกันของธนาคารมาวางเพิ่มเติมให้ครบจำนวนตามที่กำหนดไว้ในสัญญาภายใน 7 วัน นับแต่วันที่ผู้ซื้อได้บอกกล่าวแก่ผู้จำหน่าย หากผู้จำหน่ายไม่นำหลักประกันหรือหนังสือค้ำประกันของธนาคารมาวางเพิ่มเติมให้ครบจำนวนภายในเวลาที่ผู้ซื้อกำหนดไว้ ผู้จำหน่ายยินยอมให้ผู้ซื้อปรับเป็นรายวันในอัตราร้อยละ 0.05 ของราคาหลักประกันตามสัญญา

หมายเหตุ * เป็นข้อกำหนดสาระสำคัญ หากผู้เสนอราคาผิดข้อกำหนด ปณท จะไม่รับพิจารณาทุกกรณี

ร่าง.....เห็นชอบ.....อนุมัติ.....

(นายธงชัย เจริญยิ่งยศ) (นายกำพล อยู่คง) (นายภาทลง ทรัพย์สอาด)
 ผยส. รจป.(รป) รจป.(ป) รักษาการในตำแหน่ง กจป.
 - ๗ ก.พ. ๒๕๖๓ ๑๑ ก.พ. ๒๕๖๓ ๒๑ ก.พ. ๒๕๖๓

ในกรณีที่ผู้จำหน่ายไม่เข้ามาซ่อมแซมแก้ไข หรือเข้ามาซ่อมแซมแก้ไขเกินเวลาที่กำหนด หรือไม่สามารถซ่อมแซมแก้ไขความชำรุดบกพร่องให้สามารถใช้งานได้ดีเป็นปกติ ภายในเวลาที่กำหนดตามวรรคหนึ่ง ผู้ซื้อทรงไว้ซึ่งสิทธิที่จะเรียกร้องค่าเสียหายใดๆ อันเกิดขึ้น เพราะเหตุดังกล่าวจากผู้จำหน่ายทั้งสิ้น

* 18. การจดทะเบียน

ผู้จำหน่ายจะต้องจัดทำประกันภัยตาม พ.ร.บ. ค้ำครองผู้ประสบภัยจากรถ พ.ศ. 2535 และประกันภัยรถยนต์ค้ำครองแบบประเภท 1 ระยะเวลาไม่น้อยกว่า 1 ปี โดยต้องค้ำครอง ดังนี้

- ค้ำครองความเสียหายต่อชีวิต ร่างกายหรืออนามัยเฉพาะส่วนเกินวงเงินสูงสุดตาม พ.ร.บ. สำหรับบุคคลภายนอกในวงเงินสูงสุดไม่ต่ำกว่า 1,000,000 บาท ต่อคน และ 10,000,000 บาทต่อครั้ง
- ค้ำครองความเสียหายต่อทรัพย์สินสำหรับบุคคลภายนอกในวงเงินสูงสุดไม่ต่ำกว่า 2,000,000 บาท ต่อครั้ง โดยมีค่าความเสียหายส่วนแรก 1,000 บาท ต่อครั้ง
- ค้ำครองความเสียหายของรถยนต์คันที่เอาประกันภัยวงเงินตามทุนประกัน โดยมีค่าความเสียหายส่วนแรก 1,000 บาท ต่อครั้ง
- ค้ำครองรถยนต์สูญหาย/ไฟไหม้ ของรถยนต์คันที่เอาประกันภัยวงเงินตามทุนประกัน
- ค้ำครองการเสียชีวิต สูญเสียอวัยวะหรือทุพพลภาพถาวรสำหรับผู้ขับขี่และผู้โดยสารของรถยนต์คันที่เอาประกันภัยวงเงินสูงสุดไม่ต่ำกว่า 200,000 บาท ต่อคน
- ค้ำครองค่ารักษาพยาบาลสำหรับผู้ขับขี่และผู้โดยสารของรถยนต์คันที่เอาประกันภัยวงเงินสูงสุดไม่ต่ำกว่า 50,000 บาท ต่อคน

จาก บริษัท ทิพยประกันภัย จำกัด (มหาชน) และดำเนินการจดทะเบียนรถที่จะส่งมอบให้ แล้วเสร็จเรียบร้อยถูกต้องตามกฎหมายก่อนการส่งมอบ โดยผู้จำหน่ายเป็นผู้ชำระค่าประกันภัย ค่าธรรมเนียม และภาษี รวมทั้ง ค่าใช้จ่ายอื่นๆ (ถ้ามี) ด้วยตนเองทั้งสิ้น

กรรมสิทธิ์ในรถที่ซื้อขายกันนี้ให้ถือว่ากรรมสิทธิ์จะโอนมายัง บริษัท ไปรษณีย์ไทย จำกัด ต่อเมื่อ ผู้จำหน่ายได้จดทะเบียนรถดังกล่าวถูกต้องตามกฎหมายและนำมาส่งมอบยังสถานที่ที่ บริษัท ไปรษณีย์ไทย จำกัด กำหนด ในสภาพเรียบร้อยสมบูรณ์ถูกต้องครบถ้วนตามสัญญา และ บริษัท ไปรษณีย์ไทย จำกัด ได้ทำการตรวจรับไว้เป็นที่เรียบร้อยแล้วเท่านั้น

ในระหว่างที่ บริษัท ไปรษณีย์ไทย จำกัด ยังไม่ได้รับมอบรถที่ตกลงซื้อจากผู้จำหน่าย ผู้จำหน่ายจะต้องรับผิดชอบในความเสียหายทั้งหมดที่เกิดขึ้นแก่รถดังกล่าวรวมทั้งความเสียหายที่เกิดแก่บุคคลภายนอกอันสืบเนื่องจากรถดังกล่าว ไม่ว่าความเสียหายนั้น จะเกิดจากความจงใจหรือประมาทเลินเล่อของผู้จำหน่ายก็ดี บริวารของผู้จำหน่ายก็ดีหรือบุคคลภายนอก รวมทั้งเหตุสุดวิสัยใดๆ ด้วยทั้งสิ้น

ฝ่ายยานพาหนะขนส่ง
บริษัท ไปรษณีย์ไทย จำกัด

หมายเหตุ * เป็นข้อกำหนดสาระสำคัญ หากผู้เสนอราคาผิดข้อกำหนด ปณท จะไม่รับพิจารณาทุกกรณี

ร่าง.....เห็นชอบ.....อนุมัติ.....

(นายธงชัย เจริญยิ่งยศ) (นายกำพูน อยู่คง) (นายกาหลง ทรัพย์สอาด)
ผยส. รจป.(รป) อจป.(ป) รักษาการในตำแหน่ง กจป.
- ๗/ ก.พ. ๒๕๖๓ ๑๑ ก.พ. ๒๕๖๓ ๒๑ ก.พ. ๒๕๖๓

รายละเอียดคุณลักษณะอุปกรณ์และระบบ GPS Tracking พร้อมอุปกรณ์บังคับผู้ขับขี่รถ (เครื่องรูดบัตร)

1. รายละเอียดคุณสมบัติอุปกรณ์ของระบบ GPS Tracking ในการบริหารจัดการรถยนต์ขนส่ง

1.1 เครื่องบันทึกข้อมูลการเดินทางของรถ (เครื่องบันทึกข้อมูลการเดินทางของรถ หมายถึง อุปกรณ์ที่ใช้สำหรับบันทึกและส่งข้อมูลการใช้งานของรถด้วยระบบกำหนดตำแหน่งบนโลก Global Positioning System: GPS) ต้องมีคุณลักษณะดังนี้

- 1.1.1 เครื่องบันทึกข้อมูลการเดินทางของรถต้องมีคุณลักษณะและระบบการทำงานครบถ้วนตามประกาศกรมขนส่งทางบก เรื่อง กำหนดคุณลักษณะและระบบการทำงานของเครื่องบันทึกข้อมูลการเดินทางของรถที่ใช้ในการขนส่ง พ.ศ. 2558
- 1.1.2 เป็นอุปกรณ์บอกพิกัดตำแหน่ง (Global Positioning System: GPS) แบบที่มีค่าความแม่นยำในการระบุตำแหน่งสูง โดยมีความคลาดเคลื่อนของพิกัดในแนวราบในระยะไม่เกิน 15 เมตร
- 1.1.3 มีอัตราความถี่การปรับปรุงข้อมูลพิกัดตำแหน่งอย่างน้อยทุกๆ 1 นาที
- 1.1.4 มีระบบบันทึกข้อมูลการใช้งานของรถไว้ที่เครื่อง มีหน่วยความจำ (Memory) ที่สามารถเก็บข้อมูลตำแหน่งรถ ความเร็วและเหตุการณ์ต่างๆ ต่อเนื่องทุกๆ 1 นาที ได้ไม่น้อยกว่า 168 ชั่วโมง สามารถสำรองข้อมูลมาใช้ภายหลังได้สำหรับกรณีไม่สามารถเชื่อมต่อโครงข่ายโทรคมนาคมได้ในบางขณะ
- 1.1.5 ต้องทำงานตลอดเวลาที่เครื่องยนต์ทำงานหรือรถเคลื่อนที่
- 1.1.6 มีระบบส่งข้อมูลการใช้งานของรถในลักษณะที่เป็นปัจจุบัน (Real Time) ผ่านทางโครงข่ายโทรคมนาคม หรือระบบสารสนเทศได้
- 1.1.7 สามารถส่งข้อมูลพิกัดตำแหน่งโดยตรงจากอุปกรณ์บอกพิกัดตำแหน่ง (Global Positioning System: GPS) ผ่านไปยังระบบคอมพิวเตอร์แม่ข่าย
- 1.1.8 สามารถแจ้งพิกัดตำแหน่งของรถยนต์ และความเร็วปัจจุบันในการขับขี่ เส้นทางการวิ่ง การออก การหยุด สถานะเครื่องยนต์
- 1.1.9 มีเสียงเตือนพนักงานขับขี่ได้ เมื่อพนักงานขับรถด้วยความเร็วเกินค่าที่กำหนด
- 1.1.10 สามารถเชื่อมต่ออุปกรณ์เซ็นเซอร์น้ำมัน เพื่อแสดงสถานะระดับปริมาณน้ำมันแบบ Real Time ได้
- 1.1.11 สามารถติดต่อสื่อสารด้วยเสียงระหว่างคนขับรถและผู้ควบคุมรถได้
- 1.1.12 อุปกรณ์หรือระบบรองรับการเชื่อมต่อข้อมูลผ่านไปยังระบบคอมพิวเตอร์แม่ข่าย
- 1.1.13 กรณีที่รถยนต์อยู่ในสถานที่ที่ไม่สามารถรับส่งสัญญาณได้ อุปกรณ์ต้องสามารถเก็บข้อมูลการใช้งานรถยนต์และตำแหน่งได้และสามารถส่งข้อมูลกลับมายังศูนย์ควบคุมเมื่อเข้าสู่พื้นที่ ที่สามารถส่งสัญญาณได้

หมายเหตุ * เป็นข้อกำหนดสาระสำคัญ หากผู้เสนอราคาผิดข้อกำหนด ปณท จะไม่รับพิจารณาทุกกรณี

ร่าง.....เห็นชอบ.....อนุมัติ.....

(นายธงชัย เจริญยิ่งยศ) (นายกำพูน อยู่คง) (นายกาหลง ทรัพย์สอาด)
 ผยส. รจป.(รป) รจป.(ป) รักษาการในตำแหน่ง กจป.
 ๑๗ ก.พ. ๒๕๖๓ ๑๑ ก.พ. ๒๕๖๓ ๒๑ ก.พ. ๒๕๖๓

1.2 อุปกรณ์บังคับผู้ขับรถ (เครื่องรูดบัตร)

- 1.2.1 อุปกรณ์ต้องมีคุณสมบัติและระบบการทำงานตามประกาศกรมขนส่งทางบก เรื่อง กำหนดคุณลักษณะและระบบการทำงานของเครื่องบันทึกข้อมูลการเดินทางของรถที่ใช้ในการขนส่ง พ.ศ. 2558 เป็นอย่างน้อย
- 1.2.2 อุปกรณ์สามารถบังคับตัวพนักงานขับรถ โดยใช้ใบอนุญาตขับรถ ตามกรมขนส่งทางบกกำหนด โดยสามารถบันทึกข้อมูลการแสดงตัวที่ฐานข้อมูล
- 1.2.3 สามารถใช้งานกับกระแสไฟฟ้าที่จ่ายบนรถได้
- 1.2.4 สามารถเชื่อมต่อเพื่อส่งข้อมูลไปยังศูนย์ควบคุมได้
- 1.2.5 มีการแจ้งเตือนเป็นตัวอักษรหรือสัญญาณเสียง หากรถยนต์มีการทำงานหรือเคลื่อนที่ หากพนักงานขับรถ มิได้แสดงตัวตนผ่านระบบ

1.3 ติดตั้งอุปกรณ์เซ็นเซอร์น้ำมัน เพื่อแสดงระดับปริมาณน้ำมันแบบ Real Time

2. คุณลักษณะการทำงานของระบบโปรแกรมการบริหารจัดการรถยนต์ต้องมีคุณสมบัติดังนี้

- 2.1 ระบบโปรแกรมการบริหารจัดการรถยนต์เป็นแบบ Web Application สามารถใช้งานระบบผ่าน Web browser โดยไม่จำเป็นต้องลงโปรแกรม โดยต้องใช้งานระบบผ่าน Web browser เช่น Internet Explorer หรือ Mozilla Firefox หรือ Google Chrome ได้เป็นอย่างน้อย
- 2.2 ระบบแผนที่
 - 2.2.1 เป็นแผนที่แบบดิจิทัล (Digital Map) ครอบคลุมพื้นที่ทั่วประเทศ มีความละเอียดของแผนที่ดังนี้
 - พื้นที่กรุงเทพมหานคร มีขนาดมาตราส่วนไม่น้อยกว่า 1 : 4,000
 - พื้นที่ต่างจังหวัด มีขนาดมาตราส่วนไม่น้อยกว่า 1 : 50,000
 - 2.2.2 โปรแกรมแสดงผลบนแผนที่ต้องประกอบด้วยชั้นข้อมูลสำคัญได้แก่ข้อมูลถนนทางด่วน ที่เชื่อมต่อเป็นโครงข่ายทั่วประเทศ ขอบเขตอาคาร สถานที่สำคัญและสถานที่ราชการ
 - 2.2.3 ข้อมูลประกอบแผนที่ ที่เป็นตัวหนังสือต้องเป็นทั้งภาษาไทยและภาษาอังกฤษ
 - 2.2.4 สามารถเพิ่มสัญลักษณ์ต่างๆ ลงบนแผนที่ได้ เช่น ที่ทำการไปรษณีย์ สำนักงาน สถานี หรือสถานที่สำคัญบนแผนที่ได้ รวมทั้งกำหนดขนาดขอบเขตสถานที่ได้
 - 2.2.5 ลิขสิทธิ์แผนที่ถูกต้องตามกฎหมาย
- 2.3 สามารถรองรับการทำงานของรถได้อย่างน้อย 1,000 คัน
- 2.4 สามารถเพิ่ม/ลบ/แก้ไขข้อมูลรถได้
- 2.5 สามารถติดตามยานพาหนะหลายคันได้ในหน้าจอเดียว
- 2.6 สามารถทำการตั้งค่าหรือข้อกำหนดต่างๆ ได้จากเครื่องคอมพิวเตอร์และสามารถจำกัดสิทธิการเข้าใช้งานของแต่ละผู้ใช้งานได้
- 2.7 สามารถดูการปฏิบัติหน้าที่จากเครื่องคอมพิวเตอร์ได้หลายเครื่องพร้อมกันและไม่จำกัดจำนวนเครื่อง
- 2.8 สามารถค้นหาและติดตามตำแหน่งของรถแต่ละคัน หรือค้นหาและติดตามเป็นกลุ่มได้ ตลอด 24 ชม. แบบ Real Time พร้อมแสดงหมายเลขประจำรถทะเบียนรถ ชื่อ นามสกุล พนักงานขับรถได้ ความเร็วของรถแต่ละคันได้เป็นอย่างน้อย

หมายเหตุ * เป็นข้อกำหนดสาระสำคัญ หากผู้เสนอราคาผิดข้อกำหนด ปณท จะไม่รับพิจารณาทุกกรณี

ร่าง.....เห็นชอบ.....อนุมัติ.....

(นายธงชัย เจริญยิ่งยศ) (นายกำพล อยู่คง) (นายกาหลง ทรัพย์สะอาด)
 ผยส. รจป.(รป) รจป.(ป) รักษาการในตำแหน่ง กจป.
 - ๗ ก.พ. ๒๕๖๓ ๑๑ ก.พ. ๒๕๖๓ ๒๑ ก.พ. ๒๕๖๓

- 2.9 สามารถจัดแบ่งกลุ่มยานพาหนะออกเป็นแผนกย่อยต่างๆได้
- 2.10 สามารถแสดงสถานะและข้อมูลต่างๆ ของยานพาหนะได้ ดังนี้
- 2.10.1 ทะเบียนรถ
 - 2.10.2 ชื่อพนักงานขับรถ
 - 2.10.3 ความเร็วในการขับขี่
 - 2.10.4 สถานะเครื่องยนต์
 - 2.10.5 ระดับปริมาณน้ำมัน
 - 2.10.6 ระยะทางรวมของรถยนต์
- 2.11 มีระบบแจ้งเตือนบนหน้าจอ สามารถแจ้งเตือนพฤติกรรมรถขับขี่และสามารถกำหนดเงื่อนไขในการแจ้งเตือนได้ ดังต่อไปนี้
- 2.11.1 ความเร็วเกินค่าที่กำหนด
 - 2.11.2 แจ้งเตือนเมื่อรถยนต์วิ่งเข้าพื้นที่ที่กำหนดได้
- 2.12 สามารถแสดงเส้นทางการวิ่ง ย้อนหลังของรถแต่ละคันได้ตามเวลาที่ กำหนด ย้อนหลังได้ไม่น้อยกว่า 6 เดือน
- 2.13 สามารถกำหนดพื้นที่ที่ต้องการให้มีการแจ้งเตือนเมื่อรถยนต์วิ่งเข้า-ออกลงในแผนที่ได้
- 2.14 การแสดงสัญลักษณ์ของรถที่กำลังวิ่งบนแผนที่ต้องหันหน้าไปตามทิศทางการวิ่งได้อย่างถูกต้อง
- 2.15 ระบบสามารถตั้งค่าการบำรุงรักษาได้เช่นการเปลี่ยนยาง, การเปลี่ยนถ่ายน้ำมันเครื่อง เป็นต้น
- 2.16 การเสนอรูปแบบรายงานต่างๆ ต้องมีคุณสมบัติอย่างน้อยดังนี้
- 2.16.1 สามารถนำข้อมูลรายงานออกมาเป็นรูปแบบของ Excel, PDF ได้
 - 2.16.2 สามารถเรียกดูรายงานได้แบบรายวัน, รายสัปดาห์, รายเดือน หรือตามช่วงเวลาที่ต้องการได้
 - 2.16.3 สามารถเรียกดูรายงานต่างๆ เพื่อดูประสิทธิภาพการใช้งานของรถยนต์แต่ละคันได้ดังนี้
 - 1) รายงานการติดตามรถยนต์
 - 2) รายงานการขับรถเร็วเกินกำหนด พร้อมแสดงช่วงเวลา, สถานที่และความเร็วของรถ ณ ช่วงเวลาที่ขับรถเร็วเกินกำหนด
 - 3) รายงานการจอด พร้อมแสดงระยะเวลาเริ่มต้นและสิ้นสุดในการจอด, ระยะเวลาในการจอดติดเครื่องยนต์, สถานที่ที่รถจอด
 - 4) รายงานระดับเชื้อเพลิง ในรูปแบบของกราฟหรือตาราง
 - 5) เรียกดูรายงานสรุปต่างๆ เพื่อวิเคราะห์ประสิทธิภาพการใช้งานของรถยนต์ทุกคันได้ดังนี้
 - รายงานสรุประยะทาง-เวลาเดินทาง
 - รายงานสรุปความเร็วและความเร็วเกินค่าที่กำหนด
 - รายงานสรุปจอดติดเครื่องยนต์, ดับเครื่องยนต์, จอดติดเครื่องยนต์ โดยรถไม่ได้วิ่งนานเกินเวลาที่กำหนด
 - รายงานสรุปการขับรอนานเกินเวลาที่กำหนด
 - รายงานสรุปปริมาณน้ำมันที่ใช้โดยแสดงออกมาทั้งในรูปแบบของกราฟหรือตาราง

หมายเหตุ * เป็นข้อกำหนดสาระสำคัญ หากผู้เสนอราคาผิดข้อกำหนด ปณท จะไม่รับพิจารณาทุกกรณี

ร่าง..... เห็นชอบ..... อนุมัติ.....

(นายธงชัย เจริญยิ่งยศ) (นายกำทุส อยู่คง) (นายภาทลง ทรัพย์สอาด)
 ผยส. รจป.(รป) ธจป.(ป) รักษาการในตำแหน่ง กจป.
 - ๗ ก.พ. ๒๕๖๓ ๑๑ ก.พ. ๒๕๖๓ ๒๑ ก.พ. ๒๕๖๓

2.16.4 สามารถจัดรูปแบบของรายงานตามที่ใช้ต้องการได้

3. ระบบโปรแกรมบริหารและติดตามรถยนต์ในรูปแบบ Mobile Application ต้องมีคุณสมบัติอย่างน้อยดังนี้
- 3.1 สามารถใช้งานผ่านโทรศัพท์มือถือ (Smart Phone) และ Tablet ที่มีระบบปฏิบัติการแบบ iOS, Android ได้เป็นอย่างดี
 - 3.2 สามารถ Download Mobile Application ได้จาก App Store หรือ Play Store
 - 3.3 สามารถแสดงสถานะและข้อมูลต่างๆของยานพาหนะได้ อย่างน้อยดังนี้
 - 3.3.1 ข้อมูลทะเบียนรถ
 - 3.3.2 ชื่อพนักงานขับรถ
 - 3.3.3 ความเร็วในการขับขี่
 - 3.3.4 สถานะเครื่องยนต์
 - 3.4 มีการแจ้งเตือนสถานะต่างๆของรถยนต์ ความเร็วเกินค่าที่กำหนด
4. ผู้เสนอราคาต้องแนบเอกสารรับรองคุณลักษณะและระบบการทำงานของเครื่องบันทึกข้อมูลการเดินทางของรถ, อุปกรณ์บ่งชี้ผู้ขับรถ ที่ออกโดยกรมการขนส่งทางบกในวันเสนอราคา
5. ผู้ให้เข้าต้องสามารถจัดส่งข้อมูลในระบบ GPS Tracking ให้ ปณท ตามรูปแบบและวิธีการที่ ปณท กำหนดได้

หมายเหตุ * เป็นข้อกำหนดสาระสำคัญ หากผู้เสนอราคาผิดข้อกำหนด ปณท จะไม่รับพิจารณาทุกกรณี

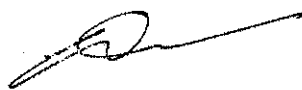
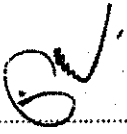
 ร่าง..... (นายธงชัย เจริญยิ่งยศ) ผยส. - ๗ ก.พ. ๒๕๖๓	 เห็นชอบ..... (นายกำพุด อยู่คง) รจป.(รป) ๑๑ ก.พ. ๒๕๖๓	 อนุมัติ..... (นายกาหลง ทรัพย์สอาด) ธจป.(ป) รักษาการในตำแหน่ง กจป. ๒๑ ก.พ. ๒๕๖๓
---	--	--

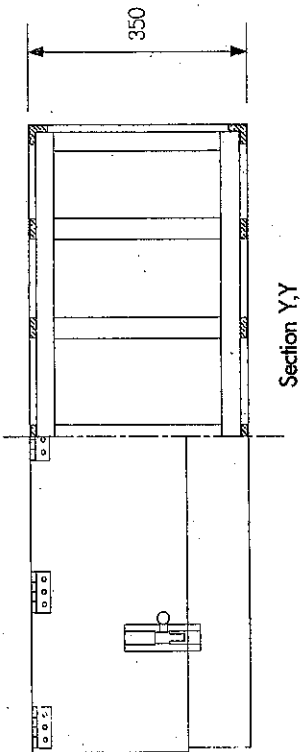

Section Y,Y

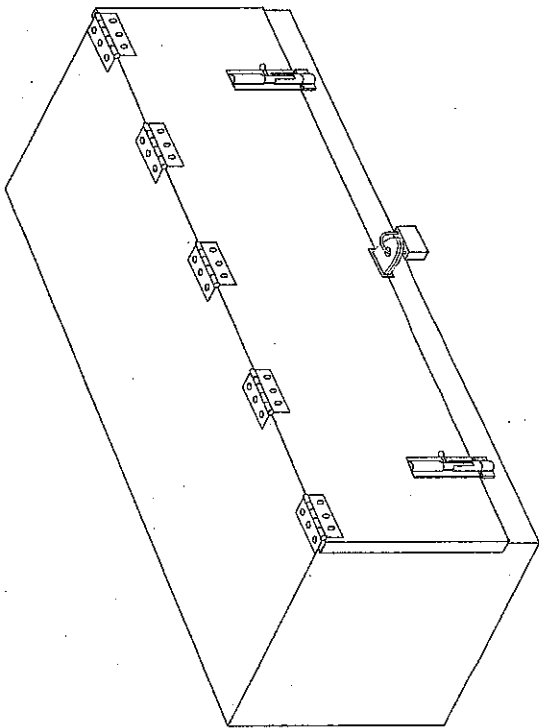
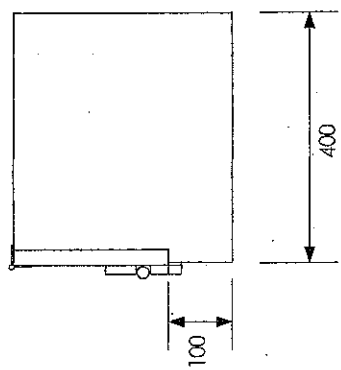
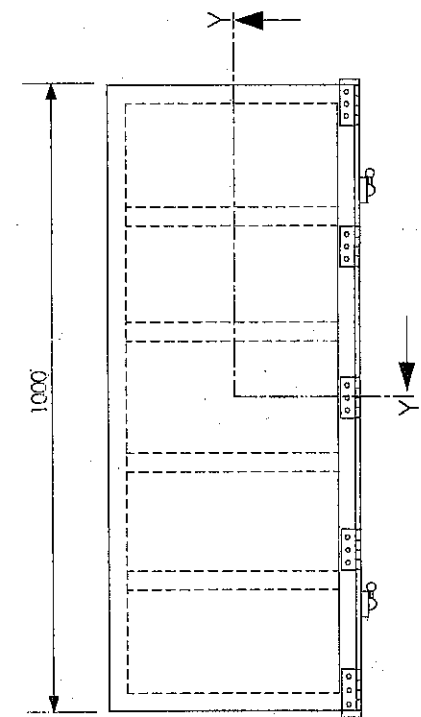

รายละเอียด

1. โครงสร้างภายนอกใช้เหล็กฉาก ขนาดไม่ต่ำกว่า 25x25x3 มิลลิเมตร
2. บริเวณช่องกลวงตรงเสริมด้วยเหล็กเส้น ขนาดไม่ต่ำกว่า 25x3 มิลลิเมตร เหนือด้านบนเพื่อให้อากาศ 200 มิลลิเมตร
3. พับข้างของกระจกด้วยเหล็กเส้นเตรียม ขนาดไม่ต่ำกว่า 1.5 มิลลิเมตร
4. บานพับใช้ขนาดไม่ต่ำกว่า 70 มิลลิเมตร จำนวน 5 ตัว ยึดด้วยสลัก
5. ตัวตั้งฉาก 2 ตัว ห่างจากขอบกระจก 150 มิลลิเมตร และมีขนาดเส้นผ่าศูนย์กลางของท่อกลมไม่ต่ำกว่า 10 มิลลิเมตร
6. มีห้องล็อกภายในให้จารูยึดจากภายในเสริมภายในขนาดไม่ต่ำกว่า 50 มิลลิเมตร 1 ชุด ล็อกกับบานปิดช่อง

หมายเหตุ พับภายในด้านข้างและด้านข้างกระจกด้วยขนาดไม่ต่ำกว่า 3 มิลลิเมตร

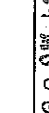
รถยนต์บรรทุกแบบตู้ทึบ ขนาด 6 ตัน 6 ล้อ พร้อมติดตั้งประตูท้ายระบบไฮดรอลิก	
บริษัท ไบรอนด์ไทย จำกัด	
ฝ่ายยานพาหนะขนส่ง	ส่วนควบคุมยานพาหนะ
เขียน	
ร่าง	
เห็นชอบ	๑๑ ก.พ. ๒๕๖๖
ลงมือได้	๒๑ ก.พ. ๒๕๖๖
3/3	

ใบเสนอราคา
(ประกวดราคาเพื่อการพาณิชย์)

ที่...../.....

วันที่.....

เรียน ผู้จัดการฝ่ายจัดหาและพัสดุ

1. ข้าพเจ้า (บริษัท/ห้าง/ร้าน).....

อยู่เลขที่.....ถนน.....ตำบล/แขวง.....อำเภอ/เขต.....

จังหวัด.....โทรศัพท์.....ทะเบียนการค้า/ทะเบียนพาณิชย์ เลขที่.....

โดย.....ผู้ลงนามข้างท้ายนี้ได้พิจารณาเงื่อนไขต่างๆ ในเอกสารประกวดราคา

เลขที่.....รวมทั้งเอกสารเพิ่มเติม (ถ้ามี) โดยตลอดและยอมรับข้อกำหนดและเงื่อนไขนั้นแล้ว

รวมทั้งรับรองว่า ข้าพเจ้าเป็นผู้มีคุณสมบัติครบถ้วนตามที่กำหนด และไม่เป็นผู้ทำงานของทางราชการและ

รัฐวิสาหกิจ

2. ข้าพเจ้าขอเสนอรายการพัสดุ รวมทั้งบริการ ซึ่งกำหนดไว้ในเอกสารประกวดราคาตามราคา

และกำหนดเวลาส่งมอบที่ปรากฏในรายการเสนอราคาที่เหมาะสม รวมเป็นเงินทั้งสิ้น.....บาท

(.....) ซึ่งเป็นราคาที่รวมภาษีมูลค่าเพิ่มรวมทั้งภาษีอากรอื่น

และค่าใช้จ่ายที่ส่งมอบแล้ว

กำหนดการส่งตัวอย่าง การทดสอบ (ถ้ามี) และกำหนดการส่งมอบสิ่งของเป็นไปตามที่

บริษัท ไปรษณีย์ไทย จำกัด กำหนดในเอกสารประกวดราคา

3. คำเสนอนี้จะยื่นอยู่เป็นระยะเวลา 120 วัน นับแต่วันยื่นซองข้อเสนอและบริษัท ไปรษณีย์ไทย

จำกัด อาจรับคำเสนอนี้ ณ เวลาใดก็ได้ก่อนที่จะครบกำหนดระยะเวลาดังกล่าว หรือระยะเวลาที่ยืดออกไป

ตามเหตุผลอันสมควรที่ บริษัท ไปรษณีย์ไทย จำกัด ร้องขอ

4. ในกรณีที่ข้าพเจ้าได้รับพิจารณาให้เป็นผู้ชนะการยื่นข้อเสนอ ข้าพเจ้ารับรองที่จะ

4.1 ทำสัญญาตามแบบสัญญาซื้อขายหรือว่าจ้างกับ บริษัท ไปรษณีย์ไทย จำกัด ภายใน

ระยะเวลาที่บริษัท ไปรษณีย์ไทย จำกัด กำหนด นับถัดจากวันที่ได้รับหนังสือแจ้งให้ไป

ทำสัญญา

4.2 มอบหลักประกันการปฏิบัติตามสัญญาตามที่ระบุไว้ในเอกสารประกวดราคา ให้แก่

บริษัท ไปรษณีย์ไทย จำกัด ก่อนหรือในขณะที่ได้ลงนามในสัญญาเป็นจำนวน ร้อยละ 5

ของราคาทั้งหมดตามสัญญาที่ได้ระบุไว้ในใบเสนอราคา เพื่อเป็นหลักประกันการปฏิบัติ

ตามสัญญาโดยถูกต้องและครบถ้วน

หากข้าพเจ้าไม่ปฏิบัติให้ครบถ้วนตามที่ระบุไว้ข้างต้นนี้ ข้าพเจ้ายินยอมให้ บริษัท ไปรษณีย์ไทย จำกัด รับผิดชอบหรือเรียกหรือเรียกชดเชยจากผู้ออกหนังสือค้ำประกัน เป็นจำนวนเงินทั้งหมดหรือแต่บางส่วนก็ได้ แล้วแต่บริษัท ไปรษณีย์ไทย จำกัด จะเห็นสมควร และถ้าบริษัท ไปรษณีย์ไทย จำกัด ได้จัดซื้อจัดจ้างสิ่งของพร้อมการติดตั้ง (ถ้ามี) หรือว่าจ้างจากบุคคลอื่นแทนในวงเงินจำนวนสูงขึ้นไปเท่าใด ข้าพเจ้ายินยอมรับผิดขอชดเชยราคาที่สูงขึ้นนั้นให้แก่ บริษัท ไปรษณีย์ไทย จำกัด ทุกกรณี โดยจะชดเชยราคาที่สูงขึ้นนั้นให้ภายใน 7 วัน นับจากวันที่ บริษัท ไปรษณีย์ไทย จำกัด มีหนังสือแจ้งให้ทราบ

5. ข้าพเจ้ายอมรับว่า บริษัท ไปรษณีย์ไทย จำกัด ทรงไว้ซึ่งสิทธิที่จะไม่รับราคาต่ำสุด หรือราคาหนึ่งราคาใด หรือราคาที่เหมาะสมที่สุดก็ได้ และอาจพิจารณาเลือกซื้อ/จ้าง/เช่า ในจำนวนหรือขนาด หรือเฉพาะรายการหนึ่งรายการใด หรืออาจจะยกเลิกการประกวดราคา โดยไม่พิจารณาจัดซื้อ/จ้าง/เช่าเลยก็ได้ สุดแต่จะพิจารณา ทั้งนี้ เพื่อประโยชน์ของทางราชการเป็นสำคัญ และให้ถือว่า การตัดสินใจของ บริษัท ไปรษณีย์ไทย จำกัด เป็นเด็ดขาด ผู้ยื่นข้อเสนอจะเรียกร้องค่าเสียหายหรือค่าเสียหายใดๆ มิได้ รวมทั้ง บริษัท ไปรษณีย์ไทย จำกัด จะพิจารณายกเลิกการประกวดราคาและลงโทษผู้ยื่นข้อเสนอเป็นผู้ทำงาน ไม่ว่าจะเป็นผู้ยื่นข้อเสนอที่ได้รับคัดเลือกหรือไม่ก็ตาม หากมีเหตุที่เชื่อได้ว่าการยื่นข้อเสนอกระทำการโดยไม่สุจริต เช่น การเสนอเอกสารอันเป็นเท็จหรือใช้ชื่อบุคคลธรรมดา หรือนิติบุคคลอื่นมาเสนอราคาแทน

6. บรรดาหลักฐานประกอบการพิจารณา เช่น ตัวอย่าง แคตตาล็อก แบบรูป รายละเอียดคุณลักษณะเฉพาะ ซึ่งข้าพเจ้าได้ส่งให้แก่ บริษัท ไปรษณีย์ไทย จำกัด พร้อมใบเสนอราคา ข้าพเจ้ายินยอมมอบให้ไว้เป็นเอกสารและทรัพย์สินของ บริษัท ไปรษณีย์ไทย จำกัด

สำหรับตัวอย่างที่เหลือหรือไม่ใช้แล้ว ซึ่ง บริษัท ไปรษณีย์ไทย จำกัด ได้คืนให้ข้าพเจ้า ข้าพเจ้าจะไม่เรียกร้องค่าเสียหายใดๆ ที่เกิดขึ้นกับตัวอย่างนั้นในทุกกรณี

7. เพื่อเป็นหลักประกันในการปฏิบัติโดยถูกต้อง ตามที่ได้ทำความเข้าใจและตามความผูกพันแห่งคำเสนอนี้ ข้าพเจ้าขอมอบหลักประกันของเป็น.....
เป็นจำนวนเงินทั้งสิ้น..... (.....) มาพร้อมกันนี้

8. ข้าพเจ้าได้ตรวจทานตัวเลขและตรวจสอบเอกสารต่างๆ ที่ได้ยื่นพร้อมใบเสนอราคานี้ โดยละเอียดแล้ว และเข้าใจว่า บริษัท ไปรษณีย์ไทย จำกัด ไม่ต้องรับผิดชอบใดๆ ในความผิดพลาดหรือตกหล่น

9. ใบเสนอราคานี้ได้ยื่นเสนอโดยบริสุทธิ์ยุติธรรม หรือปราศจากกลฉ้อฉลหรือการสมรู้ร่วมคิดกัน โดยไม่ชอบด้วยกฎหมายกับบุคคลใดบุคคลหนึ่ง หรือหลายบุคคล หรือกับห้างหุ้นส่วน บริษัทใดๆ ที่ได้ยื่นข้อเสนอในคราวเดียวกัน

เงื่อนไขแนบท้ายประกวดราคาเพื่อการพาณิชย์
(การซื้อ/จ้าง/เช่า)

๑. สิทธิของบริษัท ไปรษณีย์ไทย จำกัด

บริษัท ไปรษณีย์ไทย จำกัด ทรงไว้ซึ่งสิทธิที่จะไม่รับราคาต่ำสุด หรือราคาหนึ่งราคาใดหรือราคาที่เสนอทั้งหมดก็ได้ และอาจพิจารณาเลือกซื้อ/จ้าง/เช่า ในจำนวนหรือขนาด หรือเฉพาะรายการหนึ่งรายการใด หรืออาจยกเลิกการประกวดราคา โดยไม่พิจารณาจัดซื้อ/จ้าง/เช่าเลยก็ได้ สุดแต่จะพิจารณา ทั้งนี้ เพื่อประโยชน์ของบริษัท ไปรษณีย์ไทย จำกัด เป็นสำคัญ และให้ถือว่าการตัดสินใจของบริษัท ไปรษณีย์ไทย จำกัด เป็นเด็ดขาด ผู้ยื่นข้อเสนอจะเรียกร้องค่าใช้จ่ายหรือค่าเสียหายใดๆ มิได้ รวมทั้งบริษัท ไปรษณีย์ไทย จำกัด จะพิจารณายกเลิกการประกวดราคาและลงโทษผู้ยื่นข้อเสนอเป็นผู้ทำงาน ไม่ว่าจะเป็นผู้ยื่นข้อเสนอที่ได้รับการคัดเลือกหรือไม่ก็ตาม หากมีเหตุที่เชื่อได้ว่าการยื่นข้อเสนอกระทำการโดยไม่สุจริตหรือไม่ชอบด้วยกฎหมาย เช่น การเสนอเอกสารอันเป็นเท็จหรือใช้ชื่อบุคคลธรรมดา หรือนิติบุคคลอื่นมาเสนอราคาแทน เป็นต้น

๒. คุณสมบัติของผู้ยื่นข้อเสนอตามการประกวดราคาเพื่อการพาณิชย์

- ๒.๑ มีความสามารถตามกฎหมาย/ไม่เป็นบุคคลล้มละลาย/ไม่อยู่ระหว่างเลิกกิจการ
- ๒.๒ บุคคลธรรมดาหรือนิติบุคคล เป็นผู้มิอาชีพค้าขาย/รับจ้างทำ/ให้เช่า ตามประกวดราคา และชื่อเอกสารข้อกำหนดในการประกวดราคา (กรณีมีการจำหน่ายเอกสารข้อกำหนดในการประกวดราคาเพื่อการพาณิชย์)
- ๒.๓ ไม่เป็นบุคคลซึ่งถูกระบุชื่อไว้ในบัญชีรายชื่อผู้ทำงานและได้แจ้งเวียนชื่อให้เป็นผู้ทำงานของหน่วยงานของรัฐในระบบเครือข่ายสารสนเทศของกรมบัญชีกลาง ซึ่งรวมถึงนิติบุคคลที่ผู้ทำงานเป็นหุ้นส่วน ผู้จัดการ กรรมการผู้จัดการ ผู้บริหาร ผู้มีอำนาจในการดำเนินงาน ในกิจการของนิติบุคคลนั้นด้วย
- ๒.๔ ต้องไม่เป็นผู้มีผลประโยชน์ร่วมกันกับผู้ยื่นเสนอรายอื่น หรือไม่เป็นผู้กระทำการอันเป็นการขัดขวางการแข่งขันราคาอย่างเป็นธรรม
- ๒.๕ ต้องไม่เป็นผู้ได้รับเอกสิทธิ์หรือความคุ้มกันซึ่งอาจปฏิเสธไม่ยอมขึ้นศาลไทย เว้นแต่รัฐบาลของผู้ยื่นข้อเสนอจะได้มีคำสั่งให้สละเอกสิทธิ์และความคุ้มกันเช่นนั้นก่อน

๓. สิทธิและหน้าที่ของผู้ยื่นข้อเสนอ

- ๓.๑ ผู้ยื่นข้อเสนอจะต้องแสดงบัตรประจำตัวประชาชนหรือหลักฐานทางราชการอื่นใดที่มีรูปถ่ายแสดงด้วย ถ้าเจ้าหน้าที่ขอตรวจสอบ
- ๓.๒ ในกรณีผู้ที่มีอำนาจทำนิติกรรมแทนนิติบุคคลไม่สามารถดำเนินการได้เอง จะต้องมียกหนังสือมอบอำนาจติดอากรแสตมป์ตามที่กฎหมายกำหนดให้ผู้ยื่นทำการแทนให้ถูกต้อง
- ๓.๓ ผู้ยื่นข้อเสนอสามารถเข้ารับฟังการเปิดซองเสนอราคาได้

๔. หลักฐานในการยื่นข้อเสนอ

- ๔.๑ ไปเสริ้จรับเงินค่าซื้อเอกสารข้อกำหนดในการประกวดราคาเพื่อการพาณิชย์มาแสดง (กรณีมีการจำหน่ายเอกสารข้อกำหนดในการประกวดราคาเพื่อการพาณิชย์)
 - ๔.๒ ในกรณีผู้ยื่นข้อเสนอเป็นนิติบุคคล
 - (ก) ห้างหุ้นส่วนสามัญหรือห้างหุ้นส่วนจำกัด ให้ยื่นสำเนาหนังสือรับรองการจดทะเบียนนิติบุคคล บัญชีรายชื่อหุ้นส่วนผู้จัดการ ผู้มีอำนาจควบคุม (ถ้ามี) พร้อมทั้งรับรองสำเนาถูกต้อง
 - (ข) บริษัทจำกัดหรือบริษัทมหาชนจำกัด ให้ยื่นสำเนาหนังสือรับรองการจดทะเบียนนิติบุคคล หนังสือบริคณห์สนธิ บัญชีรายชื่อกรรมการผู้จัดการ ผู้มีอำนาจควบคุม (ถ้ามี) และบัญชีผู้ถือหุ้นรายใหญ่ (ถ้ามี) พร้อมทั้งรับรองสำเนาถูกต้อง
 - ๔.๓ ในกรณีผู้ยื่นข้อเสนอเป็นบุคคลธรรมดาหรือคณะบุคคลที่มีใช้นิติบุคคล ให้ยื่นสำเนาบัตรประจำตัวประชาชนของผู้ยื่น สำเนาข้อตกลงที่แสดงถึงการเข้าร่วมเป็นหุ้นส่วน (ถ้ามี) สำเนาบัตรประจำตัวประชาชนของผู้เป็นหุ้นส่วน หรือสำเนาหนังสือเดินทางของผู้เป็นหุ้นส่วน หรือสำเนาหนังสือเดินทางของผู้เป็นหุ้นส่วนที่มีได้ถือสัญชาติไทย พร้อมทั้งรับรองสำเนาถูกต้อง
 - ๔.๔ ในกรณีผู้ยื่นข้อเสนอเป็นผู้ยื่นข้อเสนอร่วมกันในฐานะเป็นผู้ร่วมค้า ให้ยื่นสำเนาสัญญาของการเข้าร่วมค้า และเอกสารตามที่ระบุไว้ในข้อ ๔.๒ หรือ ๔.๓ ของผู้ร่วมค้าแล้วแต่กรณี
 - ๔.๕ สำเนาใบทะเบียนพาณิชย์ (ถ้ามี) พร้อมทั้งรับรองสำเนาถูกต้อง
 - ๔.๖ สำเนาใบทะเบียนภาษีมูลค่าเพิ่ม (แบบ ภ.พ. ๒๐) (ถ้ามี) พร้อมทั้งรับรองสำเนาถูกต้อง
- ถ้าผู้ยื่นข้อเสนอรายใดไม่ยื่นเอกสารตามข้อ ๓.๒ และข้อ ๔.๑ ถึงข้อ ๔.๖ ให้ถือว่าผู้ยื่นข้อเสนอรายนั้นยื่นข้อเสนอโดยผิดเงื่อนไข และการเสนอราคารายนั้นตกไป เว้นแต่คณะกรรมการเปิดซองประกวดราคาเพื่อการพาณิชย์หรือบริษัท ไปรษณีย์ไทย จำกัด จะเห็นสมควรให้ผู้ยื่นข้อเสนอรายนั้นยื่นเอกสารและผู้ยื่นข้อเสนอได้นำเอกสารดังกล่าวข้างต้นไปยื่นต่อคณะกรรมการเปิดซองประกวดราคาเพื่อการพาณิชย์หรือบริษัท ไปรษณีย์ไทย จำกัด ภายในเวลาที่คณะกรรมการเปิดซองประกวดราคาเพื่อการพาณิชย์หรือบริษัท ไปรษณีย์ไทย จำกัด กำหนดจึงจะรับพิจารณาการเสนอราคารายนั้น

๕. หลักประกันของ

- ๕.๑ ผู้ยื่นข้อเสนอจะต้องวางหลักประกันของตามจำนวนที่บริษัท ไปรษณีย์ไทย จำกัด กำหนด โดยใช้หลักประกันอย่างหนึ่งอย่างใดตามที่ระบุไว้ต่อไปนี้
 - ๕.๑.๑ เงินสด
 - ๕.๑.๒ เช็คที่ธนาคารเซ็นสั่งจ่ายให้แก่บริษัท ไปรษณีย์ไทย จำกัด ซึ่งเป็นเช็คลงวันที่ที่ยื่นข้อเสนอหรือก่อนวันนั้นไม่เกิน ๓ วันทำการ
 - ๕.๑.๓ หนังสือค้ำประกันของธนาคารภายในประเทศตามแบบที่บริษัท ไปรษณีย์ไทย จำกัด กำหนด
 - ๕.๑.๔ พันธบัตรรัฐบาลไทย

- ๕.๒ กรณีที่ผู้ยื่นข้อเสนอยื่นข้อเสนอในรูปแบบของ “กิจการร่วมค้า” ประสงค์จะใช้หนังสือ คำประกันของธนาคารฯ เป็นหลักประกันของ ให้ระบุชื่อผู้ยื่นข้อเสนอในหนังสือคำประกัน ของธนาคารฯ ดังนี้
- ๕.๒.๑ กรณีที่กิจการร่วมค้าได้จดทะเบียนเป็นนิติบุคคลใหม่ ให้ระบุชื่อกิจการร่วมค้า ดังกล่าวเป็นผู้ยื่นข้อเสนอ
- ๕.๒.๒ กรณีที่กิจการร่วมค้าไม่ได้จดทะเบียนเป็นนิติบุคคลใหม่ ให้ระบุชื่อผู้เข้าร่วมค้า รายที่สัญญาาร่วมค้ากำหนดให้เป็นผู้เข้ายื่นข้อเสนอกับหน่วยงานของรัฐเป็นผู้ ยื่นข้อเสนอ
- ทั้งนี้ “กิจการร่วมค้าที่จดทะเบียนเป็นนิติบุคคลใหม่” หมายความว่า กิจการ ร่วมค้าที่จดทะเบียนเป็นนิติบุคคลต่อกรมพัฒนาธุรกิจการค้า กระทรวงพาณิชย์
- ๕.๓ หลักประกันของดังกล่าวในข้อ ๕.๑ ให้ผู้ยื่นข้อเสนอแยกเสนอต่างหากจากของเสนอราคา และยื่นต่อเจ้าหน้าที่ในเวลายื่นของข้อเสนอ เพื่อที่จะได้ตรวจสอบความถูกต้องหาก หลักประกันของไม่ถูกต้องตามที่กำหนดไว้ด้วยเหตุใดๆ ก็ดี บริษัท ไปรษณีย์ไทย จำกัด จะไม่รับพิจารณา
- ๕.๔ หลักประกันของนี้จะแปรสภาพเป็นหลักประกันสัญญาต่อไปได้ เฉพาะประเภทที่ สามารถผูกพันต่อไปได้เท่านั้น โดยเมื่อบริษัท ไปรษณีย์ไทย จำกัด ได้ตกลงซื้อ/จ้าง/เช่า จากผู้ยื่นข้อเสนอรายใดแล้ว หากหลักประกันของนี้ต่ำกว่าหลักประกันสัญญาที่ บริษัท ไปรษณีย์ไทย จำกัด กำหนด ผู้ยื่นข้อเสนอจะต้องส่งหลักประกันเพิ่มเติมให้จนครบ
- ๕.๕ หลักประกันของนี้บริษัท ไปรษณีย์ไทย จำกัด จะคืนให้กับผู้ยื่นข้อเสนอ โดยไม่มี ดอกเบี้ยเมื่อได้พิจารณาชี้ขาดตกลงซื้อ/จ้าง/เช่า ดังกล่าวจากผู้ยื่นข้อเสนอรายหนึ่ง รายใดแล้ว เว้นแต่ผู้ยื่นข้อเสนอรายที่คัดเลือกไว้ซึ่งเสนอราคาต่ำสุดไม่เกิน ๓ ราย ให้คืนได้ต่อเมื่อได้ทำสัญญาหรือข้อตกลง หรือผู้ยื่นข้อเสนอพ้นจากภาวะผูกพันตาม เงื่อนไขการประกวดราคาแล้ว
- ๕.๖ หากผู้ยื่นข้อเสนอถอนการเสนอราคาหรือไม่ไปทำสัญญากับบริษัท ไปรษณีย์ไทย จำกัด ภายในกำหนดเวลาที่ได้นัดหมายบริษัท ไปรษณีย์ไทย จำกัด จะริบหลักประกันของ หรือเรียกร้องจากรธนาคารผู้ค้ำประกันและสงวนสิทธิ์ที่จะถือว่าผู้ที่ไม่ไปทำสัญญากับ บริษัท ไปรษณีย์ไทย จำกัด เป็นผู้ทิ้งงานด้วย

๖. การยกเลิกการประกวดราคาเพื่อการพาณิชย์

ในกรณีที่มีการยกเลิกการประกวดราคาครั้งนี้ด้วยเหตุใดๆ ก็ดี ผู้ซื้อเอกสารข้อกำหนดต่างๆ ไปแล้วไม่มีสิทธิเรียกเงินค่าซื้อเอกสารข้อกำหนดคืน และจะเรียกหรือค่าเสียหายหรือค่าใช้จ่ายอื่นใด ไม่ว่าจะสืบเนื่องมาจากการประกวดราคาหรือไม่ก็ตามไม่ได้ทั้งสิ้น

๗. การเสนอราคาและการยื่นของข้อเสนอ

นอกจากหลักฐานและหลักประกันของ ดังกล่าวในข้อ ๔ และข้อ ๕ แล้วผู้ยื่นข้อเสนอจะต้อง ปฏิบัติ ดังนี้:-

- ๗.๑ ใบเสนอราคาให้ใช้ใบเสนอราคาของบริษัท ไปรษณีย์ไทย จำกัด ในกรณีที่ไม่สามารถ ใช้ใบเสนอราคาของบริษัท ไปรษณีย์ไทย จำกัด ให้ใช้ใบเสนอราคาของผู้ยื่นข้อเสนอได้

แต่ทั้งนี้จะต้องมีข้อความตามที่ระบุไว้ในใบเสนอราคาของบริษัท ไปรษณีย์ไทย จำกัด รวมอยู่อย่างครบถ้วน และต้องเป็นภาษาไทย ยกเว้นแคตตาล็อกหรือรูปแบบอื่นๆ หรือรายละเอียดทางเทคนิคที่จำเป็นให้เสนอเป็นภาษาอังกฤษได้

- ๗.๒ ในการเสนอราคาให้เสนอราคาเป็นเงินบาทและราคาเดียว โดยเสนอราคารวม และหรือราคาต่อหน่วย และหรือต่อรายการ ตามเงื่อนไขที่ระบุไว้ท้ายใบเสนอราคา ให้ถูกต้อง ทั้งนี้ ราคารวมที่เสนอจะต้องตรงกันทั้งตัวเลขและตัวหนังสือ ถ้าตัวเลขและตัวหนังสือไม่ตรงกัน ให้ถือตัวหนังสือเป็นสำคัญ โดยคิดราคารวมทั้งสิ้นซึ่งรวมค่าภาษีมูลค่าเพิ่ม ภาษีอากรอื่น ค่าขนส่ง ค่าจดทะเบียน และค่าใช้จ่ายอื่นๆ ทั้งปวงไว้แล้ว
- ๗.๓ ราคาที่เสนอไว้ในใบเสนอราคาต้องมีกำหนดเวลายื่นราคาไม่น้อยกว่า ๑๒๐ วัน นับแต่วันยื่นของข้อเสนอ หากกำหนดยื่นราคาน้อยกว่า ๑๒๐ วัน บริษัท ไปรษณีย์ไทย จำกัด จะไม่รับพิจารณา
- ๗.๔ ในกรณีที่ไม่ได้ใช้ใบเสนอราคาของบริษัท ไปรษณีย์ไทย จำกัด ผู้ยื่นข้อเสนอต้องพิมพ์/เขียนข้อความดังต่อไปนี้ยืนยันไว้ในใบเสนอราคาด้วย เมื่อบริษัท ไปรษณีย์ไทย จำกัด ได้ยืนยันตกลงซื้อ/จ้าง/เช่า จาก (ข้าพเจ้า/บริษัท/ห้าง/ร้าน) แล้วหาก (ข้าพเจ้า/บริษัท/ห้าง/ร้าน) ไม่มาจัดทำสัญญาเป็นหนังสือภายในระยะเวลาที่บริษัท ไปรษณีย์ไทย จำกัด กำหนด (ข้าพเจ้า/บริษัท/ห้าง/ร้าน) ยินยอมให้รับหลักประกันของทั้งหมด และถ้าบริษัท ไปรษณีย์ไทย จำกัด ได้จัดซื้อสิ่งของ/จ้าง/เช่า พร้อมการติดตั้ง (ถ้ามี) จากบุคคลอื่นแทนในวงเงินจำนวนสูงขึ้นไปเท่าใด (ข้าพเจ้า/บริษัท/ห้าง/ร้าน) ยินยอมรับผิดชอบค่าใช้จ่ายที่สูงขึ้นนั้นให้บริษัท ไปรษณีย์ไทย จำกัด ทุกกรณี
- ๗.๕ ส่งแคตตาล็อกพร้อมรายละเอียดหรือสมุดคำอธิบายจากบริษัทหรือโรงงานผู้ผลิต มาพร้อมกับใบเสนอราคาเพื่อประกอบการพิจารณา หากไม่มีอาจจะไม่ได้รับการพิจารณา ผู้ยื่นข้อเสนอเสนอรายละเอียดอื่นใดเพิ่มเติมนอกเหนือไปจากที่ได้ระบุไว้ในแคตตาล็อกหรือสมุดคำอธิบายแล้ว ต้องมีหนังสือของบริษัทผู้ผลิตยืนยันเป็นหลักฐาน บรรดาแคตตาล็อกหรือสมุดคำอธิบายที่เสนอมาเพื่อประกอบการพิจารณา หากมีการขีดฆ่าต่อเติม หรือแก้ไข ต้องมีหนังสือของบริษัทผู้ผลิตยืนยันเป็นหลักฐานไว้ให้ครบถ้วนเช่นกัน หากไม่มีบริษัท ไปรษณีย์ไทย จำกัด อาจจะไม่รับการพิจารณา
- ๗.๖ ในกรณีที่มีการกำหนดรายละเอียด (SPECIFICATION) ไว้ ผู้ยื่นข้อเสนอจะต้องเปรียบเทียบรายการรายละเอียดของสิ่งของที่เสนอต่อข้อกำหนดรายละเอียดของบริษัท ไปรษณีย์ไทย จำกัด เป็นรายชื่อ (STATEMENT OF COMPLIANCE) หรือได้ยินยอมที่จะยอมรับปฏิบัติตามเงื่อนไขที่บริษัท ไปรษณีย์ไทย จำกัด โดยการลงลายมือชื่อของผู้มีอำนาจกระทำการแทนบริษัท/ห้าง/ร้าน และประทับตราบริษัท (ถ้ามี) ลงบนทุกหน้าของเงื่อนไขที่บริษัท ไปรษณีย์ไทย จำกัด กำหนด หากผู้ยื่นข้อเสนอไม่ทำการเปรียบเทียบรายการรายละเอียดหรือยินยอมที่จะยอมรับปฏิบัติตามเงื่อนไขบริษัท ไปรษณีย์ไทย จำกัด อาจจะไม่รับการพิจารณา
- ๗.๗ ในกรณีที่เป็นการจ้างที่ผู้ยื่นข้อเสนอต้องส่งตัวอย่างสิ่งของ/กระดาษที่จะใช้จัดพิมพ์ในการประกวดราคาครั้งนี้ ให้มีรายละเอียดตามข้อกำหนด มาเพื่อประกอบการพิจารณาด้วย
- ๗.๘ ใบเสนอราคาต้องลงวัน เดือน ปี ลงชื่อและประทับตราของบริษัท/ห้าง (ถ้ามี) ให้เรียบร้อย

- ๗.๙ ในการเสนอราคารายการใดรายการหนึ่งผู้ยื่นข้อเสนอต้องยื่นใบเสนอราคาและเอกสารข้อเสนอต่างๆ ตามที่กำหนด โดยใส่ซองปิดผนึกพร้อมทั้งประทับตรา (ถ้ามี) และเซ็นชื่อผู้ยื่นข้อเสนอทับแนวผนึกของให้เรียบร้อย
- ๗.๑๐ เจ้าหน้าที่ของถึงผู้จัดการฝ่ายจัดหาและพัสดุ บริษัท ไปรษณีย์ไทย จำกัด พร้อมทั้งระบุเรื่องการประกวดราคาเพื่อการพาณิชย์ไว้บนหน้าซองด้วย
- ๗.๑๑ ยื่นต่อเจ้าหน้าที่จัดหาหรือคณะกรรมการรับซองประกวดราคาเพื่อการพาณิชย์ (แล้วแต่กรณี) ที่ฝ่ายจัดหาและพัสดุ บริษัท ไปรษณีย์ไทย จำกัด ในวันและเวลาที่กำหนดไว้ในประกาศประกวดราคา ทั้งนี้ โดยถือตามเวลาของฝ่ายจัดหาและพัสดุ บริษัท ไปรษณีย์ไทย จำกัด เป็นมาตรฐาน
- ๗.๑๒ ใบเสนอราคาที่ยื่นต่อ บริษัท ไปรษณีย์ไทย จำกัด แล้ว บริษัท ไปรษณีย์ไทย จำกัด ขอสงวนสิทธิ์ห้ามถอนคืนไม่ว่ากรณีใดๆ

๘. การเปิดซองประกวดราคาเพื่อการพาณิชย์

จะเปิดซองตามวันและเวลาที่กำหนดไว้ในประกาศประกวดราคา

๙. หลักเกณฑ์การพิจารณา

- ๙.๑ หากผู้ยื่นข้อเสนอรายใดมีคุณสมบัติไม่ถูกต้องตามข้อ ๒ หรือยื่นหลักฐานการยื่นข้อเสนอไม่ถูกต้องหรือไม่ครบถ้วนตามข้อ ๓ , ๔ คณะกรรมการเปิดซองประกวดราคาเพื่อการพาณิชย์หรือบริษัท ไปรษณีย์ไทย จำกัด จะไม่รับพิจารณาข้อเสนอของผู้ยื่นข้อเสนอรายนั้น เว้นแต่ ผู้ยื่นข้อเสนอรายใดเสนอเอกสารทางเทคนิคหรือรายละเอียดคุณลักษณะของสินค้าไม่ครบถ้วนหรือเสนอรายละเอียดแตกต่างไปจากเงื่อนไขที่บริษัท ไปรษณีย์ไทย จำกัด กำหนดไว้ในประกาศและเอกสารประกาศประกวดราคา ในส่วนที่มีสาระสำคัญและความแตกต่างนั้นไม่มีผลทำให้เกิดการได้เปรียบเสียเปรียบต่อผู้ยื่นข้อเสนอรายอื่นหรือเป็นการผิดพลาดเล็กน้อย คณะกรรมการฯ อาจพิจารณาผ่อนปรนการตัดสิทธิผู้ยื่นข้อเสนอรายนั้น
- ๙.๒ ในกรณีที่ผู้ยื่นข้อเสนอราคาต่ำสุดดังกล่าวไม่ยอมเข้าทำสัญญาหรือข้อตกลงกับบริษัท ไปรษณีย์ไทย จำกัด ภายในเวลาที่กำหนดตามเอกสารประกาศประกวดราคา คณะกรรมการเปิดซองประกวดราคาเพื่อการพาณิชย์สามารถพิจารณาจากผู้ยื่นข้อเสนอราคาต่ำรายถัดไปตามลำดับ

๑๐. การทำสัญญา การค้ำประกัน และการรับประกัน

- ๑๐.๑ เมื่อผู้ชนะการเสนอราคาได้ลงนามในสัญญากับบริษัท ไปรษณีย์ไทย จำกัด แล้วให้ถือว่าวันที่ลงนามในสัญญาเป็นวันเริ่มต้นของอายุสัญญา
- ๑๐.๒ ผู้ชนะการเสนอราคาจะต้องไปทำสัญญาภายในกำหนดเวลาที่บริษัท ไปรษณีย์ไทย จำกัด ได้นัดหมายไว้ หากผู้ชนะการเสนอราคาไม่ยอมไปทำสัญญาตามกำหนดเวลา บริษัท ไปรษณีย์ไทย จำกัด จะถือว่าผู้ชนะการเสนอราคาเป็นผู้ทิ้งงานและจะริบหลักประกันของ หรือเรียกธำนาจจากผู้ออกหนังสือค้ำประกันการยื่นข้อเสนอทันทีและอาจพิจารณาเรียกธำนาจให้ชดใช้ความเสียหายอื่น (ถ้ามี)

- ๑๐.๓ ในวันทำสัญญา ผู้ชนะการเสนอราคาจะต้องนำหลักประกันสัญญาอย่างหนึ่งอย่างใด ตามที่ระบุไว้ต่อไปนี้ จำนวนร้อยละ ๕ ของราคาส่งของ/งานจ้าง/ค่าเช่า ที่ตกลงซื้อ/จ้าง/เช่า ทั้งหมดมามอบให้แก่บริษัท ไปรษณีย์ไทย จำกัด เพื่อเป็นการประกันการปฏิบัติตามสัญญา
- ๑๐.๓.๑ เงินสด
- ๑๐.๓.๒ เช็คที่ธนาคารเซ็นสั่งจ่ายให้แก่บริษัท ไปรษณีย์ไทย จำกัด ซึ่งเป็นเช็คลงวันที่ทำสัญญาหรือก่อนวันนั้นไม่เกิน ๓ วันทำการ
- ๑๐.๓.๓ หนังสือค้ำประกันของธนาคารภายในประเทศตามแบบที่บริษัท ไปรษณีย์ไทย จำกัด กำหนด
- ๑๐.๓.๔ พันธบัตรรัฐบาลไทย
- ๑๐.๔ ผู้ขาย/ผู้รับจ้าง/ผู้ให้เช่า ยอมรับประกันความชำรุดบกพร่องหรือขัดข้องของสิ่งของที่ตกลงขาย/รับจ้าง/ให้เช่า ตามระยะเวลาที่กำหนดไว้ในประกาศประกวดราคาหรือข้อกำหนดรายละเอียด (SPECIFICATION) นับแต่วันที่บริษัท ไปรษณีย์ไทย จำกัด ได้รับไว้ใช้งาน โดยให้นับวันที่ได้รับไว้ใช้งานเป็นวันเริ่มต้นและภายในกำหนดเวลาดังกล่าว หากสิ่งของ/งานจ้าง/สิ่งของที่ให้เช่า ที่ส่งมอบเกิดชำรุดบกพร่องหรือขัดข้องอันเนื่องมาจากการใช้งานตามปกติ ผู้ขาย/ผู้รับจ้าง/ผู้ให้เช่า จะต้องจัดการซ่อมแซมหรือแก้ไขให้อยู่ในสภาพที่ใช้งานได้ดีดั้งเดิมหรือเปลี่ยนให้ใหม่ภายในระยะเวลาตามที่กำหนดไว้ในข้อกำหนดรายละเอียด (SPECIFICATION) นับแต่วันที่ได้รับแจ้งจากบริษัท ไปรษณีย์ไทย จำกัด โดยไม่คิดค่าใช้จ่ายใดๆ ทั้งสิ้น โดยให้นับวันที่ได้รับแจ้งเป็นวันเริ่มต้น
- ๑๐.๕ หลักประกันสัญญานี้ บริษัท ไปรษณีย์ไทย จำกัด จะคืนให้ผู้ขาย/ผู้รับจ้าง/ผู้ให้เช่า โดยไม่มีดอกเบี้ย เมื่อพ้นภาระผูกพันตามสัญญา

๑๑. การขนส่ง การชำระภาษี การประกันภัย และการนำเข้าราชอาณาจักร

- ๑๑.๑ ถ้าสิ่งของที่จะต้องส่งมอบให้แก่บริษัท ไปรษณีย์ไทย จำกัด ตามการประกวดราคานั้น เป็นสิ่งของของผู้ขาย/ผู้รับจ้าง/ผู้ให้เช่า จะต้องส่งหรือนำเข้ามาจากต่างประเทศ และสิ่งของนั้นต้องนำเข้ามาโดยทางเรือในเส้นทางเดินเรือที่มีเรือไทยเดินอยู่และสามารถให้บริการรับขนได้ตามที่รัฐมนตรีว่าการกระทรวงคมนาคมประกาศกำหนด ผู้ขาย/ผู้รับจ้าง/ผู้ให้เช่า ต้องจัดการให้สิ่งของดังกล่าวบรรทุกโดยเรือไทย หรือเรือที่มีสิทธิเช่นเดียวกับเรือไทยจากต่างประเทศมายังประเทศไทย เว้นแต่จะได้รับอนุญาตจากกรมเจ้าท่า ก่อนบรรทุกสิ่งของนั้นลงเรืออื่นที่มีใช้เรือไทยหรือเป็นสิ่งของที่รัฐมนตรีว่าการกระทรวงคมนาคมประกาศยกเว้นให้บรรทุกโดยเรืออื่นได้ ทั้งนี้ ไม่ว่าการส่งหรือนำเข้าสิ่งของดังกล่าวจากต่างประเทศจะเป็นแบบ F.O.B. , C&F , C.I.F หรือแบบอื่นใด
- ๑๑.๒ ในการส่งมอบสิ่งของตามการประกวดราคาให้แก่บริษัท ไปรษณีย์ไทย จำกัด ถ้าสิ่งของนั้นเป็นสิ่งของตามข้อ ๑๑.๑ ผู้ขาย/ผู้รับจ้าง/ผู้ให้เช่า จะต้องส่งมอบใบตราส่ง (Bill of Lading) หรือสำเนาใบตราส่งสำหรับสิ่งของนั้น ซึ่งแสดงว่าได้บรรทุกโดยเรือไทย

หรือเรือที่มีสิทธิเช่นเดียวกับเรือไทยให้แก่บริษัท ไปรษณีย์ไทย จำกัด พร้อมกับการส่งมอบ
สิ่งของด้วย

๑๑.๓ ในกรณีที่สิ่งของดังกล่าวไม่ได้บรรทุกจากต่างประเทศมายังประเทศไทยโดยเรือไทย
หรือเรือที่มีสิทธิเช่นเดียวกับเรือไทย ผู้ขาย/ผู้รับจ้าง/ผู้ให้เช่า ต้องส่งมอบหลักฐาน
ซึ่งแสดงว่าได้รับอนุญาตจากกรมเจ้าท่าให้บรรทุกสิ่งของโดยเรืออื่นได้ หรือหลักฐาน
ซึ่งแสดงว่าได้ชำระค่าธรรมเนียมพิเศษเนื่องจากการไม่บรรทุกสิ่งของโดยเรือไทยตาม
กฎหมายว่าด้วยการส่งเสริมการพาณิชย์แล้วอย่างหนึ่งอย่างใดแก่บริษัท ไปรษณีย์ไทย
จำกัด ด้วย

๑๑.๔ ในกรณีที่ผู้ขาย/ผู้รับจ้าง/ผู้ให้เช่า ไม่ส่งมอบหลักฐานอย่างหนึ่งอย่างใดดังกล่าว
ในข้อ ๑๑.๑ - ๑๑.๓ ให้แก่บริษัท ไปรษณีย์ไทย จำกัด แต่จะขอส่งมอบสิ่งของ
ดังกล่าวให้บริษัท ไปรษณีย์ไทย จำกัด ก่อนโดยยังไม่รับชำระเงินค่าสิ่งของบริษัท
ไปรษณีย์ไทย จำกัด มีสิทธิรับสิ่งของดังกล่าวไว้ก่อนและจะชำระเงินค่าสิ่งของ
เมื่อผู้ขาย/ผู้รับจ้าง/ผู้ให้เช่าได้ปฏิบัติตามถูกต้องครบถ้วนดังกล่าวแล้ว

๑๑.๕ ผู้ขาย/ผู้รับจ้าง/ผู้ให้เช่า จะต้องรับผิดชอบเกี่ยวกับการประกอบเครื่อง การบรรจุหีบห่อ
การขนส่ง การประกันภัย การนำเข้าราชอาณาจักร การชำระภาษีศุลกากร การชำระภาษี
ภายในประเทศอื่นๆ ค่าธรรมเนียม และค่าบริการขนส่งสำหรับสิ่งของที่จัดซื้อ/เช่าครั้งนี้
ทั้งสิ้นโดยผู้ขาย/ผู้รับจ้าง/ผู้ให้เช่า จะต้องออกค่าใช้จ่ายและเป็นผู้ดำเนินการดังกล่าว

๑๒. การส่งมอบและเงื่อนไขในการส่งมอบ

๑๒.๑ กำหนดส่งมอบตัวอย่าง/สิ่งของ ตามที่กำหนดไว้ในการประกวดราคา

๑๒.๒ การส่งมอบสิ่งของให้ปฏิบัติดังนี้

๑๒.๒.๑ สิ่งของที่ไม่มีการติดตั้ง เช่น อะไหล่หรือเครื่องมือทดสอบ ต้องแจ้งล่วงหน้า
ไม่น้อยกว่า ๗ วันทำการ

๑๒.๒.๒ สิ่งของที่ต้องทำการติดตั้งหรือปรับปรุง - ก่อสร้างพื้นที่หรืออาคาร เพื่อการ
ติดตั้ง ต้องแจ้งล่วงหน้าไม่น้อยกว่า ๓๐ วัน

๑๒.๒.๓ การฝึกอบรมในต่างประเทศ ต้องแจ้งล่วงหน้าไม่น้อยกว่า ๖๐ วัน การดำเนินการ
ตามข้อ ๑๒.๒.๑ - ๑๒.๒.๓ ผู้ขายต้องทำเป็นหนังสือนำไปยื่น ณ ฝ่ายจัดหา
และพัสดุ บริษัท ไปรษณีย์ไทย จำกัด ภายในเวลาปฏิบัติงาน

๑๒.๓ ผู้ขาย/ผู้รับจ้าง/ผู้ให้เช่า ต้องมีหนังสือจากผู้ผลิตหรือผู้จำหน่ายที่รับรองว่าสิ่งของ
ที่ขาย/จ้างทำ/ให้เช่า เป็นของใหม่ของแท้ไม่เคยถูกใช้งานมาก่อน แล้วแต่กรณี พร้อมทั้ง
แนบใบขนสินค้าเข้ามาในเวลาส่งมอบของตัวอย่างสำหรับสิ่งของที่ส่งจากต่างประเทศ

๑๒.๔ ในกรณีที่จะต้องส่งมอบตัวอย่างสิ่งของ/ปริ๊ฟแบบพิมพ์ให้บริษัท ไปรษณีย์ไทย จำกัด
ตรวจสอบภายในระยะเวลาที่กำหนดนับถัดจากวันที่ลงนามในสัญญา ในกรณีที่
ตัวอย่างสิ่งของ/ปริ๊ฟแบบพิมพ์ไม่ถูกต้อง ผู้ขาย/ผู้รับจ้าง/ผู้ให้เช่าจะรับไปแก้ไขก็ครั้ง
ก็ตาม แต่การส่งตัวอย่างสิ่งของ/ปริ๊ฟแบบพิมพ์ที่ถูกต้องครั้งสุดท้ายจะต้องไม่เกิน ๓๐ วัน
หรือเกินกว่าระยะเวลาส่งมอบตัวอย่างสิ่งของ/ปริ๊ฟแบบพิมพ์ที่กำหนดไว้ และผู้ขาย/
ผู้รับจ้าง/ผู้ให้เช่า ต้องจัดทำสิ่งของ/พิมพ์แบบพิมพ์ตามสัญญาและส่งมอบให้แก่บริษัท
ไปรษณีย์ไทย จำกัด ภายในระยะเวลาที่กำหนด นับถัดจากวันที่ผู้ขาย/ผู้รับจ้าง/ผู้ให้เช่า

ได้รับตัวอย่างสิ่งของ/ปฏิรูปแบบพิมพ์ที่บริษัท ไพรชณีย์ไทย จำกัด ตรวจสอบถูกต้องและเห็นชอบแล้วกลับคืนไป

๑๒.๕ ในการตรวจทดลอง หรือทดสอบสิ่งของที่ผู้ขาย/ผู้รับจ้าง/ผู้ให้เช่า ส่งมอบ ผู้ขาย/ผู้รับจ้าง/ผู้ให้เช่า ยินยอมให้บริษัท ไพรชณีย์ไทย จำกัด หรือคณะกรรมการตรวจรับหรือพนักงานของบริษัท ไพรชณีย์ไทย จำกัด หรือสถาบันอื่นที่บริษัท ไพรชณีย์ไทย จำกัด เห็นสมควร เป็นผู้ตรวจทดลองหรือทดสอบสิ่งของตามกรรมวิธีของบริษัท ไพรชณีย์ไทย จำกัด หรือของสถาบันที่เป็นผู้ตรวจทดลองหรือทดสอบสิ่งของนั้น และผู้ขายยินยอมออกค่าใช้จ่ายในการตรวจทดลองหรือทดสอบเองทั้งหมด และในการตรวจรับคณะกรรมการตรวจรับของบริษัท ไพรชณีย์ไทย จำกัด จะดำเนินการตรวจรับเฉพาะในเวลาทำการปกติ คือ ๘.๓๐ - ๑๖.๓๐ น. หยุดวันเสาร์ วันอาทิตย์ วันหยุดราชการ และวันหยุดทำการของบริษัท ไพรชณีย์ไทย จำกัด ในกรณีที่ผู้ขาย/ผู้รับจ้าง/ผู้ให้เช่าประสงค์จะทำการตรวจรับนอกเหนือ จากเวลาดังกล่าวจะต้องแจ้งให้บริษัท ไพรชณีย์ไทย จำกัด ทราบพร้อมทั้งจะต้องรับผิดชอบในค่าใช้จ่ายในการปฏิบัติงานล่วงเวลาตามระเบียบของบริษัท ไพรชณีย์ไทย จำกัด ด้วย

ในกรณีที่มีความเสียหายเกิดขึ้นแก่สิ่งของที่ได้ทดลองหรือทดสอบ ผู้ขาย/ผู้รับจ้าง/ผู้ให้เช่า ยอมรับความเสียหายนั้น โดยจะไม่ใช่สิทธิเรียกร้องค่าเสียหายใดๆ จากบริษัท ไพรชณีย์ไทย จำกัด พนักงานของบริษัท ไพรชณีย์ไทย จำกัด หรือสถาบันที่เป็นผู้ตรวจทดลองหรือทดสอบในทุกกรณี

๑๒.๖ เมื่อครบกำหนดส่งมอบพร้อมการดำเนินการต่างๆ ตามสัญญาแล้ว ถ้าผู้ขาย/ผู้รับจ้าง/ผู้ให้เช่า ไม่ส่งมอบสิ่งของ/งานจ้าง ที่ตกลงขาย/รับจ้าง/ให้เช่า ให้แก่บริษัท ไพรชณีย์ไทย จำกัด หรือส่งมอบสิ่งของ/งานจ้าง ไม่ถูกต้องทั้งหมดหรือบางส่วนหรือส่งมอบสิ่งของ/งานจ้างไม่ครบจำนวนหรือไม่ทำการทดลองหรือทดสอบหรือไม่ดำเนินการอื่นๆ ตามสัญญา บริษัท ไพรชณีย์ไทย จำกัด มีสิทธิบอกเลิกสัญญาได้ทันที และบริษัท ไพรชณีย์ไทย จำกัด มีสิทธิเรียกค่าปรับเป็นรายวันตามอัตราที่กำหนด นับแต่วันถัดจากวันครบกำหนดส่งมอบสิ่งของ/งานจ้าง ตามสัญญาจนถึงวันบอกเลิกสัญญาได้อีกด้วย

ในการส่งมอบสิ่งของ/งานจ้าง หากปรากฏว่าผู้ขาย/ผู้รับจ้าง/ผู้ให้เช่า ส่งมอบสิ่งของ/งานจ้าง ไม่ครบจำนวนหรือสิ่งของ/งานจ้าง ที่ส่งมอบนั้นมีทั้งถูกต้องและไม่ถูกต้อง ตามเงื่อนไขของสัญญาละกัน บริษัท ไพรชณีย์ไทย จำกัด มีสิทธิรับมอบเฉพาะสิ่งของ/งานจ้างที่ถูกต้องตามสัญญาและบอกปิดไม่รับสิ่งของ/งานจ้างที่ไม่ถูกต้องตามสัญญาได้แล้วให้ผู้ขาย/ผู้รับจ้าง/ผู้ให้เช่า นำสิ่งของมาเปลี่ยนให้ถูกต้องภายในระยะเวลาที่กำหนดหากพ้นกำหนดผู้ขาย/ผู้รับจ้าง/ผู้ให้เช่า ไม่นำสิ่งของ/งานจ้างมาเปลี่ยนให้ถูกต้อง บริษัท ไพรชณีย์ไทย จำกัด มีสิทธิบอกเลิกการสั่งซื้อ/ส่งจ้าง/เช่าสิ่งของ/งานจ้างที่ส่งมอบไม่ครบจำนวนหรือเฉพาะที่ไม่ถูกต้องนั้น และในกรณีนี้ผู้ขาย/ผู้รับจ้าง/ผู้ให้เช่า ยอมรับผิดเช่นเดียวกันกับบรรดสามเสมือนหนึ่งว่าได้มีการบอกเลิกสัญญาด้วย

ในกรณีที่บริษัท ไพรชณีย์ไทย จำกัด ใช้สิทธิบอกเลิกสัญญา ผู้ขาย/ผู้รับจ้าง/ผู้ให้เช่า ยอมให้บริษัท ไพรชณีย์ไทย จำกัด ริบหลักประกันหรือเรียกร้องจากผู้ออกหนังสือค้ำประกัน เป็นจำนวนเงินทั้งหมดหรือแต่บางส่วนก็ได้แล้วแต่บริษัท ไพรชณีย์ไทย

จำกัด จะเห็นสมควร และผู้ขาย/ผู้รับจ้าง/ผู้ให้เช่า ยินยอมให้บริษัท ไปรษณีย์ไทย จำกัด ปรับได้อีกทางหนึ่งด้วย และถ้าบริษัท ไปรษณีย์ไทย จำกัด จัดซื้อ/จัดจ้าง/เช่า สิ่งของ/งานจ้าง จากบุคคลอื่นเต็มจำนวนหรือเฉพาะจำนวนที่ขาดส่งแล้วแต่กรณี ภายในกำหนด ๖ เดือน นับแต่วันบอกเลิกสัญญา โดยให้นับวันที่บอกเลิกสัญญาเป็น วันเริ่มต้น ผู้ขาย/ผู้รับจ้าง/ผู้ให้เช่ายอมรับผิดขาดใช้ราคาที่เพิ่มขึ้นจากราคาที่กำหนดไว้ในสัญญา รวมทั้งค่าเสียหายอื่นๆ อันพึงมีให้แก่บริษัท ไปรษณีย์ไทย จำกัด ด้วย นอกจากนั้นผู้ขาย/ผู้รับจ้าง/ผู้ให้เช่า จะต้องรับผิดชอบในค่าเสียหายซึ่งเป็นจำนวน เกินกว่าหลักประกันการปฏิบัติตามสัญญา รวมทั้งค่าใช้จ่ายที่เพิ่มขึ้นในการทำงานนั้น ต่อให้แล้วเสร็จตามสัญญา ซึ่งบริษัท ไปรษณีย์ไทย จำกัด จะหักเอาจากจำนวนเงินใดๆ ที่จะจ่ายให้แก่ผู้ขาย/ผู้รับจ้าง/ผู้ให้เช่าก็ได้

๑๓. การปรับ

๑๓.๑ การปรับกรณีการซื้อ/การเช่า

กรณีกำหนดให้ผู้ขาย/ผู้ให้เช่าส่งมอบตัวอย่างสิ่งของให้บริษัท ไปรษณีย์ไทย จำกัด พิจารณานุมัติรูปแบบที่ถูกต้องก่อนผู้ขาย/ผู้ให้เช่าดำเนินงานจริงนั้น หากผู้ขาย/ผู้ให้เช่าส่งมอบตัวอย่างสิ่งของดังกล่าวล่าช้าเกินกว่าที่บริษัท ไปรษณีย์ไทย จำกัด กำหนดแล้ว บริษัท ไปรษณีย์ไทย จำกัด จะคิดค่าปรับเป็นรายวันในอัตราร้อยละ ๐.๒๐ ของราคารวมภาษีมูลค่าเพิ่มทั้งหมดตามสัญญา แต่ต้องไม่ต่ำกว่าวันละ ๑๐๐.- บาท (หนึ่งร้อยบาทถ้วน) นับถัดจากวันครบกำหนดส่งตัวอย่างจนถึงวันที่ผู้ขาย/ผู้ให้เช่า ส่งมอบตัวอย่างสิ่งของให้บริษัท ไปรษณีย์ไทย จำกัด ตรวจสอบ

ในกรณีที่ตัวอย่างสิ่งของ ไม่ถูกต้องผู้ขาย/ผู้ให้เช่าจะต้องรับตัวอย่างกลับไป แก้ไขและส่งมอบให้บริษัท ไปรษณีย์ไทย จำกัด ตรวจสอบใหม่ภายใน ๗ วันทำการ นับถัดจากวันที่ผู้ขาย/ผู้ให้เช่าได้รับแจ้งให้แก้ไขตัวอย่างหรือตามระยะเวลาที่กำหนดไว้ในข้อกำหนดรายละเอียด (SPECIFICATION) หากผู้ขาย/ผู้ให้เช่าส่งมอบเกิน กำหนดเวลาดังกล่าว ผู้ขาย/ผู้ให้เช่ายินยอมให้บริษัท ไปรษณีย์ไทย จำกัด ปรับเป็น รายวันในอัตราร้อยละ ๐.๒๐ ของราคารวมภาษีมูลค่าเพิ่มทั้งหมดตามสัญญา แต่ต้อง ไม่ต่ำกว่าวันละ ๑๐๐.- บาท (หนึ่งร้อยบาทถ้วน) นับถัดจากวันที่ครบกำหนดจนถึง วันที่ผู้ขาย/ผู้ให้เช่าส่งตัวอย่างที่ถูกต้องให้บริษัท ไปรษณีย์ไทย จำกัด

ในกรณีที่บริษัท ไปรษณีย์ไทย จำกัด ไม่ใช่สิทธิบอกเลิกสัญญา ผู้ขาย/ผู้ให้เช่า ยอมให้บริษัท ไปรษณีย์ไทย จำกัด ปรับเป็นรายวันในอัตราร้อยละ ๐.๒๐ ของราคา สิ่งของที่ยังไม่ได้รับมอบนับแต่วันถัดจากวันครบกำหนดสัญญาจนถึงวันที่ผู้ขาย/ผู้ให้เช่า ได้นำสิ่งของมาส่งมอบให้แก่บริษัท ไปรษณีย์ไทย จำกัด จนถูกต้องครบถ้วน

การซื้อ/เช่า สิ่งของที่ประกอบกันเป็นชุด ถ้าขาดส่วนประกอบส่วนหนึ่ง ส่วนใดแล้ว จะไม่สามารถใช้การได้ทั้งชุด ถึงแม้ผู้ขาย/ผู้ให้เช่าจะส่งมอบสิ่งของภายใน กำหนดตามสัญญา แต่ยังคงขาดส่วนประกอบบางส่วน ต่อมาได้ส่งมอบส่วนประกอบ ที่ยังขาดนั้นเกินกำหนดสัญญา ให้ถือว่าไม่ได้ส่งมอบสิ่งของนั้นเลย และผู้ขาย/ผู้ให้เช่า ยอมให้บริษัท ไปรษณีย์ไทย จำกัด ปรับเป็นรายวันในอัตราร้อยละ ๐.๒๐ ของราคา ของทั้งชุด

การซื้อ/เช่า สิ่งของเป็นชุดกับมีหนังสือคู่มือ/อะไหล่และหรือเครื่องมือด้วย หากผู้ขาย/ผู้ให้เช่าส่งมอบสิ่งของครบชุดภายในกำหนดสัญญา แต่ส่งมอบหนังสือคู่มือ/อะไหล่ และหรือเครื่องมือเกินกำหนด ผู้ขาย/ผู้ให้เช่ายอมให้บริษัท ไปรษณีย์ไทย จำกัด ปรับเป็นรายวันในอัตราร้อยละ ๐.๒๐ ของราคาที่ประเมินหรือราคา (รวมภาษีมูลค่าเพิ่ม) ซึ่งได้กำหนดไว้สำหรับรายการของหนังสือคู่มือ/อะไหล่ และหรือเครื่องมือชิ้นนั้น แต่จะต้องไม่ต่ำกว่าวันละ ๑๐๐.- บาท (หนึ่งร้อยบาทถ้วน)

การซื้อ/เช่า สิ่งของที่คิดราคารวมทั้งค่าติดตั้งหรือทดลองแล้ว ถ้าติดตั้งหรือทดลองเกินกว่ากำหนดตามสัญญาเป็นจำนวนวันเท่าใด ผู้ขาย/ผู้ให้เช่ายอมให้บริษัท ไปรษณีย์ไทย จำกัด ปรับเป็นรายวันในอัตราร้อยละ ๐.๒๐ ของราคาทั้งหมด

ของที่เสนอรวมกับสิ่งของที่เสนอขาย/ให้เช่า โดยไม่คิดราคา ตลอดจนการฝึกอบรมหรืออื่นใด โดยไม่คิดค่าใช้จ่ายหรือจัดทำโดยไม่คิดมูลค่าแล้วเมื่อบริษัท ไปรษณีย์ไทย จำกัด ได้ตกลงซื้อ/เช่าแล้ว จะกำหนดไว้ในสัญญาด้วย หากไม่ปฏิบัติตามข้อสัญญาจะต้องถูกปรับตามอัตราที่กำหนดไว้ในสัญญาเช่นเดียวกัน

ในระหว่างที่มีการปรับนั้นถ้าบริษัท ไปรษณีย์ไทย จำกัด เห็นว่าผู้ขาย/ผู้ให้เช่าไม่อาจปฏิบัติตามสัญญาต่อไปได้ บริษัท ไปรษณีย์ไทย จำกัด จะใช้สิทธิบอกเลิกสัญญา และริบหลักประกันหรือเรียกจ้างจากธนาคารผู้ออกหนังสือค้ำประกันเป็นจำนวนเงินทั้งหมดหรือแต่บางส่วนก็ได้แล้วแต่บริษัท ไปรษณีย์ไทย จำกัด จะเห็นสมควรกับเรียกร้องให้ชดใช้ราคาที่เพิ่มขึ้นจากราคาที่กำหนดไว้ในสัญญานอกเหนือจากการปรับจนถึงวันบอกเลิกสัญญาด้วยก็ได้

กรณีสัญญากำหนดให้ส่งมอบของเป็นงวดและปรับเป็นรายงวดส่งของ ถ้าผู้ขาย/ผู้ให้เช่าผิดสัญญา ผู้ขาย/ผู้ให้เช่ายินยอมให้บริษัท ไปรษณีย์ไทย จำกัด ปรับตามจำนวนวันที่ส่งมอบล่วงเลยกำหนดแต่ละงวด

กรณีสัญญากำหนดให้ส่งมอบของเป็นงวด แต่การปรับกำหนดปรับเมื่อล่วงเลยกำหนดส่งมอบงวดสุดท้าย ถ้าผู้ขาย/ผู้ให้เช่าผิดสัญญา ผู้ขาย/ผู้ให้เช่ายินยอมให้บริษัท ไปรษณีย์ไทย จำกัด ปรับตามจำนวนวันที่ส่งมอบล่วงเลยกำหนดของงวดสุดท้าย

๑๓.๒ การปรับกรณีงานจ้าง/งานจ้างแบบพิมพ์

กรณีกำหนดให้ผู้รับจ้างส่งมอบตัวอย่างสิ่งของ/ปฏิรูปแบบพิมพ์ ให้บริษัท ไปรษณีย์ไทย จำกัด พิจารณาอนุมัติรูปแบบที่ถูกต้องก่อนผู้รับจ้างดำเนินงานจริงนั้น หากผู้รับจ้าง ส่งมอบตัวอย่างสิ่งของ/ปฏิรูปแบบพิมพ์ดังกล่าวล่าช้าเกินกว่าที่บริษัท ไปรษณีย์ไทย จำกัด กำหนดแล้ว บริษัท ไปรษณีย์ไทย จำกัด จะคิดค่าปรับเป็นรายวันในอัตราร้อยละ ๐.๑๐ ของราคารวมภาษีมูลค่าเพิ่มของค่าจ้างทั้งหมดตามสัญญา แต่ต้องไม่ต่ำกว่าวันละ ๑๐๐.- บาท (หนึ่งร้อยบาทถ้วน) นับถัดจากวันครบกำหนดส่งตัวอย่าง/ปฏิรูปแบบพิมพ์ จนถึงวันที่ผู้รับจ้างส่งมอบตัวอย่าง/ปฏิรูปแบบพิมพ์ ให้บริษัท ไปรษณีย์ไทย จำกัด ตรวจสอบ

ในกรณีที่ตัวอย่าง/ปฏิรูปแบบพิมพ์ ไม่ถูกต้องผู้รับจ้างจะต้องรับตัวอย่าง/ปฏิรูปแบบพิมพ์กลับไปแก้ไขและส่งมอบให้บริษัท ไปรษณีย์ไทย จำกัด ตรวจสอบใหม่ภายใน

๗ วันทำการ นับถัดจากวันที่ผู้รับจ้างได้รับแจ้งให้แก่ไขตัวอย่าง/ปฏิรูปแบบพิมพ์ หรือตามระยะเวลาที่กำหนดไว้ในข้อกำหนดรายละเอียด (SPECIFICATION) หากผู้รับจ้างส่งมอบเกินกำหนดเวลาดังกล่าว ผู้รับจ้างยินยอมให้บริษัท ไปรษณีย์ไทย จำกัด ปรับเป็นรายวันในอัตราร้อยละ ๐.๑๐ ของราคารวมภาษีมูลค่าเพิ่มของค่าจ้างทั้งหมดตามสัญญา แต่ต้องไม่ต่ำกว่าวันละ ๑๐๐.- บาท (หนึ่งร้อยบาทถ้วน) นับถัดจากวันที่ครบกำหนดจนถึงวันที่ผู้รับจ้างส่งตัวอย่าง/ปฏิรูปแบบพิมพ์ที่ถูกต้องให้บริษัท ไปรษณีย์ไทย จำกัด

ในกรณีที่บริษัท ไปรษณีย์ไทย จำกัด ไม่ได้ใช้สิทธิบอกเลิกสัญญา ผู้รับจ้างต้องยินยอมให้บริษัท ไปรษณีย์ไทย จำกัด ปรับเป็นรายวันในอัตราร้อยละ ๐.๑๐ ของราคาสิ่งของ/แบบพิมพ์ที่ยังไม่ได้รับมอบนับแต่วันถัดจากวันครบกำหนดส่งมอบจนถึงวันที่ผู้รับจ้างส่งมอบสิ่งของ/แบบพิมพ์ให้แก่บริษัท ไปรษณีย์ไทย จำกัด จนถูกต้องครบถ้วน กรณีเป็นการจ้างที่ต้องการผลสำเร็จของงานทั้งหมดพร้อมกันผู้รับจ้างต้องยอมให้บริษัท ไปรษณีย์ไทย จำกัด ปรับเป็นรายวันเป็นจำนวนเงินตายตัวในอัตราร้อยละ ๐.๑๐ ของราคารวมภาษีมูลค่าเพิ่มของค่าจ้างทั้งหมดตามสัญญา แต่จะต้องไม่ต่ำกว่าวันละ ๑๐๐.- บาท (หนึ่งร้อยบาทถ้วน)

กรณีสัญญากำหนดให้ส่งมอบงานเป็นงวดและปรับเป็นรายงวดส่งของ ถ้าผู้รับจ้างผิดสัญญาผู้รับจ้างยินยอมให้บริษัท ไปรษณีย์ไทย จำกัด ปรับตามจำนวนวันที่ส่งมอบล่วงเลยกำหนดแต่ละงวด

กรณีสัญญากำหนดให้ส่งมอบงานเป็นงวด แต่การปรับกำหนดปรับเมื่อล่วงเลยกำหนดส่งมอบงวดสุดท้าย ถ้าผู้รับจ้างผิดสัญญา ผู้รับจ้างยินยอมให้บริษัท ไปรษณีย์ไทย จำกัด ปรับตามจำนวนวันที่ส่งมอบล่วงเลยกำหนดของงวดสุดท้าย

๑๓.๓ ในกรณีที่ผู้ขาย/ผู้รับจ้าง/ผู้ให้เช่า ไม่สามารถปฏิบัติตามสัญญา และจะต้องมีการปรับตามสัญญานั้น หากจำนวนเงินค่าปรับจะเกินร้อยละ ๑๐ ของวงเงินตามสัญญา บริษัท ไปรษณีย์ไทย จำกัด จะพิจารณาดำเนินการบอกเลิกสัญญา เว้นแต่ผู้ขาย/ผู้รับจ้าง/ผู้ให้เช่าจะได้อินยอมเสียค่าปรับให้แก่บริษัท ไปรษณีย์ไทย จำกัด โดยไม่มีเงื่อนไขใดๆ ทั้งสิ้น บริษัท ไปรษณีย์ไทย จำกัด จะพิจารณาผ่อนปรนการบอกเลิกสัญญาได้เท่าที่จำเป็น

๑๓.๔ การงดหรือลดค่าปรับ หรือการขยายเวลาทำการตามสัญญาบริษัท ไปรษณีย์ไทย จำกัด จะพิจารณาให้ตามจำนวนวันที่มีเหตุเกิดขึ้นจริง เฉพาะกรณีเหตุเกิดจากความผิดหรือความบกพร่องของบริษัท ไปรษณีย์ไทย จำกัด หรือเหตุสุดวิสัยหรือเหตุเกิดจากพฤติการณ์อันหนึ่งอันใดที่ผู้ขาย/ผู้รับจ้าง/ผู้ให้เช่าไม่ต้องรับผิดชอบตามกฎหมาย โดยผู้ขาย/ผู้รับจ้าง/ผู้ให้เช่าต้องแจ้งเหตุดังกล่าวให้บริษัท ไปรษณีย์ไทย จำกัด ทราบภายใน ๑๕ วัน นับแต่เหตุนั้นได้สิ้นสุดลง หากผู้ขาย/ผู้รับจ้าง/ผู้ให้เช่า มิได้แจ้งให้บริษัท ไปรษณีย์ไทย จำกัด ทราบภายในเวลาที่กำหนด ผู้ขาย/ผู้รับจ้าง/ผู้ให้เช่า จะยกมากล่าวอ้างเพื่อของดหรือลดค่าปรับหรือขอขยายเวลาในภายหลังมิได้ เว้นแต่กรณีเหตุเกิดจากความผิดหรือความบกพร่องของบริษัท ไปรษณีย์ไทย จำกัด ซึ่งมีหลักฐานชัดเจนหรือบริษัท ไปรษณีย์ไทย จำกัด ทราบที่อยู่แล้วตั้งแต่ต้น

๑๔. เงื่อนไขในการชำระเงิน

ตามที่กำหนดไว้ในการประกวดราคาเพื่อการพาณิชย์

ในกรณีที่มีการโอนสิทธิเรียกร้องในการรับเงินตามสัญญาให้แก่บุคคลอื่น เมื่อมีการบอกกล่าวการโอนให้บริษัท ไปรษณีย์ไทย จำกัด ทราบแล้ว บริษัท ไปรษณีย์ไทย จำกัด จะไม่แจ้งตอบรับทราบหรือให้ความยินยอมในการโอนสิทธิเรียกร้องให้ผู้โอน และผู้รับโอนทราบเป็นลายลักษณ์อักษร

๑๕. เงื่อนไขและข้อกำหนดต่างๆ

เงื่อนไขและข้อกำหนดต่างๆ ข้างต้นถือว่าเป็นสาระสำคัญที่ผู้ยื่นข้อเสนอจะต้องรับทราบและทำความเข้าใจ กับจะต้องปฏิบัติตามโดยเคร่งครัด การละเลยไม่ทำความเข้าใจคำชี้แจงและหรือไม่ปฏิบัติตามเงื่อนไขนี้ จนเป็นเหตุให้ข้อเสนอของผู้ยื่นข้อเสนอรายนั้นไม่ได้รับการพิจารณาผู้ยื่นข้อเสนอรายนั้นจะเรียกร้องสิทธิหรือขอความเป็นธรรมใดๆ ในการพิจารณาอีกไม่ได้

๑๖. การประเมินผลการปฏิบัติงานของผู้ประกอบการ

บริษัท ไปรษณีย์ไทย จำกัด สามารถนำผลการปฏิบัติงานแล้วเสร็จตามสัญญาของผู้ยื่นข้อเสนอที่ได้รับการคัดเลือกให้เป็นผู้ขาย/ผู้รับจ้าง/ผู้ให้เช่า เพื่อนำมาประเมินผลการปฏิบัติงานของผู้ประกอบการ

๑๗. เงื่อนไขอื่นๆ

ในกรณีที่จะต้องมีการออกแบบระบบต่างๆ ในแบบ TURNKEY SYSTEM ผู้ยื่นข้อเสนอต้องมีวิศวกรควบคุมงานตามความในมาตรา ๕ และ ๖ แห่งพระราชบัญญัติ วิชาชีพวิศวกรรม พ.ศ. ๒๕๐๕ หรือกฎหมายที่เกี่ยวข้อง ทั้งนี้ ให้แจ้งรายชื่อพร้อมแนบหลักฐาน เพื่อประกอบการพิจารณาตามระเบียบด้วย

แบบหนังสือค้ำประกัน

(หลักประกันของ)

เลขที่.....

วันที่.....

ข้าพเจ้า.....(ชื่อธนาคาร/บริษัทเงินทุน).....สำนักงานตั้งอยู่เลขที่.....
ถนน.....ตำบล/แขวง.....อำเภอ/เขต.....
จังหวัด.....โดย.....ผู้มีอำนาจลงนามผูกพันธนาคาร/บริษัทเงินทุน
ขอทำหนังสือค้ำประกันฉบับนี้ให้ไว้ต่อ.....(ชื่อส่วนราชการผู้ประกวดราคา).....
ดั่งมีข้อความต่อไปนี้

1. ตามที่.....(ชื่อผู้ยื่นข้อเสนอ).....ได้ยื่นขอประกวดราคาสำหรับการจัดซื้อ/จัดจ้าง
.....ตามเอกสารประกวดราคาเลขที่/ลงวันที่.....ซึ่งต้องวางหลักประกันของ
ตามเงื่อนไขการยื่นข้อเสนอราคาต่อ.....(ชื่อส่วนราชการผู้ประกวดราคา).....เป็นจำนวนเงิน
.....บาท (.....) นั้น

ข้าพเจ้ายอมผูกพันตนโดยไม่มีเงื่อนไขที่จะค้ำประกันชนิดเพิกถอนไม่ได้เช่นเดียวกับลูกหนี้ชั้นต้น
ในการชำระเงินตามสิทธิเรียกร้องของ.....(ชื่อส่วนราชการผู้ประกวดราคา).....จำนวนไม่เกิน.....บาท
(.....) ในกรณี.....(ชื่อผู้ยื่นข้อเสนอ).....ไม่ปฏิบัติตามเงื่อนไขในเอกสารประกวดราคา
อันเป็นเหตุให้.....(ชื่อส่วนราชการผู้ประกวดราคา).....มีสิทธิริบหลักประกันของหรือให้ขาดใช้
ค่าเสียหายใด ๆ รวมทั้งกรณีที่.....(ชื่อผู้เสนอราคา).....ได้ถอนใบเสนอราคาของตนภายในระยะเวลาที่
ใบเสนอราคายังมีผลอยู่ หรือมิได้ไปลงนามในสัญญาเมื่อได้รับแจ้งไปทำสัญญาหรือมิได้วางหลักประกันสัญญา
ภายในระยะเวลาที่กำหนดในเอกสารประกวดราคา โดยข้าพเจ้าจะไม่อ้างสิทธิใด ๆ เพื่อโต้แย้ง และ.....
.....(ชื่อส่วนราชการผู้ประกวดราคา).....ไม่จำเป็นต้องเรียกร้องให้.....(ชื่อผู้ยื่นข้อเสนอ).....ชำระหนี้ก่อน

2. หนังสือค้ำประกันนี้มีผลใช้บังคับตั้งแต่.....ถึง.....
และข้าพเจ้าจะไม่เพิกถอนการค้ำประกันนี้ภายในระยะเวลาที่กำหนดไว้

3. ถ้า.....(ชื่อผู้ยื่นข้อเสนอ).....ขยายกำหนดเวลายื่นราคาของการเสนอราคาออกไป
ข้าพเจ้ายินยอม ที่จะขยายกำหนดเวลาการค้ำประกันนี้ออกไปเท่ากับระยะเวลายื่นราคาที่ได้ขยายออกไป
ดั่งกล่าว

ข้าพเจ้าได้ลงนามและประทับตราไว้ต่อหน้าพยานเป็นสำคัญ

(ลงชื่อ).....ผู้ค้ำประกัน

(.....)

ตำแหน่ง.....

(ลงชื่อ).....พยาน

(.....)

(ลงชื่อ).....พยาน

(.....)

หนังสือแสดงความจำนงตามหลักการคุณธรรม

หนังสือฉบับนี้ทำขึ้นที่.....เมื่อวันที่.....เพื่อแสดงว่าข้าพเจ้า

.....มีความประสงค์จะเข้าร่วมในการเสนอราคาการจัดซื้อจัดจ้างกับบริษัท ไปรษณีย์ไทย จำกัด (ปณท) และขอปฏิบัติตามกระบวนการที่กำหนดตามกฎหมายและกฎระเบียบต่าง ๆ ที่เกี่ยวข้องกับการจัดซื้อจัดจ้างด้วยความโปร่งใส สุจริต และเป็นธรรม รวมทั้งให้ความร่วมมือในการป้องกันและต่อต้านการทุจริตในการจัดซื้อจัดจ้างเพื่อให้ทุกขั้นตอนปลอดจากการทุจริตหรือการกระทำโดยมิชอบทั้งปวง จึงขอให้คำมั่นในการปฏิบัติตามหลักการคุณธรรมดังต่อไปนี้

๑. จะไม่ให้ หรือรับว่าจะให้ทรัพย์สิน หรือประโยชน์อื่นใด หรือจูงใจ หรือทุจริตติดสินบนให้ร่วมดำเนินการใด ๆ ทั้งในทางตรงและทางอ้อม อันเป็นการให้ประโยชน์ในการเสนอราคาหรือการสมยอมในการเสนอราคาต่อ ปณท อันจะนำมาซึ่งความได้เปรียบและ/หรือได้รับผลประโยชน์ตอบแทนบางประการในกระบวนการจัดซื้อจัดจ้างหรือการปฏิบัติตามสัญญา ทั้งก่อน ระหว่างการเสนอราคาและหลังการทำสัญญาจัดซื้อจัดจ้าง

๒. จะปฏิบัติตามมาตรการของรัฐอย่างเคร่งครัด ซึ่งรวมถึงการจัดทำบัญชีแสดงรายการรับจ่ายของโครงการที่เป็นคู่สัญญาของรัฐขึ้นต่อกรมสรรพากรตามมาตรา ๑๐๗/๗ วรรคสองแห่งพระราชบัญญัติประกอบรัฐธรรมนูญว่าด้วยการป้องกันและปราบปรามการทุจริต พ.ศ. ๒๕๔๒

๓. จะให้ความร่วมมือในการป้องกันการรั่วไหลของข้อมูลที่เป็นความลับของ ปณท โดยไม่มีการนำข้อมูลไปใช้เพื่อวัตถุประสงค์ที่ผิดกฎหมาย และ/หรือเพื่อประโยชน์ส่วนบุคคล และ/หรือ เพื่อประโยชน์ทางการค้าโดยมิชอบหรือปราศจากความยินยอม

๔. จะให้ความร่วมมือในกรณีที่พบว่าผู้เข้าร่วมเสนอราคา/ผู้ทำสัญญาหรือตัวแทนรายใดมิได้ปฏิบัติตามหนังสือแสดงความจำนง ฯ หรือได้กระทำการใด ๆ ที่ไม่เป็นไปตามหนังสือแสดงความจำนง ฯ กำหนดหรือพบเห็นพฤติกรรมที่ส่อไปในทางทุจริตหรืออาจนำไปสู่การทุจริตได้ จะแจ้ง ปณท ทราบ นอกจากนี้ อาจแจ้งหน่วยงานอื่น ๆ ที่เกี่ยวข้องเป็นผู้พิจารณา เช่น สำนักงานคณะกรรมการป้องกันและปราบปรามการทุจริตแห่งชาติ สำนักงานคณะกรรมการป้องกันและปราบปรามการทุจริตในภาครัฐ กรมสอบสวนคดีพิเศษ สำนักงานการตรวจเงินแผ่นดิน เป็นต้น

๕. จะดำเนินธุรกิจตามหนังสือแสดงความจำนงตามหลักการคุณธรรมอย่างเคร่งครัด โดยสุจริต และไม่ประกอบธุรกิจผิดกฎหมาย ซึ่งหาก ปณท พบว่ามีการกระทำการใด ๆ เข้าขอบข่ายความผิดดังกล่าว ยินยอมให้ ปณท บอกละเมิดสัญญาและยอมรับผิดชอบในค่าเสียหายต่าง ๆ ที่เกิดขึ้นอันเนื่องมาจากการยกเลิกสัญญาดังกล่าว และการดำเนินคดีตามที่กฎหมายกำหนด

ข้าพเจ้าตกลงที่จะปฏิบัติตามแนวทางข้างต้นทุกข้อที่เกี่ยวข้องกับการดำเนินการจัดซื้อจัดจ้างกับ ปณท ที่ข้าพเจ้าเกี่ยวข้องทั้งหมด

ชื่อ.....

(.....)

บริษัท/ห้าง.....

วันที่.....

PSD

ฝ่ายจัดหาและพัสดุ

Procurement and Supply Department

มาตรฐานจรรยาบรรณ
Code of Conduct

บริษัท ไปรษณีย์ไทย จำกัด

Thailandpost.co.,Ltd.

คู่ค้าของ ปณท จะต้องดำเนินธุรกิจตามมาตรฐานจริยธรรมโดยมีแนวทางปฏิบัติ ดังนี้

1. คู่ค้าของ ปณท จะต้องดำเนินธุรกิจตามมาตรฐานจริยธรรมอย่างเคร่งครัด โดยไม่ทุจริต ดิตสินบน หรือ ประกอบธุรกิจผิดกฎหมาย ซึ่งหากพบว่า คู่ค้าได้กระทำการใดๆ เข้าขอบข่ายดังกล่าว คู่ค้าจะถูกยกเลิกสัญญา โดย ปณท จะไม่รับผิดชอบต่อความเสียหายต่างๆ ที่เกิดขึ้นต่อคู่ค้าหรือบุคคลอื่น อันเนื่องมาจากการยกเลิกสัญญาดังกล่าว และคู่ค้าอาจถูกดำเนินการตามกฎหมาย
2. คู่ค้าของ ปณท จะต้องป้องกันการรั่วไหลของข้อมูลที่เป็นความลับของ ปณท และต้องไม่มีการนำ ข้อมูลของ ปณท ไปใช้เพื่อวัตถุประสงค์ที่ผิดกฎหมาย และ/หรือเพื่อประโยชน์ส่วนบุคคล และ/หรือ เพื่อประโยชน์ทางการค้า
3. คู่ค้าของ ปณท จะต้องแสดงออกถึงการมีส่วนร่วมในการพัฒนาและรับผิดชอบต่อสังคม
4. คู่ค้าของ ปณท จะต้องแจ้งให้ ปณท ทราบเป็นลายลักษณ์อักษร หากพบว่า มีการดำเนินการใดๆ ที่เป็นประโยชน์ทับซ้อนกับ ปณท
5. คู่ค้าของ ปณท ต้องแข่งขันกันเพื่อให้ได้มาซึ่งสัญญาโดยการดำเนินงานของคู่ค้าและการติดต่อกับ ภาครัฐทั้งหมดนั้น จะต้องเป็นไปอย่างโปร่งใส ซื่อสัตย์ และถูกต้อง
6. คู่ค้าต้องดำเนินการให้เป็นไปตามกฎหมายและกฎระเบียบที่เกี่ยวข้องกับการจัดซื้อจัดจ้างของ ปณท รวมทั้ง กฎหมายที่ห้ามไม่ให้มีความพยายามในการมีอิทธิพลอย่างไม่เหมาะสมต่อเจ้าหน้าที่ของ ปณท รวมถึง กฎระเบียบและข้อบังคับ ซึ่งออกโดยสำนักงานคณะกรรมการป้องกันและปราบปรามการทุจริตแห่งชาติ
7. คู่ค้าห้ามไม่ให้มีการดิตสินบนในการดำเนินการทางธุรกิจทุกชนิด ซึ่งเกิดขึ้นโดยตรงหรือซึ่งเกิดขึ้น โดยผ่านบุคคลที่สาม

ข้าพเจ้าได้อ่านเข้าใจและรับทราบแนวทางปฏิบัติของคู่ค้าของ ปณท และตกลงที่จะปฏิบัติตามแนวทาง ดังกล่าวนี ในทุกประเด็นที่เกี่ยวข้องกับการดำเนินธุรกิจที่ข้าพเจ้าเกี่ยวข้อง

ลงชื่อ.....

()

บริษัท/ห้าง.....

วันที่.....